

KAWAI

STAGE PIANO
MP11SE
使用说明书

使用准备说明

演奏使用指南

编辑菜单

STORE 按键&组合设置

录 音

USB 功能菜单

系统菜单

附 录

衷心感谢您购买 KAWAI 舞台电钢琴。

为了充分享受本产品带给您的乐趣并能够长期使用本产品，
请事前认真阅读使用说明书，并妥善保管本说明书。

产品中有毒有害物质或元素的名称及含量

部件名称	有毒有害物质或元素					
	铅 (Pb)	汞 (Hg)	镉 (Cd)	六价铬 (Cr (VI))	多溴联苯 (PBB)	多溴二苯醚 (PBDE)
外壳 (附件)	×	○	○	○	○	○
电子部件 (印刷电路板等)	×	○	○	○	○	○
配件 (电线组件、隔离变压器等)	×	○	○	○	○	○

○：表示该有毒有害物质在该部件所有均质材料中的含量低于 GB/T 26572-2011 标准规定的限量要求以下。
×：表示该有毒有害物质至少在该部件的某一均质材料中的含量超出 GB/T 26572-2011 标准规定的限量要求。
本产品符合欧盟 RoHS



此标识适用于在中华人民共和国销售的电子信息产品。
标识环保使用期限的年数。

■ 关于使用说明书

为了确保您安全并正确使用本商品，请认真阅读下一页《安全须知》的内容。

使用说明书内容包括了从音频输出设备的连接、电源接入等 MP11SE 最基本的使用方法，到基本演奏指南以及灵活使用各种功能操作等一系列说明。另，附录中还收录了音色一览等资料。

安全须知

使用前请务必认真阅读《安全须知》。

请务必遵守本单元提到的注意事项均为有关安全使用的重要内容。

■ 本产品本体上的标记表示的意思, 请参照下方内容



注意: 为防止触电请不要拆开机壳。用户不得自行维修及交换的机壳内部配件。需检查或维修时, 请联系购买本产品的销售店, 或者联系附册《售后服务和音乐教室的介绍说明》中指定的售后客服中心。



该标记表示有触电危险的警告。



该标记为小心注意的标志。表示的是使用说明书等材料中普遍的注意及警告内容。

■ 关于警告, 注意以及记号表示



警告

无视该警告及表示内容而错误操作, 可能会有致死或重伤的危险。



注意

无视该注意及表示内容而错误操作, 会有导致人负伤或物品损坏的可能。



△记号表示请务必多加注意。



⊘表示禁止该行为。



●记号表示强调(务必按指示操作)此处的指示内容。



警告



除 220V 以外
禁止使用

务必使用 AC220V 的电源

请勿使用电压不同的电源。会有产生电火花致燃的危险。



附属电源线仅可用于本机

本机不可使用附属品电源线以外的电源线。
附属品电源线不可用于其他机器设备。



请勿将发热器具放置电源线附近, 施力掰弯, 乘加重物, 或划伤损坏电源线

电源线损坏是导致火灾, 触电, 短路的原因。



不要拆解, 修理, 改造本机



请避免将花瓶等装载液体的物品放置在设备上, 不要让机器淋水

这是导致故障, 触电, 致燃的原因。



请勿湿手插拔电源线插头

会导致触电。



发生异常或故障时, 立即关闭电源, 拔去电源线插头



不要放置于不平稳处

可能导致受伤或设备破损。



请勿使异物进入设备内部

水, 针或发卡等掉入是导致故障或短路的原因。



请不要使本机掉落, 或者施加强烈冲击

可能导致受伤及设备破损。



请勿在设备上放置蜡烛类明火



组装放置或者移动此设备, 需 2 人以上合作进行并注意安全

设备较重, 所以移动中请保持水平向上抬起, 请小心注意不要被夹手或砸到脚。

小心轻放

⚠ 注意



拔出电源插头时, 请手持插头部位

拉扯电源线会导致电源线破损, 从而引发火灾, 触电或短路。



拔去插头

遇到打雷, 或长时间不使用设备时, 请务必拔去电源插头

有导致触电, 火灾或故障的可能。



切断电源

连接其他带电源线类的设备前, 请确认其他设备处于电源关闭的状态

可能导致本机或连接设备的故障。



确保电源线插头处在随时可以拔去的状态

电源开关是关闭状态, 但本设备仍处于带电状态。为完全阻隔电源, 请拔掉电源线插头。确保本机靠近其插座场所放置, 便于遇紧急情况随时可拔去电源插头。



勿将手脚伸入

请勿将手或脚伸入谱架或踏板下方等空隙中

有被夹或擦伤等致伤的危险。



勿撞击此处

请注意本机的尖端部分, 小心不要受伤

头部等部位撞击尖端处会导致受伤。



勿乘加重物

不要坐在设备上, 或者将重物放置其上

会导致设备变形或倾倒, 从而导致设备故障或受伤。



请勿用过大音量长时间使用耳机

会导致听力损伤。



禁止使用

请勿不要在下列环境场所中使用本设备

- 窗边等阳光直射的场所
- 暖气附近等温度极高的场所
- 户外等温度极低的场所
- 湿度极高的场所
- 大量沙尘多漂浮的场所
- 震荡多发场所

上述环境下的使用会导致设备故障。



保持通风

请勿将设备存放于不散热的封闭场所

请确保存放场所正常通风换气。

■ 关于设备保养维护

本机 请使用微潮的柔软布料擦拭。

踏板 表面附着的脏污, 用洗碗具用的海绵擦拭即可祛除。请不要使用祛锈研磨剂或锉刀打磨。

请勿使用苯或稀释剂擦拭 会造成脱色或变形。清理时请使用微潮的柔软布料擦拭。

* 进行保养维护时, 请拔去电源线。

■ 关于产品保证书

购买本产品时, 请务必在购入销售点进行保证书发行手续。

产品保证书中没有销售店的盖印或记入购买日期, 即便是保修期内的修理也将有偿受理。

请妥善保管保证书和本册使用说明书。

■ 关于维修

当设备发生异常状况时, 请立刻关闭电源并拔掉电源线, 然后联系购买商店。

目录

产品中有毒有害物质或元素的名称及含量	3
安全须知	4
目录	6

使用准备说明

前言	8
1. 本产品的特征	8
2. 关于本使用说明书中使用的标记	9
各部的功能与名称	10
1. 前面板: 旋钮、滑条、按钮	10
2. 前面板: 接口	14
3. 后面板	14
其他设备的连接方法	16
部分内部连接系统	17

演奏使用指南

基本操作	18
1. 选择音色	18
2. 显示屏 / 控制旋钮	19
3. Reverb (混响)	20
4. 音效 (EFX)	21
5. AMP 模拟装置 (E.PIANO SECTION)	22
6. KEY RANGE (键域指定)	24
内部音色 Section/ 参数	26
1. PIANO SECTION	26
2. E.PIANO SECTION	29
3. SUB SECTION	30
GLOBAL SECTION	31
1. EQ	31
2. Transpose (移调)	33
MIDI OUT SECTION	35

编辑菜单

编辑菜单的概要 (PIANO、E.PIANO、SUB)	37
编辑菜单的参数 (PIANO、E.PIANO、SUB)	39
1. Reverb (混响)	39
2.1. EFX (音效)	39
2.2. AMP (扩音器) (E.PIANO)	40
3. Sound	41
4. Tuning (调音)	43
5. Key Setup (键盘设置)	44
6. Controllers (控制器)	46
7. Knob Assign (旋钮赋值)	48
8. Virtual Technician (PIANO SECTION)	49
8. Virtual Technician (E.PIANO, SUB SECTION)	50
编辑菜单的概要 (MIDI OUT 模式)	51
编辑菜单的参数 (MIDI OUT)	53
1. Channel/Program	53
2. SETUP	53
3. Transmit SW	54
4. MMC SW	54
5. Key Setup (键盘设置)	55
6. Controllers (控制器)	56
7. Knob Assign	58

STORE 按键&组合设置

STORE 按钮的概要	59
1. STORE SOUND (音色存储)	59
2. STORE SETUP (SETUP 存储)	60
3. STORE POWER ON (开机启动设置存储)	61
SETUP 内存	62

录音

关于录音器	63
MIDI 录音器 (内部内存)	64
1. 录音至内部内存	64
2. 播放 MIDI 乐曲	66
3. 以 SMF 格式进行保存	68
4. LOAD (加载) SMF 至内部内存	69
5. 删除内部内存	72
6. 乐曲的 Transpose (移调)	73
7. 操作面板模式	73
8. MIDI to Audio	73
音频录音器 (USB 内存)	74
1. 录音至音频文件	74
2. 播放音频文件	77
3. 叠加录音	80
4. MIDI to Audio	83
节拍器	86
1. 计数模式	86
2. 旋律模式	87
3. 使用节拍器录音	90

USB 功能菜单

USB 菜单	92
USB 存储功能	93
1. Load (加载 / 读取)	93
2. Save (保存)	94
3. Delete (删除)	96
4. Rename (重命名 / 文件名变更)	97
5. Format (格式化 / 初始化)	98

系统菜单

系统菜单	99
系统参数功能	100
1. Utility	100
2. Pedal/Mod.	102
调整脚踏音量控制踏板	103
3. MIDI	104
4. Offset	105
5. User Edit (用户编辑)	105
自定义触键曲线	106
设定自定义音律	107
设定 88 键音量	108
设定自定义调谐延展	109
设置自定义调音	110
6. Reset (重置)	111
PANIC 按钮	111
锁定键 (🔒)	112

附录

故障排除	113
USB-MIDI	118
软件更新	119
内部音色列表	120
节奏类型列表	121
EFX 种类、类型、参数列表	122
技术规格	127
MIDI Implementation	128
1. Recognised Data	129
2. Transmitted Data	133
3. Exclusive Data	135
4. SOUND/SETUP Program/Bank	145
5. Control Change Number (CC#) Table ...	146
MIDI Implementation Chart	147

1 本产品的特征

最高级触键感的舞台电钢琴“木质键盘 / 象牙键盘触感, 擒纵机制手感”

MP11SE 采用三角钢琴同样的杠杆构造键盘, 三角钢琴同样支点距离, 超越普遍电钢琴的键盘长度并搭载了琴键配重 (Counterweight) 的 Grand Feel 键盘, 使得弹奏手感无限接近三角钢琴。此外, 三点感应搭载也使同音连打的演奏性和连音弹奏时音的连贯性更加接近三角钢琴。同时, 良好的吸湿性和象牙手感、象牙调白键盘让手指更不易打滑, 让用户享受良好的触键感。MP11SE 还搭载了轻弹原声钢琴时可以感受到其特有的“缺口感”——“擒纵机制”, 完美再现三角钢琴独特细腻的触键感。

KAWAI 引以为豪的顶级三角钢琴 SK-EX, EX, SK-5 的音色囊入其中

MP11SE 全新搭载了 KAWAI 三角钢琴三种型号的音色, 分别是 KAWAI 引以为豪的顶级系列 SHIGERU KAWAI 的音乐会专用三角钢琴 SK-EX, 中型三角钢琴 SK-5 的音色, 以及出演过世界最权威钢琴赛事“肖邦国际钢琴比赛”的 KAWAI 音乐会专用三角钢琴 EX。正因为是精通钢琴制造的 KAWAI 才能选出最优质的钢琴, 经技术精湛的调律师之手, 将收音用琴调至最佳状态。抱着对钢琴音色终极考究的制作态度, 对每个琴键逐一收音, 从而诞生了这台追求完美音色绝不妥协的 MP11SE。最新的“HL-XL 音源”实现从轻力度弹奏到强力度弹奏流畅的音色变化, 减少和声的混沌并再现钢琴的尾音延长效果, 保证完美呈现音质。另外, 三角钢琴是通过琴弦, 琴马, 制音器, 铁板和音板的各自振动相互共振, 通过复杂的共鸣发出独特的音色。

MP11SE 将这些现象逐个进行物理演算分析模拟后再现。

制音共鸣, 弦共鸣, KEY-OFF 共鸣, 开放弦共鸣等一系列共鸣现象, 通过最新研发的信息处理程序, 即时计算和再现。通过精通钢琴制作的 KAWAI 才能做到的钢琴解析技术, 真实再现三角钢琴所有的共鸣现象。

E.PIANO 部分: 搭载 2 种音效 + 扩音器, 让复古电钢琴音色焕然一新

MP11SE 为用户准备了多种多样独具个性的复古电钢琴音色和电三角钢琴 (Electric grand piano) 的音色。同时 E.PIANO 部分还搭载了 129 种之多的丰富音效的双系统和 5 种复古扩音器。另外, 集音麦克风类型和位置也可迎合用户的个人喜好而改变。

SUB 部分: 拓展钢琴表演领域的弦乐器, PAD 音色, 贝斯音色

MP11SE 中搭载的高品质的弦乐器, PAD 音色, 贝斯等多种音色可重叠原声钢琴和电钢琴音色使用, 也可作为单独音色使用。另外, 使用特色功能的“VOCAL”“BELL”“AIR”可加深音色的深度。通过旋钮赋值改变 ADSR 功能、共鸣 / CUT-OFF 等参数值, 能够得到各式各样的音色。

MIDI OUT 部分: 4ZONE 的主键盘功能

MP11SE 的 MIDI OUT 部分可用于外部设备操作和录音室的统合环境用主键盘。

最多可以同时操纵 4 个频道。使用赋值旋钮将控制器的变更值转送至外部设备, 也可通过本机直接控制数字音频工作站 (DAW)。MP11SE 还搭载有 LINE IN 输入接口, 专用 LINE IN 增益调节器, 可连接用户常用的外接音源, 电子合成器, 电脑的软件音, 并通过本机直接控制其音量平衡。

实现直观操作, 动态 LCD 显示屏和即时功能选择旋钮

MP11SE 的控制板归类并合理排版了音色的相关功能, 简化和方便了用户操作。

同时, 直接操作置于控制板中央的显示屏和四个赋值旋钮, 实现直接 / 即时调节多个参数值, 一目了然的功能控制板, 不需要用户费神记下各个控制键下有哪些功能, 可精力集中地演奏。

为舞台演奏者准备的 208 SETUP 大容量存储器

MP11SE 可以把选择音色, 旋钮赋值, 增益调节值以及可调参数作为“SETUP”保存至设备本体存储器中, 按键即可即时唤起。可保存超过 200 个 SETUP 的存储器, 对于习惯演奏前事先设置多个使用内容的舞台演奏者来说是再合适不过的了。

可使用 USB 存储: 支持各种下载 / 保存和“USB 音频录制”

MP11SE 除了实现 MIDI 和电脑间数据传送的 USB to HOST 接口以外, MP11SE 还设有 USB to DEVICE 接口, 支持直接下载 / 保存数据至 USB。同时这个接口还实现了用 USB 备份内置存储数据的客制音群、SETUP 存储以及录音曲目 (SMF 格式) 的功能。

同时 USB to DEVICE 接口还支持录音及播放 MP3/WAV 格式的音频文件, 使用专业伴奏演奏, 也可单独录制一段和弦或旋律。当然, 保存于 MP11SE 中的 MP3/WAV/SMF 格式文件可用数字音频工作站 (DAW) 等软件编辑。可将简易编曲录制成 MP3 格式, 并用邮件送信分享给其他成员。

2 关于本使用说明书中使用的标记

本说明书中使用了多种图样以解释说明 MP11SE 的各项功能。

下方例表示内容为 LED 指示灯的亮灯 / 灭灯 / 闪烁, 以及按键方式 (通常按键 / 长按 / 按住按键同时○○)。

LED 的表示状态

ON / OFF



LED 灭灯
未选择相应 SOUND/ 功能

ON / OFF



LED 亮灯
已选择相应 SOUND/ 功能

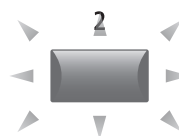

LED 闪烁
对应 SOUND/ 功能处在暂时被选状态

按键方式

EQ



通常按键
选择音色或功能,
或者开启 / 关闭功能

EQ



长按
显示功能参数等

KEY RANGE

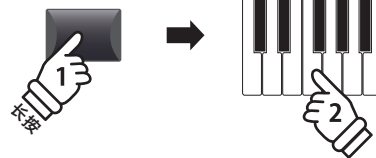

按住按键同时○○
进行键盘分割点选择, ZONE 划分,
移调设定等

说明内容的表示方法

通常说明的文字大小

* 注释说明的文字大小

备忘录、提示和追加说明文字为此大小和斜体

— LCD 表示与按键使用说明书的标题文字为此大小和加粗体

示范操作说明的文字为此大小和灰色填充背景

各部的功能与名称

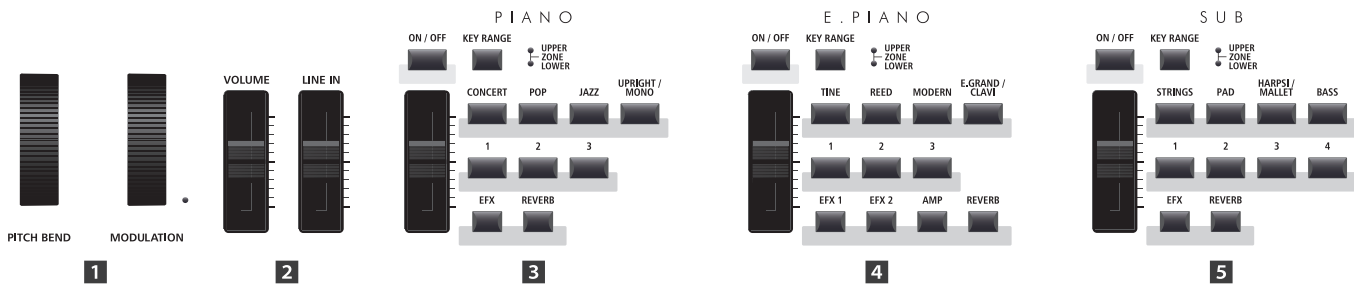

1 前面板：旋钮、滑条、按钮

1 控制滚轮



PITCH BEND MODULATION

[PITCH BEND] 滚轮

上下滚动该滚轮，可以调节音程上下。

[MODULATION] 滚轮

通过该滚轮可以调整颤音的效果。

向上滚动滚轮，颤音效果加深。滚轮定位不为 0 时，LED 指示器将点灯。

* [MODULATION] 滚轮还可以分配其他机能，详细可以参照第 47 页。

2 音量滑条

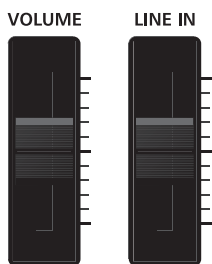

VOLUME LINE IN

主音量滑条

可以调整整体的音量。

并可以调整线路输出、耳麦的音量。

* FIXED 输出接口的音量固定。

线路输入滑条

可以调整线路输入音量。

3 PIANO 部分

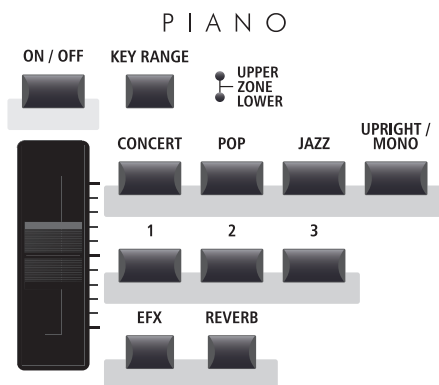

[ON/OFF] 按钮

开启关闭 PIANO 部分。当让该按钮不点灯时，PIANO 部分将不发音。

[Key Range] 按钮

可以选择 PIANO 部分有效作用的键盘区域。

Upper/Lower/Zone LED

表示 PIANO 部分的有效键盘区域。

音量滑条

可调整 PIANO 部分的音量。

[CONCERT] [POP] [JAZZ] [UPRIGHT/MONO] 按钮

PIANO 的音色可以从 4 个种类中选择。

[1] [2] [3] 按钮

从所选种类中可以设定 3 个变换风格。

[EFX] [REVERB] 按钮

开启或关闭 PIANO 部分的混响或其他效果。

* 长按这些按钮，可跳转至编辑菜单中的各个设定页面。

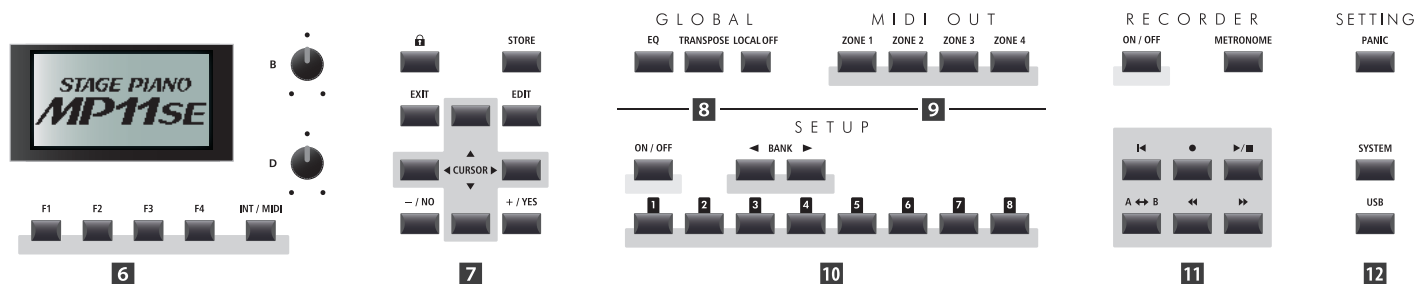

4 E.PIANO 部分

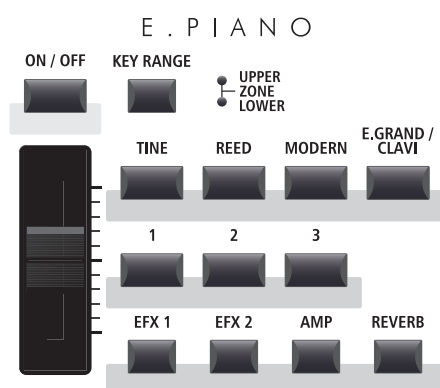

[ON/OFF] 按钮

开启 / 关闭 E.PIANO 部分。该键灯灭则 E.PIANO 部分不发音。

[KEY RANGE] 按钮

用于选择 E.PIANO 部分的有效键域。

UPPER/LOWER/ZONE LED

表示 E.PIANO 部分的使用中的有效键域。

音量滑条

用于调节 E.PIANO 的音量。

[TINE] [REED] [MODERN] [E.GRAND/CLAVI] 按钮

从四种音色中选择一种用于 E.PIANO 部分。

[1] [2] [3] 按钮

从三种变换中选择一种。

[EFX1] [EFX2] [AMP] [REVERB] 按钮

开启 / 关闭 E.PIANO 部分的音效 (2 个)、扩音器或残音效果。

* 长按这些键, 可直接跳转至各个编辑菜单的设定页面。

5 SUB 部分

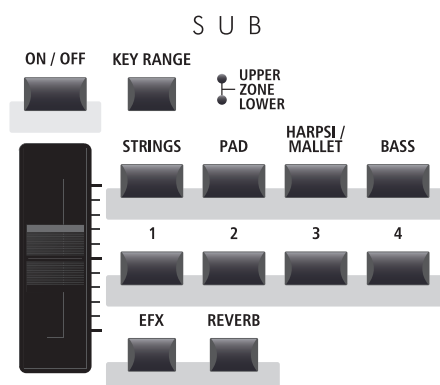

[ON/OFF] 按钮

开启 / 关闭 SUB 部分。该键灯灭则 SUB 部分不发音。

[KEY RANGE] 按钮

用于选择 SUB 部分的有效键域。

UPPER/LOWER/ZONE LED

表示 SUB 部分的使用中的有效键域。

音量滑条

用于调节 SUB 的音量。

[STRINGS] [PAD] [HARPSI/MALLET] [BASS] 按钮

从四种音色中选择一种用于 SUB 部分。

[1] [2] [3] [4] 按钮

从四种变换中选择一种。

[EFX] [REVERB] 按钮

开启 / 关闭 SUB 部分的音效、扩音器或残音效果。

* 长按这些键, 可直接跳转至各个编辑菜单的设定页面。

6 显示屏操作



显示屏

通常使用 [PIANO] [E.PIANO] [SUB] 时 (使用 MIDI OUT 部分则为 [ZONE 1] [ZONE 2] [ZONE 3] [ZONE 4]), 显示屏用于表示所选部分的音色名称及参数值。而使用其他各种功能时, 则表示各个数值及状态。

[A] [B] [C] [D] 旋钮

即时操控表示中的参数。

* 编辑菜单中的旋钮赋值设定页面中可以进行参数的自由分配, 演奏中可按自身喜好操作设定参数。(详情请参照第 48 页)

[F1] [F2] [F3] [F4] 按钮

通常用于选择显示屏中所显示的部分。而在录音模式或其他模式下, 当前功能将显示在屏幕上。

[INT/MIDI] 按钮

切换 LCD 屏幕中显示的功能。

INT (音色部分) ↔ MIDI (4-MIDI ZONE)

7 编辑菜单操作

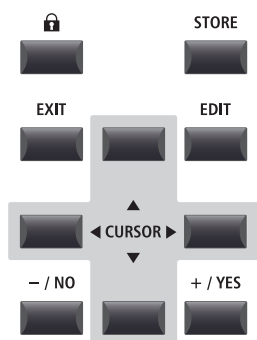

[LOCK] 按钮

锁定控制面板开关, 可防止演奏中的操作失误。按钮闪灯时, 表示面板已锁。

[STORE] 按钮

各音色以及面板设定状态, 可作为“SETUP”保存至本体内存。此外, 也可保存各 SOUND 的设定状态以及接通电源时的设定。

[EXIT] 按钮

退出编辑模式, 回到前页。

[EDIT] 按钮

进入编辑模式。显示编辑菜单时, 可以进入所选各个参数的编辑页面。

[CURSOR] 按钮

移动显示屏中的光标, 滚动编辑菜单模式下各页面。

[+ / YES] [- / NO] 按钮

滚动光标设定所选项目数值, 遇到需要确认操作的设定画面时, 用于决定是否实施该设定内容。

8 GLOBAL SECTION



[LOCAL OFF] 按钮

当让 [LOCAL OFF] 指示灯电灯时, 即使弹奏本体键盘电钢也不发声, 只会输入 MIDI 音频时发声。

[EQ] 按钮

开启 / 关闭 [EQ] 功能。
长按该按钮可以调出 EQ 调整画面。

[TRANSPOSE] 按钮

开启 / 关闭移调机能。
长按该按钮可以调出移调设定页面。

9 MIDI OUT SECTION



[ZONE1] [ZONE2] [ZONE3] [ZONE4] 按钮

分别开启 / 关闭 4 个 MIDI ZONE。

* 长按可分别跳转至对应 MIDI ZONE 的编辑页面。

10 SETUP SECTION

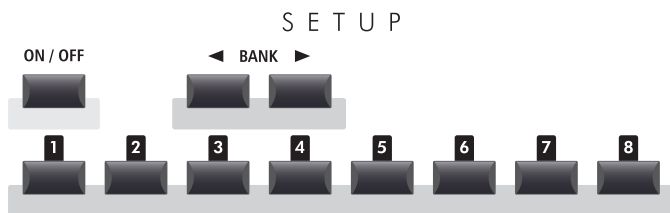

[ON/OFF] 按钮

开启 / 关闭 SETUP 模式。

[BANK] 按钮

从 A 到 Z 的 26 个 BANK 中选择用于 SETUP 的 BANK。

“记忆”按钮

从选定的 BANK 中选择 [1] ~ [8] 的 SETUP 记忆设定。

11 RECORDER SECTION

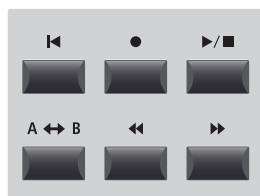

[ON/OFF] 按钮

开启 / 关闭录音功能。

[METRONOME] 按钮

开启 / 关闭节拍器功能。

◀ (重置) 按钮

按下此按钮将重置 MP11SE 中的录音。
(倒带: 返回 MP3/WAV 文档播放的起始位置)

● (录音) ▶/■ (播放 / 停止) 按钮

通过这些按钮可以对内存进行录音以及播放。并可对保存在 MP3/WAV 中的音频进行播放或停止播放的操作。

A ↔ B (A-B 循环) 按钮

使用 A-B 循环按钮, 可将录音文档任意分割成数个区间, 并可单独循环播放某个区间。

◀◀ (快退) ▶▶ (快进) 按钮

可以快进或快退操作中录音的曲目以及 MP3/WAV 音频。

12 SETTING SECTION



[PANIC] 按钮

长按该按钮, 面板设置将回到电源开启时的状态。关闭所有注释以及重置所有控制器指示消息将通过 MIDI 传达。

[SYSTEM] 按钮

进行 MP11SE 系统的全体基本设定。

[USB] 按钮

对 USB 内部的文档进行操作。

2 前面板: 接口

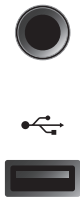

耳机接口

耳机接口在 MP11SE 键盘的低音部左下方(下锁门条左侧)。请使用立体声标准插头的耳机。

USB to DEVICE 接口

USB to DEVICE 接口在键盘高音部右前方(右键侧木上)。连接 FAT 或者 FAT32 格式化的 USB 内存或 USB 软盘驱动器。可以播放保存曲目,用 MP11SE 所录音的曲目也可直接保存至 USB 内存。

* 不可使用无线闪存。

3 后面板

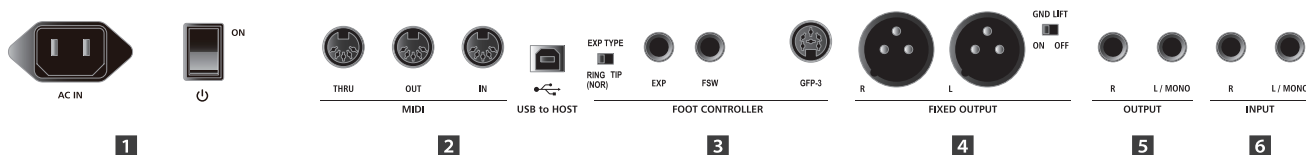

1 电源



AC IN 接口

电源线可以连接 AC220V 的电源插座。

电源开关

开启 / 关闭 (ON/OFF) 电源。
使用后请务必切断电源。

* 电源关闭 (OFF) 状态下,可以对内存数据进行编辑。请勿在 LCD 显示屏灯灭前拔掉电源插头。

* 使用自动关机时,如在规定时间内未进行任何操作,电源将自动关闭。详情请参照第 101 页。

2 MIDI SECTION

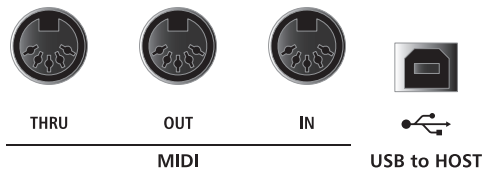

MIDI THRU/OUT/IN 接口

请使用对应 MIDI 规格的乐器对接该接口。

USB to HOST 接口

使用市面上购买的 USB 线连接电脑后,将被识别成 MIDI 设备,因此可和一般的 MIDI 界面一样,发送、接收 MIDI 信息。

* 使用 [USB to HOST] 接口连接电脑,可能需要依照使用的 OS 进行驱动器及软件的升级(请参照第 118 页 [USB MIDI 驱动] 内容)。

* 可同时使用 MIDI IN/OUT 接口与 [USB to HOST] 接口。关于 MIDI 的内部连接请参照系统菜单的 MIDI 项目(第 104 页)。

3 FOOT CONTROLLER

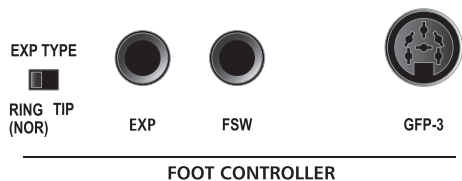

EXP TYPE	说明
RING (NOR)	TRS 插头的 [RING] 为踏板信号的情况下
TIP	TRS 插头的 [TIP] 为踏板信号的情况下

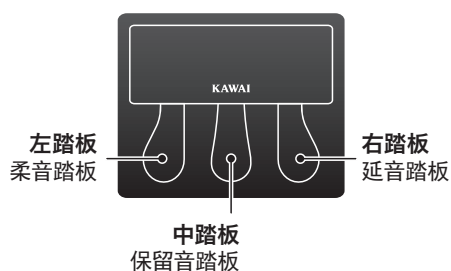

EXP TYPE 开关

表情踏板根据生产厂商不同 TRS 插头阴阳极性也会不同。当此踏板不运作或连接踏板后电钢琴发生异常操作时, 请切换此开关。

EXP 接口

用于连接市面上所售的表情踏板。

* 根据踏板规格不同, 当踩踏 / 松开踏板时, 有可能会发生无法传达最大 / 最小信息值的情况。遇到此中情况, 请参照第 103 页的校正操作说明。

FSW 接口

用于连接市面上所售的踏板开关。

* 明明没有踩踏开关, 开关却呈现踩踏时的效果, 发生此种情况时, 请确认踏板开关的极性。详细方法请参照第 102 页。

GFP-3 接口

用于连接附属品 GFP-3 踏板 (3 根踏板)。

初始设定中左边踏板为柔音踏板、中间踏板为保留踏板、右边踏板为延音踏板。

* 这些踏板控制器各个功能的设置可在编辑菜单中进行调节设定。(请参照第 56 页)

4 FIXED OUTPUT SECTION

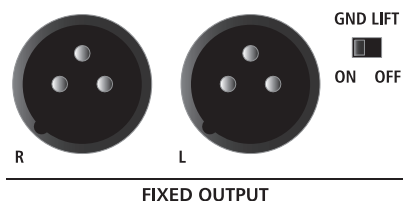

FIXED (R, L) 接口

使用 XLR 接口, 连接本机和 PA 器械。

整体音量调节的 VOLUME 滑条将分流输出信息数据。

GND LIFT 开关

连接 XLR 接口的设备和本机之间发生接地回路, 将会导致杂音。开启 Ground lift SW, 将阻断接地回路。一般设定在 OFF 状态。

5 OUTPUT SECTION

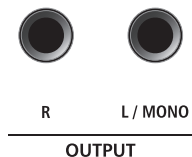

NORMAL (R, L/MONO) 接口

使用标准插头连接本机和 PA 设备或者键盘扩音器。

仅连接 L/MONO 接口时, 单声道输出信息数据。

6 INPUT SECTION

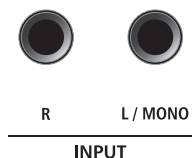

NORMAL (R, L/MONO) 接口

使用标准插头, 连接本机和其他电子乐器或音频设备。

输入程度可通过 LINE IN 调节滑条进行调节。

仅连接 L/MONO 接口的话, 单声道输入信息数据。

* 通过 LINE IN 输入的音频也可通过录音设备进行录音。

其他设备的连接方法

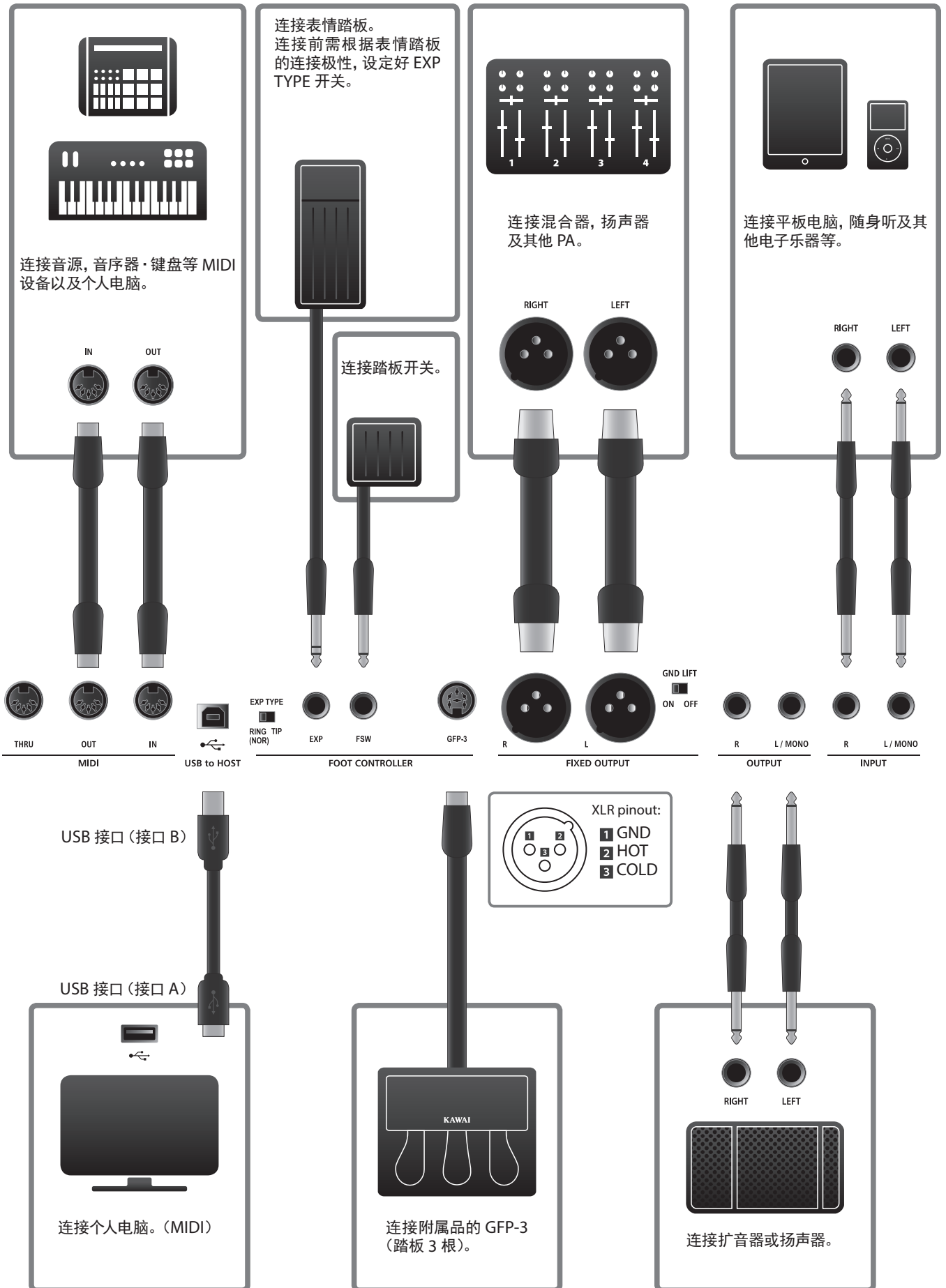

部分内部连接系统

■ 扩音器·扬声器的连接

MP11SE 没有内置喇叭, 和 PA 机器、键盘扩音器或耳机连接进行演奏。

与音声输出器连接后, 打开后置面板右侧的电源后接通 MP11SE 的电源。

■ 关于 MP11SE 的部分 (SECTION)

MP11SE 内置 3 个音色部分。各个部分分别设有专用音量滚轮, 可以分别单独开启 / 关闭。

PIANO、E.PIANO、SUB 的内部音色区域, 分别置有多种音色, 可以选择 4 种音色分类按钮以及每个项目下所分类的各种变换。

PIANO 以及 SUB 部分, 分别设有一个专用 EFX (音效) 模块, E.PIANO 部分除了拥有 2 个 EFX (音效) 模块外, 还设有一个扩音模拟器。

MIDI OUT 部分分成 4 个独立的 ZONE。和内部音色一样, 可以设定 / 调整各种各样的编辑参数。送信 / 受信频道、MMC、键域指定、旋钮赋值等等。

调整后的各内部音色可各自作为预设值保存, 目标音色也可做自定义设置。这些演奏部分的设定可以保存在 208 个 SETUP 闪存中。

所有部分 (SECTION) 的混响设定操作是一致的。Depth (深度) 参数的设定可在各 ZONE 中个别进行。

VOLUME MASTER 滚轮在 NORMAL 信号输出和耳机信号输出时有效。

通常 FIXED 直接向 PA 设备输出信号。而 NORMAL 向 PA 设备发送信号时, 通过连接键盘扩音器, 以固定的输出声向 PA 设备输出信号, 便可通过手边的 MASTER 滚轮直接调节舞台播放器音量。

■ 内部程序图

下图为 MP11SE 的四个演奏部分的内部构造示意图。

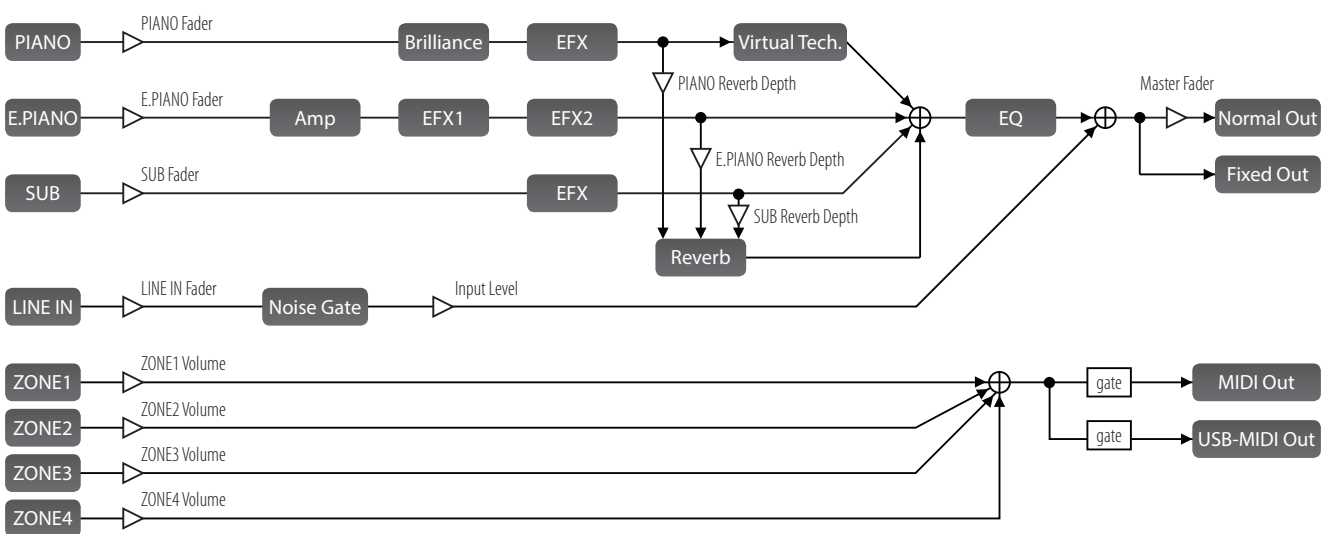

1 选择音色

MP11SE 的 PIANO、E.PIANO、SUB 3 个内部音色 (Section) 部分可以各自以同样方法操作。

此页关于选择音色作以说明。

■ 开启 Section

按下想要弹奏的 Section 的 [ON/OFF] 按钮, 使其亮灯。

[ON/OFF] 按钮灯亮起代表 Section 为发音状态。

Section 关闭后, 显示屏上所表示的音色名称前面会附带 * 标识。

Section 关闭后 ***SK Concert Grand**

*当选择 Receive 模式 (第 104 页) 的 [Section] 时, MIDI 输入不论 Section 开启 / 关闭都正常发音。



■ 选择音色

开启钢琴 Section, 关闭其他的 Section。

按种类按钮, 然后再按后面的多样按钮。

已选按钮的指示灯将亮起, 显示屏上会表示其种类列表。

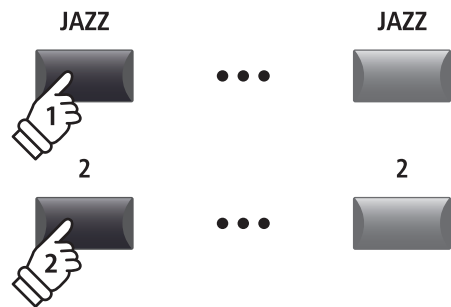

例) 选择 Jazz Grand 音色。按 [JAZZ] 按钮, 然后再按多样按钮 [2]。

选择不同的种类、多样变换时, 其对应的音色将转换。

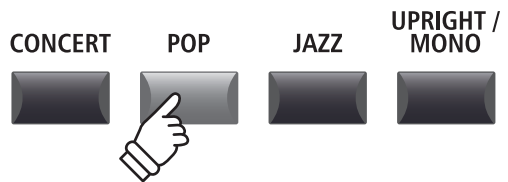

■ 调节音量

可以通过操作各 Section 的 [ON/OFF] 按钮下方的滑条来调节音量。

该 Section 的音量与其他 Section 的音量可单独增减调节。

同时调节内部音色 Section 的所有音量时, 可以调节操作面板左边的音量滑条。(请参照第 10 页)

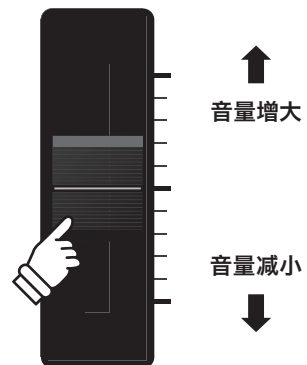

2 显示屏 / 控制旋钮

一般的演奏模式时，显示屏上会表示出 SECTION 的音色名称与 4 个旋钮 [A] [B] [C] [D] 的参数。

各旋钮均有所对应的编辑菜单，以及演奏中可以实时通过控制 4 个旋钮来调节多样的参数。

并且，PIANO、E.PIANO、SUB 这 3 个音色 Section 与 MIDI OUT Section 的 ZONE1 ~ 4 的 4 个 ZONE 的旋钮·参数各配有 2 个组合，可以进行更广范围的调节。



■ 选择 Section 与旋钮组合

按显示屏下方的功能按钮 [F1] [F2] [F3] [F4]，显示屏会表示已选 Section。

所选择的 Section 名称将反转，将显示选择中的音色的旋钮参数的第 1 组合。

再次按相同的功能按钮，将显示旋钮参数的第 2 组合。

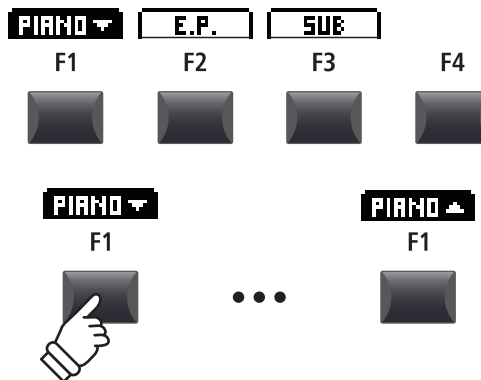

■ 切换内部音色 Section 与 MIDI OUT Section

按 [INT/MIDI] 按钮后，内部音色设定与 MIDI 设定会在显示屏表示的页面上互相切换。

* 关于 MIDI ZONE 请参照第 35 页。



■ 调节参数

可以通过旋转显示屏旁边的 4 个控制旋钮，来调整旋钮组合的参数。

* 各旋钮功能均可对应编辑菜单。
(请参照第 48 页的 [7 Knob Assign (旋钮赋值)])

使用 [CURSOR] 按钮来移动光标，可以按 [-/NO] [+/YES] 按钮来调节数值。

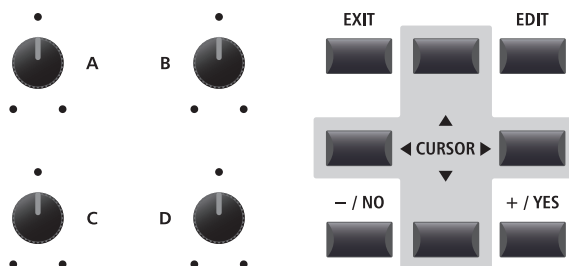

3 Reverb(混响)

混响是指为 MP11SE 的乐音加上回响效果。MP11SE 配备有 6 种高级混响效果。

各音色 Section 拥有单独的 [ON/OFF] 按钮, 可以通过各 Section 来控制 DEPTH(混响深度)。

* 编辑菜单的 REVERB Type/Pre Delay/Time 参数全部 Section 共通。

■ 混响种类

种类	说明
Room	模拟小型房间里的回响音效。
Lounge	模拟休息厅的回响音效。
Small Hall	模拟小型音乐厅的回响音效。
Concert Hall	模拟大型音乐厅的回响音效。
Live Hall	模拟现场音乐厅的回响音效。
Cathedral	模拟大教堂的回响音效。

■ 混响的开启 / 关闭

按想要选择的 Section 的 [REVERB] 按钮, 来开启 / 关闭该 Section 的混响。

[REVERB] 按钮的指示灯则开启 / 关闭, 表示现在的混响状态。

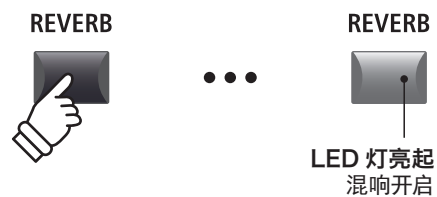

■ 变更混响类型或参数

长按想要变更的 Section 的 [REVERB] 按钮。

显示屏上会表示现在所选的 Section 的编辑菜单的混响设定页面。



旋转 4 个控制旋钮来调整混响类型以及其他参数。

再长按一次 [REVERB] 按钮, 设定页面将消失。

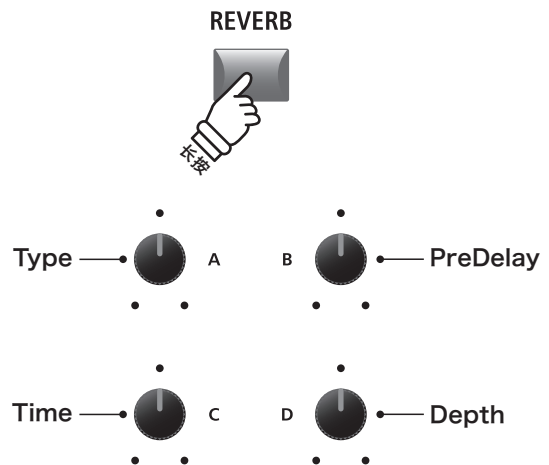

■ 混响参数

旋钮	参数	说明	数值
A	Type	选择混响类型。	—
B	PreDelay	设定回响开始前的时间。	0 ~ 200ms
C	Time	设定回响的长度。	300ms ~ 10s (根据类型不同有所不同)
D	Depth	设定回响的深度。	0 ~ 127

4 音效 (EFX)

除了混响以外还可以给音色附加很多其他丰富的音效, MP11SE 配备有 129 种高级音效。

PIANO Section 与 SUB Section 可以将 1 个音效模数通过 E.PIANO Section 直排连接成为 2 个音效模数。

音效类型按种类进行分类。

EFX 种类

种类	类型	种类	类型	种类	类型	种类	类型
1 Chorus	8	7 Delay/Rev	8	13 Groove	4	19 Enhancer+	8
2 Flanger	5	8 PitchShift	3	14 Misc.	2	20 P.Shift+	6
3 Phaser	6	9 Compressor	2	15 Chorus+	6	21 Comp+	8
4 Wah	6	10 OverDrive	3	16 Phaser+	6	22 OverDrive+	8
5 Tremolo	6	11 EQ/Filter	5	17 Wah+	6	23 Parallel	6
6 AutoPan	4	12 Rotary	5	18 EQ+	8	TOTAL	129

* 15 ~ 23 为组合音效, 详情请参照附录。

开启 / 关闭音效

按想要开启 / 关闭的 Section 的 [EFX] 按钮, 该 Section 的音效将开启 / 关闭。

[EFX] 按钮灯将开启 / 关闭, 表示音效现在的状态。

* E.PIANO Section 的 [EFX1] 和 [EFX2] 按钮也可以开启 / 关闭音效。



变更音效的种类以及参数

长按想要变更音效的 Section 的 [EFX] 按钮。

显示屏会表示现在所选的 Section 的编辑菜单以及 EFX 设定页面。



可以通过操作 4 个旋钮来调节音效种类、类型以及其他音效参数。

* 音效的参数量取决于音效类型。

* 按 [F1][F2][F3] (所对应的 Section) 或 [F4] 按钮后, 可跳转至下一页。

再长按一次 [EFX] 按钮, 设定页面将消失。

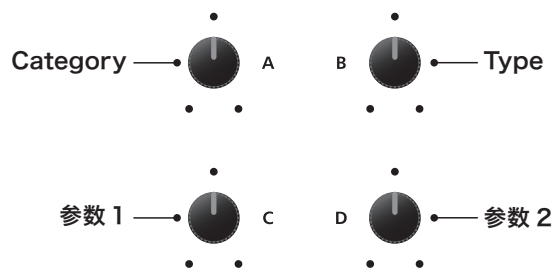

* 旋钮所对应的参数会随着显示页面不同而变化。

5 AMP 模拟装置 (E.PIANO SECTION)

AMP 的喇叭或音箱的音色的特性对于古典电钢琴而言是非常重要的因素。MP11SE 的 AMP 装置可以通过 5 种 AMP 类型与各种各样的参数来进行调节。

AMP 种类

AMP 种类	说明
S. Case	主要用于古典电钢琴的行李箱式的 AMP。
M. Stack	配有流行的堆叠式真空管 AMP。
J. Combo	配有最具代表性的晶体管 AMP。
F. Bass	配有真空管贝司·AMP。
L. Cabi	配有拉杆式风琴等使用的 AMP。

开启 / 关闭 AMP 装置

按 E.PIANO Section 的 [AMP] 按钮来开启 / 关闭 AMP 装置。

[AMP] 按钮的指示灯开启 / 关闭, 表示 AMP 装置现在的状态。



AMP 种类的变更以及驱动、级别参数的调整

长按 E.PIANO Section 的 [AMP] 按钮。

显示屏会表示现在所选 Section 的编辑菜单的 AMP 设定页面。

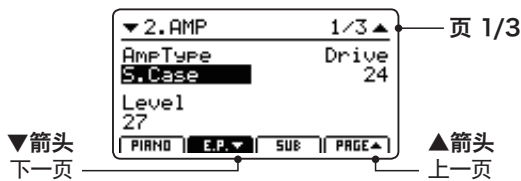

通过操作旋钮 [A] [B] [C] 来调节 AMP 种类、驱动、以及级别参数。

* 关于参数详情请参照第 23 页。

* 按 [F2] 按钮或 [F4] 按钮后, 会跳转至其他参数页面。

再长按一次 [AMP] 按钮, 设定页面将消失。

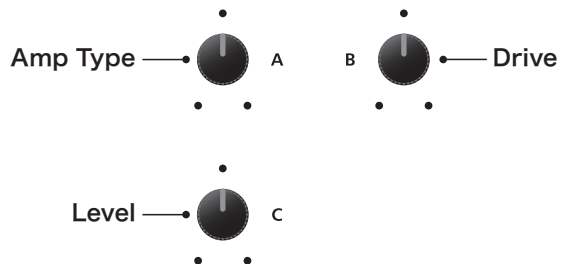

* 上述所对应的旋钮会根据页面变化而不同。

AMP 装置的参数

页码	旋钮	参数	说明	调节范围
1	A	Amp Type	变更 AMP 种类。	参照第 22 页
	B	Drive	调节 AMP 驱动级别。	0 ~ 127
	C	Level	调节 AMP 音量。	0 ~ 127
2	A	Amp EQ Lo	调节 AMP 的低音域的输入信号的增益控制。	-10dB ~ +10dB
	B	Amp EQ Mid	调节 AMP 的中音域的输入信号的增益控制。	-10dB ~ +10dB
	C	Amp EQ Hi	调节 AMP 的高音域的输入信号的增益控制。	-10dB ~ +10dB
	D	Mid Frequency	调节 AMP 的中音域的中心周波数。	200Hz ~ 3150Hz
3	A	Mic Type	选择收集 AMP 声的麦克风种类。	Condencer/Dinamic
	B	Mic Position	调节麦克风配置。	OnAxis/OffAxis
	C	Ambience	调整远处配置的立体麦克风的混频比率。	0 ~ 127

调节 AMP 装置参数

长按 E.PIANO Section 的 [AMP] 按钮, 然后再按 [F2] 按钮, 显示屏将表示 AMP 调节页面的第 2 页的参数。

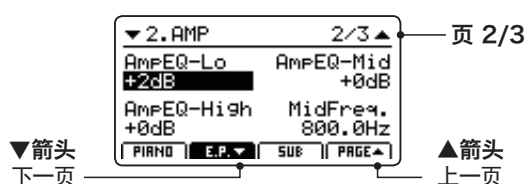

通过操作旋钮 [A] [B] [C] [D], 可以调节 EQ Lo, Mid, High 的输入信号的增益控制和 Mid 的周波数。

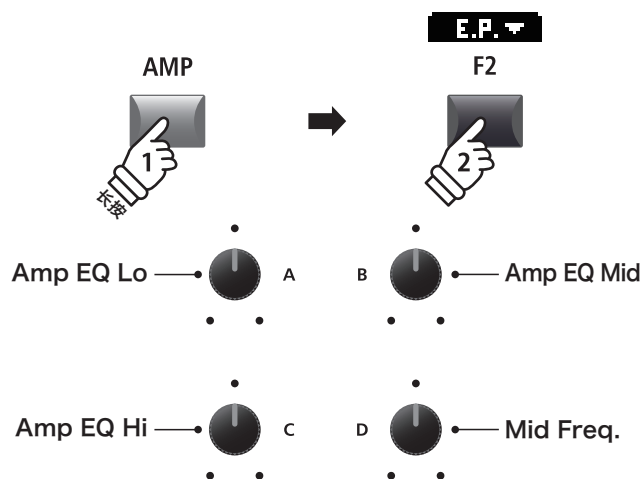

再按一次 [F2] 按钮。

显示屏上会表示 AMP 调节页面的第 3 页画面。



可以通过操作旋钮 [A] [B] [C], 来调节麦克风类型、位置、以及氛围。

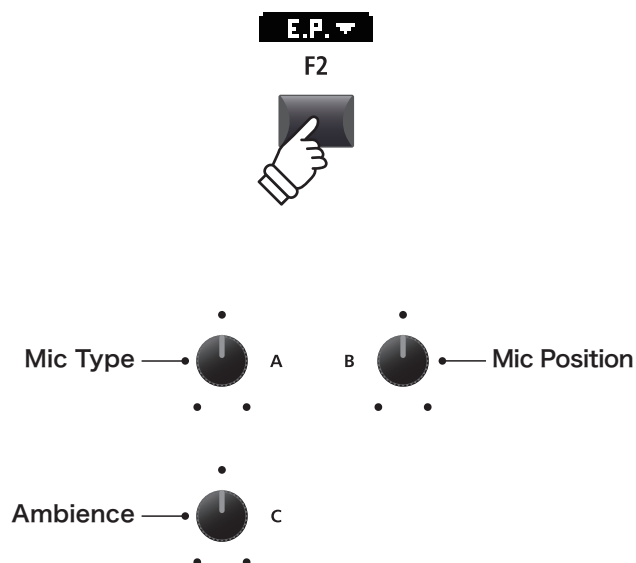

6 KEY RANGE(键域指定)

各音色 Section 均可设定键域指定。

初始值时各音色 Section 的全部琴键 (88 键) 均可发音。

可以通过指定键域 (UPPER/LOWER/ZONE), 任意一个键域可以单独发音。

■ 键域类型

键域类型	键域指定 LED 灯	说明
FULL	全部关闭	所对应的 Section 全键发音。
LOWER	LOWER 开启	键域会根据所指定的琴键 (分割点) 为分界点, 分为 2 个部分, 只有所指定的琴键以下的琴键会发音。
UPPER	UPPER 开启	键域会根据所指定的琴键 (分割点) 为分界点, 分为 2 个部分, 只有所指定的琴键以上的琴键会发音。
ZONE	LOWER/UPPER 开启	只有所指定的两个琴键 (ZONE) 之间的音域会发音。

■ 选择键域类型

当每按一次 [KEY RANGE] 按钮, 将选择其他键域类型。

如右图所示按 4 次为循环 1 次。

LED 灯的状态表位所选择的键域类型。

- * 分割点的初始值为 F#3。
- * ZONE 模式时, 为初始状态下全部琴键发音。
- * 分割点为全部 Section 共通参数。
关于共通参数详情请参照第 37 页。

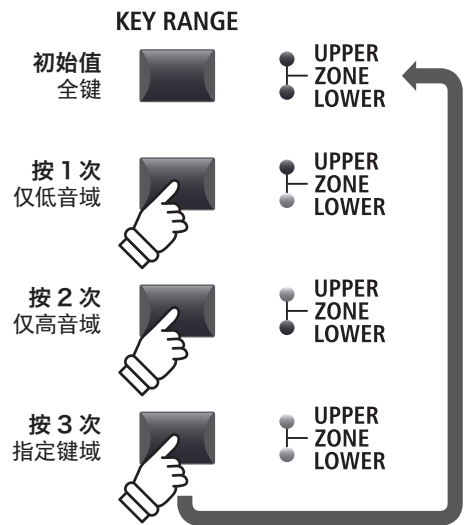

■ 确认分割点

在选择 LOWER 或 UPPER 状态下, 长按 [KEY RANGE] 按钮。

现在的分割点会在显示屏上表示。

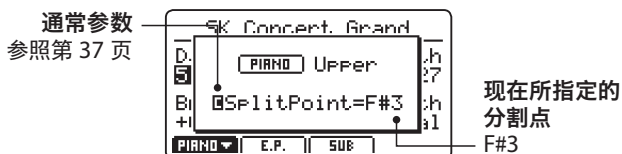

松开按钮后显示将会消失。

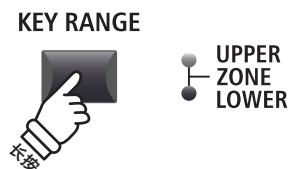

■ 指定分割点

通过 [KEY RANGE] 按钮来选择 LOWER 或 UPPER 时:

长按 [KEY RANGE] 按钮的同时, 按想要设定的分割点琴键。

所按下的琴键名称会在显示屏上表示, 此琴键将为新分割点。

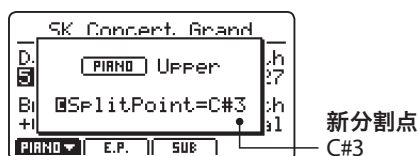

松开 [KEY RANGE] 按钮后, 显示屏上的表示将消失。

* 分割点在所有内部音色 Section 与 MIDI ZONE 共通。(通常参数) 详情请参照第 37 页。

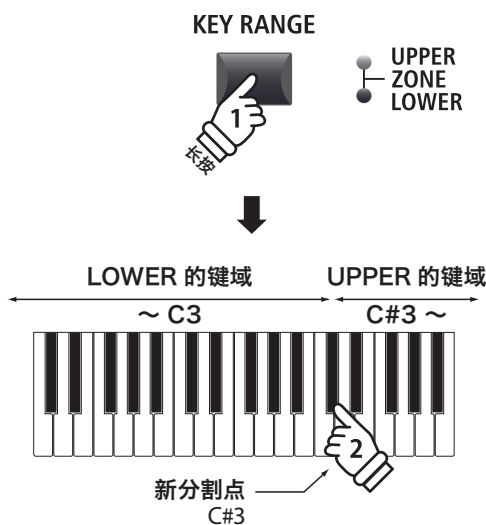

例) 当设定 C#3 琴键为分割点时, 长按 [KEY RANGE] 按钮的同时, 按 C#3 琴键即可。

■ 指定键域 (ZONE)

按 [KEY RANGE] 按钮后选择 ZONE 类型 (LOWER/UPPER 亮灯) 状态下时:

长按 [KEY RANGE] 按钮, 然后按想指定的键域的最低音琴键, 最后按下一个想指定的键域的最高音琴键。

所按下的琴键名称会在显示屏上表示, 该键域为新 ZONE。

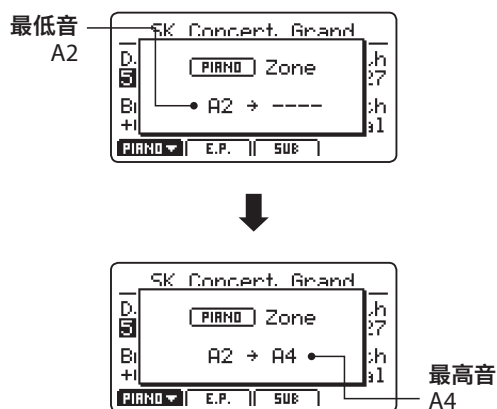

松开 [KEY RANGE] 按钮时显示将消失。

* 键域 (ZONE) 可以在各 Section 进行指定。
关于 KEY RANGE 参数详情请参照第 45 页。

* 可以通过长按 [KEY RANGE] 按钮, 来确认现在所指定的 ZONE。

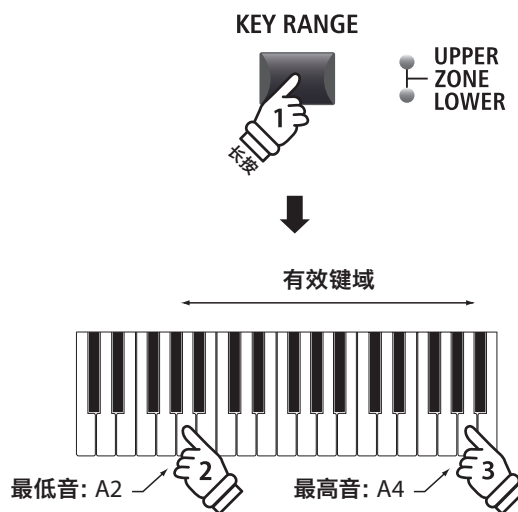

例) 当设定 A2-A4 为有效键域时, 长按 [KEY RANGE] 按钮的同时按 A2 (ZONE 的最低音) 琴键, 然后按 A4 (ZONE 的最高音) 琴键。
最后松开 [KEY RANGE] 按钮。

1 PIANO SECTION

MP11SE 的 PIANO SECTION 配有 CONCERT、POP、JAZZ、UPRIGHT/MONO 4 个种类共计 12 个不同的钢琴音色。各钢琴音色，根据几个麦克风位置进行采样，配备有精心调节后的包括音乐会三角钢琴 EX 在内的 KAWAI 的钢琴音色。

拥有适合于各种各样音乐形式的优美钢琴音色。

PIANO SECTION 的音色

种类	No.	音色名	说明
CONCERT	1	SK Concert Grand	KAWAI 最上级的音乐会三角钢琴 SK-EX。以辉煌而清脆的音色，丰润的低音为特点。
	2	EX Concert Grand	多用于钢琴会演的音乐会三角钢琴。以华丽与高品格且顺畅的音色为特点。
	3	SK-5 Grand	中型三角钢琴。以丰富且深邃的低音，与优雅且鲜明优美的音色为特点。
POP	1	Pop Piano	适合于流行音乐的麦克风配置收录的明亮鲜活的三角钢琴音色。
	2	EX Studio Grand	适用于工作室的 EX 三角钢琴。以明亮且有力度的音色为特点。
	3	SK-5 Studio Grand	适用于工作室的 SK-5。富有力度且清晰鲜明的音色，最适于流行音乐。
JAZZ	1	SK Jazz Grand	适用于工作室的 SK 三角钢琴。以丰厚且清脆干净的音色为特点。
	2	Jazz Grand	适于传统爵士的麦克风配置收录的三角钢琴音色。以温暖且富有力量量的音色为特点。
	3	Standard Grand	清脆干净的音乐会三角钢琴音色。
UPRIGHT / MONO	1	Upright Piano	立式钢琴音色。
	2	Mono SK Grand	单声道的 SK 音乐会三角钢琴。
	3	Mono EX Grand	单声道的 EX 音乐会三角钢琴。

关于 PIANO SECTION 的虚拟调律师

对于真实钢琴而言调律是不可缺少的。调律师通过调律 / 整调 / 调音，迎合演奏者喜好对钢琴进行调律。

PIANO SECTION 的虚拟调律师正是对此进行模拟，可以根据演奏者的喜好对钢琴进行调节。

■ 进入虚拟调律师的编辑菜单

在已选择 PIANO SECTION 的状态下（按 [F1] 按钮的状态下）按 [EDIT] 按钮。

显示屏会表示 PIANO SECTION 的编辑菜单页面。



按十字光标按钮来选择 8.VirtTech 后，再按 [+ / YES] 按钮来移动虚拟调律师的参数页面。

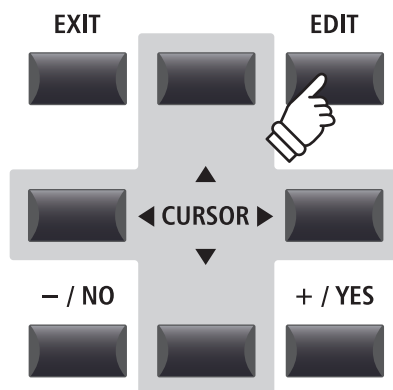

■ 虚拟调律师参数一览

页	旋钮	参数	说明	数值
1	A	Voicing	调节敲击琴弦的音锤的状态（硬度）。	参照下部
	B	String Resonance	调节钢琴的琴弦共鸣效果音量。	OFF, 1 ~ 10
	C	Undamped Resonance	调节开放弦的共鸣效果音量。	OFF, 1 ~ 10
	D	Damper Resonance	调节当踩下延音踏板时钢琴整体的共鸣效果音量。	OFF, 1 ~ 10
2	A	Key-off Effect	调节当强力度弹奏琴键后松开琴键时制音器碰触琴弦的音量。	OFF, 1 ~ 10
	B	Damper Noise	调节踩下延音踏板时和松开延音踏板时发出的声音的音量。	OFF, 1 ~ 10
	C	Hammer Delay	调节弹奏琴键后音锤运作时的延迟时间。	OFF, 1 ~ 10
	D	Fall-back Noise	调节琴键运作返回时的音量。	OFF, 1 ~ 10
3	A	Topboard	调节打开大顶板的效果。	参照下部
	B	Stereo Width	调节钢琴乐音的左右扩张力。	0 ~ 127
	C	Brilliance	调节钢琴音色的明亮度。	-10dB ~ +10dB

* Voicing 的类型: Normal, Mellow1, Mellow2, Dynamic, Bright1, Bright2, User1 ~ 5
Topboard 的类型: Close, Open1, Open2, Open3

* 关于虚拟调律师的参数详情请参照第 49 页。

1 PIANO SECTION(续)

■ 调节虚拟调律师的参数

在虚拟调律师的参数表示页面上通过十字光标按钮来选择参数。

* 可以通过光标的上下按钮或是 [F1]、[F4] 按钮来移动页面。

还可以通过按 [+ / YES]、[- / NO] 按钮来增减 (调节) 数值。

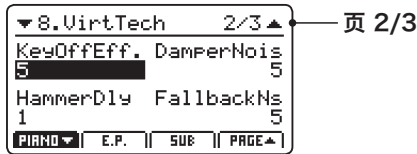

另外, 还可以通过旋钮 [A] [B] [C] [D] 来调节画面上所对应的数值。

按 [EXIT] 按钮后将返回至编辑菜单页面。

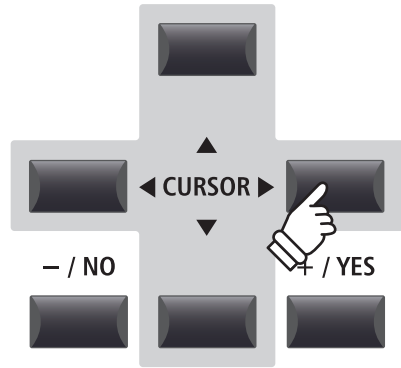

或者

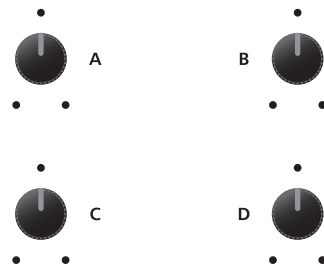

EXIT



2 E.PIANO SECTION

MP11SE 的 E.PIANO SECTION(部分) 配有 TINE、REED、MODERN、E.GRAND/CLAVI 4 个种类共计 12 个不同的电钢琴音色。

各电钢琴音色, 真实再现了 Key-Off 时古典乐器的氛围, 从而可以享受古典电钢琴的真实音色带来的乐趣。

* 可以调节古典电钢琴特有的 Key-Off 音量和时间。(详情请参照第 50 页的「Key-Off Noise/Key-Off Delay (E.PIANO SECTION)」)

另外, 可以同时使用 2 种的音效与 AMP 或音箱的模拟系统, 来实现更为丰富优美的音色。

■ E.PIANO SECTION 音色

种类	No.	音色名称	说明
TINE	1	Tine EP 1	用音锤敲击金属片类型的电钢琴。
	2	Tine EP 2	强调金属感的 Attack, 更为明亮的音色。
	3	Tine EP 3	拥有明亮的 Attack 的古典钢琴音色。
REED	1	Reed EP 1	具有代表性的用音锤敲击振动板来发音的电钢琴音色。
	2	Reed EP 2	具有当强力度弹奏时会有音调失真氛围, 调节为比较明亮的音色。
	3	Reed EP 3	强调中音域, 且更为柔暖的音色。
MODERN	1	Modern EP 1	TINE EP 类型的乐音通过电子形式再现, 比较典型的合成器电钢琴音色。
	2	Modern EP 2	拥有悠扬且响亮的合成器电钢琴音色。
	3	Modern EP 3	更为柔暖的合成器电钢琴音色。
E.GRAND / CLAVI	1	Electric Grand	拥有强力度 Attack 音的电子三角钢琴音色。
	2	Clavi 1	适于早期爵士乐设置的键盘音色。
	3	Clavi 2	更为自然的 pick-up 的设置钢琴音色。

■ 关于 AMP 模拟装置与虚拟调律师

正如第 22 页所述, E.PIANO SECTION(部分) 可以使用 AMP 模拟装置。

MP11SE 拥有丰富多样的 AMP 类型, 可以通过调节 EQ 或是麦克风配置制作出喜欢的音色。

另外, 还可以通过调节 E.PIANO SECTION(部分) 的虚拟调律师功能里松开琴键时的声音。

这些调节是模拟古典电钢琴的效果。

■ AMP 模拟装置的参数

详情请参照第 40 页内容。

■ 虚拟调律师的参数 (E.PIANO SECTION)

页	旋钮	参数	说明	数值
1	A	Key-off Noise	调节松开琴键时的音量大小。	OFF, 1 ~ 127
	B	Key-off Delay	调节松开琴键时发出声音的延迟时间。	0 ~ 127

* 详情请参照第 50 页。

■ 调节虚拟调律师的数值

详情请参照第 28 页。

3 SUB SECTION

MP11SE 的 SUB SECTION(部分) 配有 STRINGS、PAD、HARPSI/MALLET、以及 BASS 4 个种类共计 16 个不同的音色。

这些音色可以与 PIANO、E.PIANO Section(部分) 的音色重叠演奏, 适合于指定分割点 (ZONE) 然后与其他音色一起演奏。当然, 也可以单音色演奏。

■ SUB SECTION 音色

种类	No.	音色名称	说明
STRINGS	1	String Ensemble	拥有丰富的低音响亮的弦乐器合奏音色。
	2	Beautiful Str.	拥有缓慢的 attack, 与钢琴组合最适合的弦乐器音色。
	3	String Pad	优美的 String Pad 音色。
	4	Warm Strings	拥有沉稳低音感的弦乐器合奏音色。
PAD	1	Pad 1	锯齿状波制作出的明亮的合成器 Pad 音色。
	2	Pad 2	舒畅且具有丰厚感的合成器 Pad 音色。
	3	Pad 3	以矩形波为基础的合成器 Pad 音色。
	4	Pad 4	具有 Bell Attack 的合成器 Pad 音色。
HARPSI / MALLET	1	Harpsichord	立体声·羽管键琴音色。
	2	Vibraphone	柔暖乐声的电颤琴音色。
	3	Celesta	可爱俏皮的钢片琴音色。
	4	Marimba	标准马林巴琴音色。
BASS	1	Wood Bass	具有低音感, 适于歌曲或钢琴伴奏的木贝司音色。
	2	Finger Bass	经典电子贝司音色。
	3	Fretless Bass	无弦品(弦乐器指板上定音的)的电子贝司音色。
	4	Wood Bass & Ride	可与高浮音镲和木贝司音色一起演奏。

■ 关于 SUB SECTION 的模拟调律师

当选择羽管键琴或是贝司音色时, SUB SECTION(部分) 的虚拟调律师功能在松开琴键时, 模拟松开琴弦时的声音。

■ 虚拟调律师的参数 (SUB SECTION)

页	旋钮	参数	说明	数值
1	A	Key-off Noise	调节松开琴键时的声音大小。	OFF, 1 ~ 127
	B	Key-off Delay	调节松开琴键时发出声音的延迟时间。	0 ~ 127

* 上述参数只有在选择羽管键琴或贝司音色时有效。

* SUB SECTION (SUB 部分) 的虚拟调律师参数详情请参照第 50 页。

■ 调节虚拟调律师的参数

详情请参照第 28 页。

1 EQ

EQ 是指, 内部音色 Section(部分) 可以调节 4Band 的均衡。

并且还可以调节中音域的 2Band 的参数放大器·平衡器的中心周波数与 Q 值。

平衡器的设定, 全部内部音色 Section(部分) 共通。

■ 开启 / 关闭 EQ

可以按 [EQ] 按钮来开启 / 关闭平衡器。

[EQ] 按钮的 LED 灯表示开启 / 关闭状态。

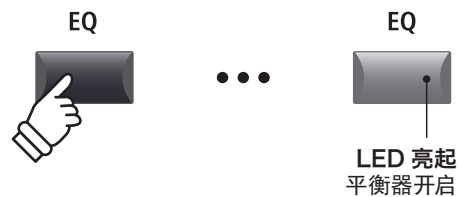

■ EQ 参数

页	旋钮	参数	说明	数值
1	A	Low Gain	调节低音域 (20 ~ 100Hz) 的输入信号的增益控制。	-10dB ~ +10dB
	B	High Gain	调节高音域 (5k ~ 20kHz) 的输入信号的增益控制。	-10dB ~ +10dB
	C	Mid1 Gain	调节中音域 1 (200 ~ 3150Hz · 可变化) 的输入信号的增益控制。	-10dB ~ +10dB
	D	Mid2 Gain	调节中音域 2 (200 ~ 3150Hz · 可变化) 的输入信号的增益控制。	-10dB ~ +10dB
2	A	Mid1 Q	设定中音域 1 的 Q 值 (通带宽度)。	0.5 ~ 4.0
	B	Mid2 Q	设定中音域 2 的 Q 值 (通带宽度)。	0.5 ~ 4.0
	C	Mid1 Freq.	设定中音域 1 的中心周波数。	200Hz ~ 3150Hz
	D	Mid2 Freq.	设定中音域 2 的中心周波数。	200Hz ~ 3150Hz

■ EQ 参数的调整

长按 [EQ] 按钮。

显示屏上将表示周波数特性的页面。
(输入信号的增益控制调节画面)

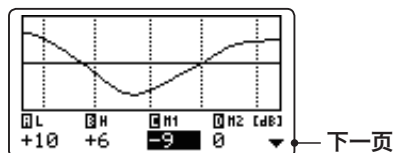

可以按光标的左右按钮来选择想要调节的 EQ 参数, 然后按 [+ / YES] 按钮或是 [- / NO] 按钮来调节数值。

另外, 也可以通过旋钮 [A] [B] [C] [D] 对页面上所对应的数值进行调节。

* [F1] ~ [F4] 按钮也可以用于来选择参数。

另外, 当再次按下所选的参数所对应的 [F1] ~ [F4] 按钮时, 将会跳转至通带宽度、周波数的设定页面。

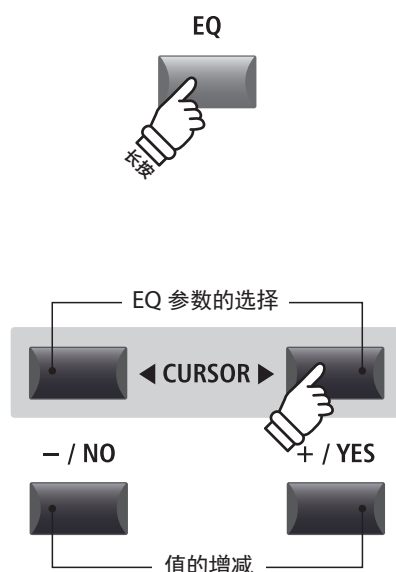

1 EQ(续)

EQ 参数的调整 (续)

请在显示屏表示 EQ 的输入信号的增益控制调节页面的状态时，按光标按钮的 [▼] 按钮。

显示屏上会表示通带宽度和周波数设定页面。

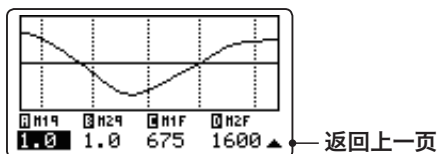

按光标的左右按钮来选择想要调节的 EQ 参数，然后按 [+ / YES] 按钮或是 [- / NO] 按钮来调节数值。

另外，也可以通过旋钮 [A] [B] [C] [D] 对页面上所对应的数值进行调节。

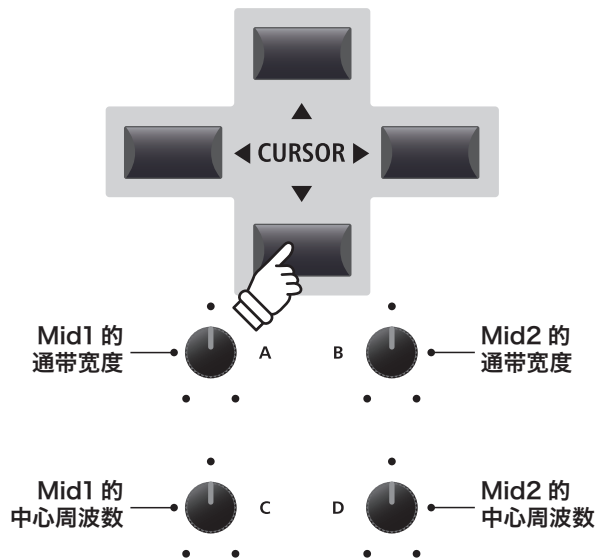

按 [EXIT] 按钮后，将返回主页面。



EQ Offset 的快捷方式

EQ Offset 是系统菜单的参数，配有可以补正在 EQ 已设定数值的功能。无需变更已设定的 EQ，就可以补正系统全体的 EQ，并可以调节适合演奏环境的 EQ 设定。通过此快捷方式功能，可以跳转 EQ 补正机能的调节页面。系统菜单里面可以开启 / 关闭 EQ Offset。

快捷方式的创建方法：

持续按住 [EQ] 按钮的同时，按 [F1] ~ [F4] 按钮。

显示屏上将表示 EQ Offset 的页面。

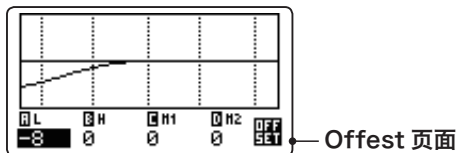

EQ Offset 参数与 EQ 参数的调节方法相同。

* 在 EQ Offset 调节的数值会加算在 Global Section 的 EQ 上。
(最大为 -10dB ~ +10dB)

按 [EXIT] 按钮后会返回 EQ 页面。
再按一次 [EXIT] 按钮后会返回主页面。

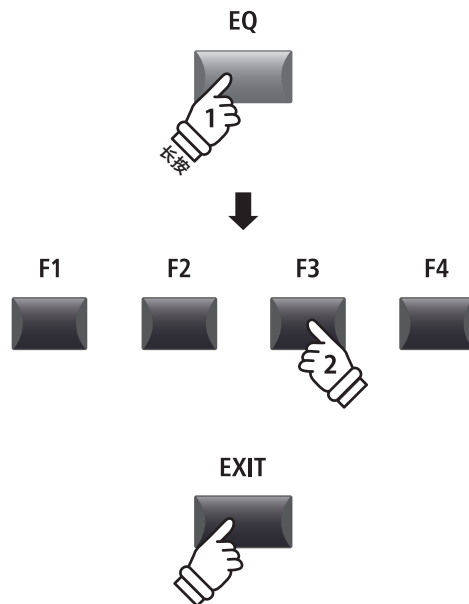

2 Transpose(移调)

可以通过使用移调功能，以半个音阶为单位改变钢琴的全体音程。

当伴奏乐器与合奏或乐曲不同时使用此功能则非常便利。

无需改变弹奏的琴键即可轻松简单移调。

■ 移调的开启 / 关闭

按 [TRANPOSE] 按钮来开启 / 关闭移调。

[TRANPOSE] 按钮灯开启 / 关闭，表示移调现在的状态。

* 关闭移调功能后依然可以记忆移调值，可通过 [TRANPOSE] 按钮的开启 / 关闭来简单切换已设定的移调值。

* 当值为 0 (初始值) 时，按钮灯不会亮起。



■ 移调值的显示

长按 [TRANPOSE] 按钮。

显示屏上会表示现在的移调值。

* 当值为 0 (初始值) 时，没有移调。

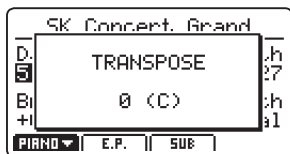

■ 移调值的设定: 方法 1

持续按住 [TRANPOSE] 按钮的同时，按 [+ / YES] [- / NO] 按钮，以半音阶为单位提升或降低音调。

* 移调值可在 -24 ~ +24 (4 个八度) 范围内设定。

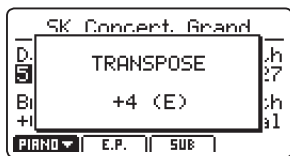

[TRANPOSE] 按钮灯的开启 / 关闭，表示移调现在的状态。

* 在移调设置页面，同时按 [+ / YES] [- / NO] 按钮，移调值将返回至 0。

* 虽然系统会自动保存移调值，但是不会保存开启 / 关闭状态。

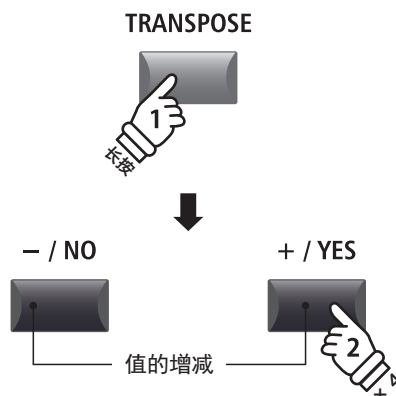

例) 升高 4 个半音调时，按住 [TRANPOSE] 按钮的同时，按 4 次 [+ / YES] 按钮，然后松开 [TRANPOSE] 按钮。

2 Transpose(移调) (续)

■ 移调值的设定: 方法 2

持续按住 [TRANSCOPE] 按钮的同时, 按中央 C 键的左右琴键。

所按下的琴键将为新的移调值。

* 移调值可在 -24 ~ +24 (4 个八度) 范围内设定。

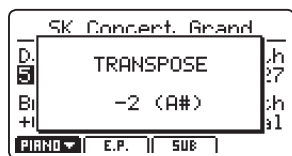

[TRANSCOPE] 按钮灯的开启 / 关闭, 表示移调现在的状态。

* 在移调设置页面, 同时按下 [+ / YES] [- / NO] 按钮, 移调值将返回至 0。

* 虽然系统会自动保存移调值, 但是不会保存开启 / 关闭状态。

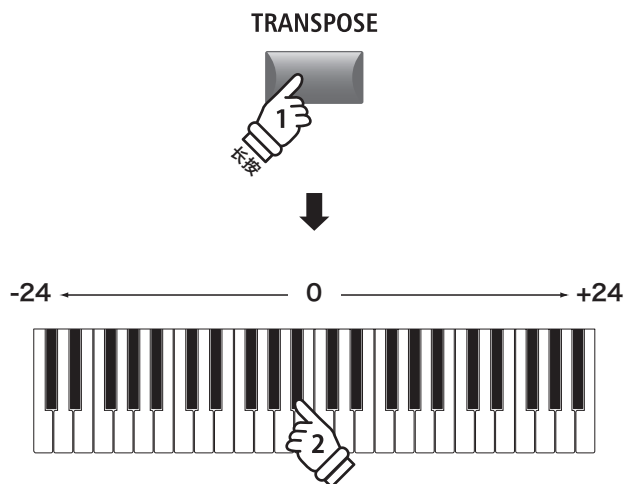

例) 降低 2 个半音调时, 按住 [TRANSCOPE] 按钮的同时, 按中央 C 琴键下面的 A# 琴键, 然后松开 [TRANSCOPE] 按钮。

MIDI OUT SECTION

MP11SE 的 MIDI OUT SECTION 可以通过 4 个 ZONE 来单独调节外部 MIDI 设备。

各 ZONE 均对应的有 MIDI 通道, 可以通过 4 个控制旋钮来实时调节参数。

初始设定下各 ZONE 的 88 个琴键全键发音, 与内部音色 Section 同样, 可以指定有效键域 (UPPER/LOWER/ZONE)。

■ MIDI ZONE 的开启 / 关闭

按 MIDI OUT SECTION 的 [ZONE] 按钮来开启。

再按一次则关闭 ZONE。

显示屏会表示被激活的 ZONE 与各个 MIDI 通道。

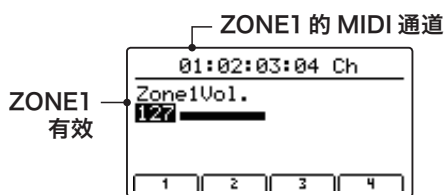

在显示上述 MIDI ZONE 的数值时, 会自动显示 ZONE 的开启 / 关闭。

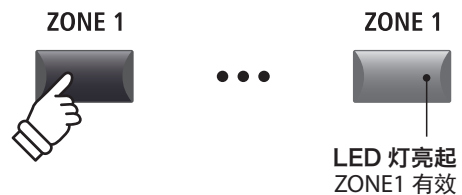

例) 如若设定 ZONE1 有效时, 请按 [ZONE1] 按钮。

* ZONE1 ~ 4 所对应的 MIDI CH 的初始值为 01,02,03,04。
关于各通道的变更设定请参照第 51 页。

■ 调节 ZONE 的音量

开启任意一个 ZONE 时, 显示屏表示 MIDI ZONE 音量的调节画面的状态下时:

通过旋钮 [A] [B] [C] [D] 可以调节所对应的 ZONE 的音量。

* 调节范围为 0 ~ 127。

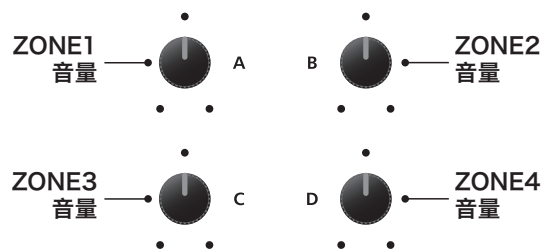
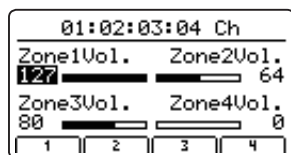

* 也可使用光标按钮与 [+ / YES] [- / NO] 按钮来调节。

■ 音色 SECTION 画面与 MIDI OUT SECTION 画面的切换

每按一次 [INT/MIDI] 按钮, 音色 SECTION 画面与 MIDI OUT SECTION 画面将相互切换。

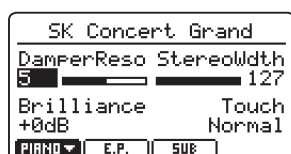
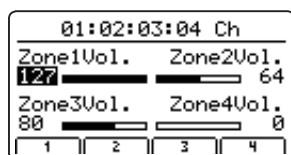

INT / MIDI



MIDI OUT SECTION

■ ZONE 参数的调节 (MIDI 控制变更)

从 MIDI ZONE 音量的调节画面开始:

按 [F1] ~ [F4] 按钮。

显示屏上会表示所选的 ZONE 的 MIDI 控制变更画面。

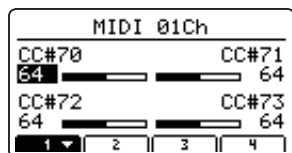

通过各旋钮 [A] [B] [C] [D], 可以传送各自设定后的控制变更参数。

* 旋钮所对应的控制变更详情请参照第 58 页。

* 对于现在所选的 ZONE, 按 [F1] ~ [F4] 按钮后, 就会跳转至参数的第 2 个页面。

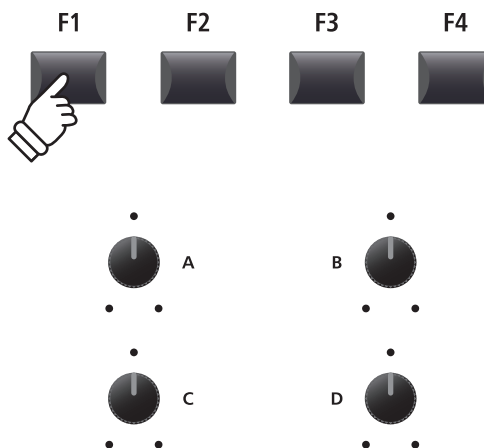

* 也可使用光标按钮与 [+ / YES] [- / NO] 按钮来调节。

■ MIDI ZONE 的键域指定

长按 [ZONE] 按钮的同时, 按想要设定的键域的最低音琴键, 最后按想要设定的键域的最高音琴键。

此时, 显示屏会表示所设定的键域。

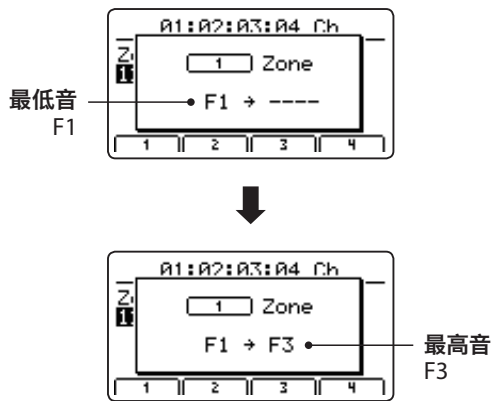

* 复原键域指定 (88 琴键有效) 时, 长按 [ZONE] 按钮的同时, 按最低音琴键, 最后按最高音琴键。

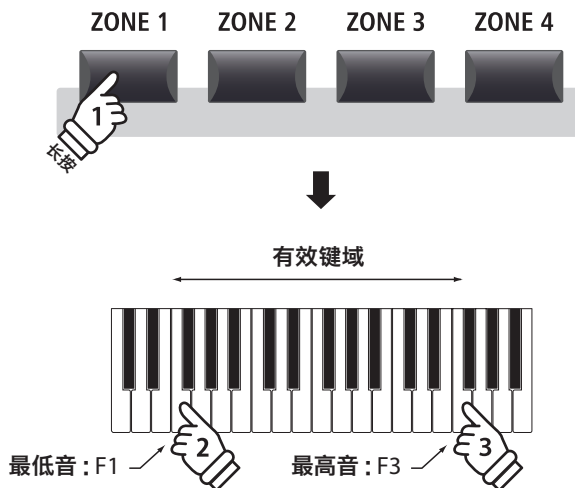

例) 在 F1 ~ F3 设定 ZONE1 的键域时, 长按 [ZONE1] 按钮的同时, 先按 F1, 再按 F3 即可。

■ LOCAL OFF 按钮

按 [LOCAL OFF] 按钮使之亮灯, MP11SE 的键盘与内部音源的接续将被断开。

[LOCAL OFF] 按钮灯关闭后, MP11SE 的键盘与内部音源将被连接。

外部设备的 EchoBack 功能开启状态时, 使 [LOCAL OFF] 按钮灯亮起, 保持 LOCAL OFF 状态, 以避免演奏的乐音二重发音。



编辑菜单的概要 (PIANO、E.PIANO、SUB)

编辑菜单是指, 可以通过多样化的参数来变更 MP11SE 的内部音色 Section 的设定。
参数按种类划分, 可以更方便快捷进行选择。

* 编辑菜单还可以使用 MIDI OUT SECTION。(请参照第 51 页)

这些参数集可以和其他可以调节的设定一起保存在 SetUp 内存中。(请参照第 60 页的「STORE SETUP」)

MP11SE 拥有 26 个 banks×8 个 setup 共计 208 个 setup 内存。

■ 关于通常参数 (E 标识)

一般来说 PIANO、E.PIANO、SUB 的 3 个内部音色参数设定时可以各自独立设定, 附有 E 标识的参数为 3 个 Section 的共通参数。
例如, 在 PIANO SECTION 变更 E Reverb Type 参数时, 将自动变更为 E.PIANO SECTION 与 SUB SECTION 的 Reverb Type 参数。
并且, E Split Point (分割点) 在全部的内部音色 SECTION 与 MIDI ZONE 共通。

■ PIANO/E.PIANO/SUB SECTION 的参数

No.	种类	参数
1	REVERB	E Type, E Pre Delay, E Time, Depth
2	EFX	Category, Type, Parameters (prm1~prm10, depending on EFX type)
	AMP	Amp Type, Drive, Level, Amp EQ Lo, Amp EQ Mid, Amp EQ Hi, Mid Freq., Mic Type, Mic Position, Ambience
3	Sound	E Master Volume, Panpot, Filter Cut-off, Filter Resonance, DCA Attack Time, DCA Decay Time, DCA Sustain Level, DCA Release Time, DCF Attack Time, DCF Attack Level, DCF Decay Time, DCF Sustain Level, DCF Release Time, DCF Touch Depth, DCA Touch Depth, Vibrate Depth, Vibrate Rate, Vibrate Delay, Octave Layer Switch, Octave Layer Level, Octave Layer Range, Octave Layer Detune, Layer Vocal, Layer Bell, Layer Air
4	Tuning	Fine Tune, Stretch Tuning, Temperament, Key of Temperament
5	Key Setup	Touch Curve, Dynamics, Key Volume, Minimum Touch, Octave Shift, Zone Transpose, Key Scaling Damping, Key Scaling Key, Key Range Type, E Split Point, Key Range Zone Lo, Key Range Zone Hi
6	Controllers	Right Pedal, E Right Pedal Assign, Damper Pedal Mode, Center Pedal, E Center Pedal Assign, Left Pedal, E Left Pedal Assign, Pitch Bend, Pitch Bend Range, Soft Pedal Depth, Modulation Wheel, Modulation Wheel Assign, Modulation Depth Range, Foot Switch Pedal, E Foot Switch Pedal Assign, Expression Pedal, E Expression Pedal Assign
7	Knob Assign	Knob A Assign, Knob B Assign, Knob C Assign, Knob D Assign, Knob2 A Assign, Knob2 B Assign, Knob2 C Assign, Knob2 D Assign
8	Virtual Technician	PIANO: Voicing, String Resonance, Undamped Resonance, Damper Resonance, Key-off Effect, Damper Noise, Hammer Delay, Fall-back Noise, Topboard, Stereo Width, Brilliance E.PIANO/SUB*: Key-off Noise, Key-off Delay

* SUB SECTION 的虚拟调律师参数仅对羽管键琴音色和贝司音色有效。

■ 进入编辑菜单

选择 PIANO/E.PIANO/SUB 的其中一个时的状态下:

按 [EDIT] 按钮。

[EDIT] 按钮的 LED 灯将亮起, 显示屏上将表示已选的 SECTION 的编辑菜单。

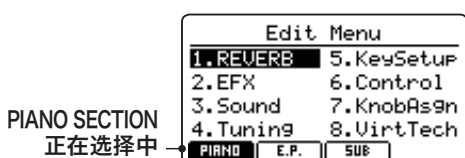

* 可以按 [F1] ~ [F3] 按钮来变更 SECTION。

编辑菜单的概要 (PIANO、E.PIANO、SUB)

■ 选择参数的种类

编辑菜单表示状态:

可以通过按光标按钮移动种类, 然后按 [+ / YES] 按钮来选择种类。

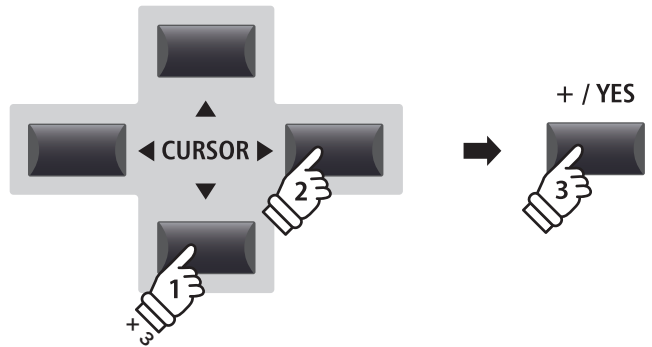
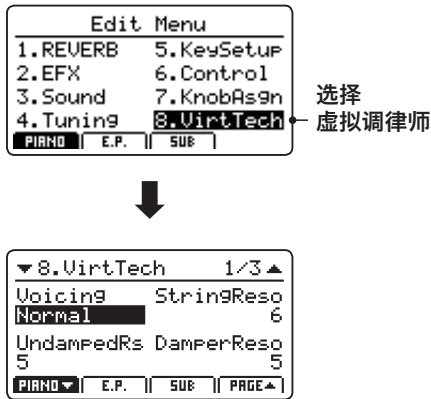

例) 选择虚拟调律师种类时, 按 3 次光标 [▼] 按钮, 然后再按 1 次 [▶] 按钮, 最后按 [+ / YES] 按钮。

■ 调节参数

参数显示状态:

通过操作各旋钮 [A] [B] [C] [D], 可以调节各自设定的参数。

另外, 也可通过十字光标与 [+ / YES] [- / NO] 按钮来调节参数。

按 [EXIT] 按钮可以返回种类选择页面, 再按一次将返回通常演奏页面。

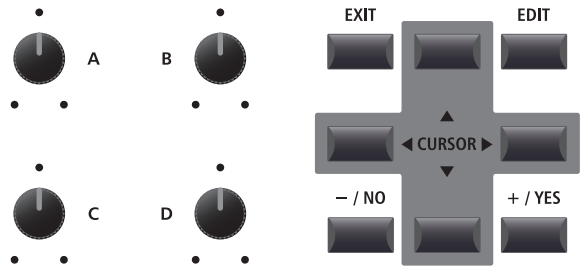

选择其他音色时, 请注意有可能会失去参数的设定内容。

* 已设定的内容可以通过使用 [STORE] 按钮保存至钢琴内存。(请参照第 59 页的「STORE 按钮」)

■ 快速对比功能

按下正在选择的多样按钮后, 通过“快速对比”功能, 可以立刻对比编辑中的音色与已保存的原先的音色。

编辑模式中:

按下正在调节的音色按钮。

多样按钮的 LED 灯开始闪烁, 发音的音色为调节前的音色。

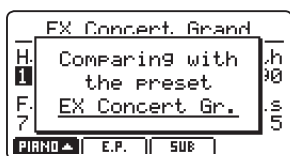

再按一次多样按钮, 按钮灯会从闪烁状态返回亮起状态, 发声的音色为正在调节的音色。

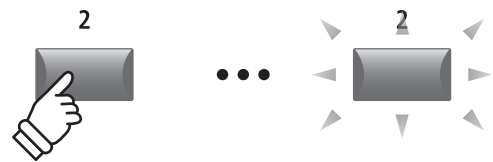

例如, 对比正在调节中的 EXConcertGrand (PIANO SECTION, CONCERT 种类、多样 2) 时, 按 PIANO SECTION 的多样按钮 [2]。[2] 按钮开始闪烁, 弹奏键盘后会发出调节前保存的音色。再按一次 [2] 按钮, 按钮灯会从闪烁状态返回亮起状态, 然后将返回正在调节中的音色。

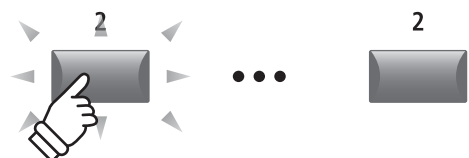

1 Reverb(混响)

1. [] Type(种类)

6 种

选择混响种类。

* 详情请参照第 20 页。

* 此参数在 3 个内部音色 SECTION 里均共通。

* 此参数在 SOUND 里不会被保存。(SETUP 可以保存)

2. [] Pre Delay(延迟)

VALUE: 0 ~ 200ms

可以调节混响回响效果开始前的延迟时间。

* 详情请参照第 20 页。

* 此参数在 3 个内部音色 SECTION 里均共通。

* 此参数只在 SETUP 内保存, 各音色不会保存至 SOUND。

3. [] Time(时间)

VALUE: 300ms ~ 10.0s

调节混响的回响时间。

* 详情请参照第 20 页。

* 此参数在 3 个内部音色 SECTION 里均共通。

* 此参数只在 SETUP 内保存, 各音色不会保存至 SOUND。

4. Depth(深度)

VALUE: 0 ~ 127

调节混响的回响效果的深度。

* 详情请参照第 20 页。

2.1 EFX(音效)

1. Category(种类)

23 种

选择音效的种类。

* 详情请参照第 21 页。

* PIANO SECTION 有 [EFX1] 和 [EFX2] 两页内容。

2. Type(类型)

129 类型

选择音效类型。

* 详情请参照第 21 页。

* E.PIANO SECTION 有 [EFX1] 和 [EFX2] 两页内容。

3. Parameters(参数)

N/A

这些参数会根据所选择的音效类型不同而有所变化。

可以调节音效开启时的状态, 如干燥 / 湿润 (Dry/Wet)、深度 (Depth)、和速度 (Speed)、以及反馈 (feedback) 等。

* 详情请参照第 21 页。

2.2 AMP(扩音器) (E.PIANO)

1. Amp Type(AMP 种类)

5 种

选择 AMP 扩音器的种类。

* 详情请参照第 22 页。

3. Level(级别)

VALUE: 0 ~ 127

调节 AMP 扩音器音量。

* 详情请参照第 22 页。

4. Amp EQ Lo(AMP EQ 低音域)

VALUE: -10 dB ~ +10 dB

调节 AMP 的低音域的周波数通带宽度。

* AMP EQ 与 GLOBAL EQ 是分别单独的功能。

* 详情请参照第 23 页。

6. Amp EQ Hi(AMP EQ 高音域)

VALUE: -10 dB ~ +10 dB

调节 AMP 的高音域的周波数通带宽度。

* AMP EQ 与 GLOBAL EQ 是分别单独的功能。

* 详情请参照第 23 页。

8. Mic Type(麦克风种类)

Condenser/Dynamic

选择收集 AMP 音的麦克风种类。

Mic Type	说明
Condenser	以周波数范围广、细腻的声音为特点, 用于录音室录音等。
Dynamic	以强有力的中音域乐音为特点, 多用于现场演出等。

* 详情请参照第 23 页。

10. Ambience

VALUE: 0 ~ 127

将稍微放在远处的立体声麦克风的声音混频, 可以再现声音的扩张力和氛围。

* 详情请参照第 23 页。

2. Drive(驱动)

VALUE: 0 ~ 127

调整 AMP 扩音器的变音量。

* 详情请参照第 22 页。

5. Amp EQ Mid(AMP EQ 中音域)

VALUE: -10 dB ~ +10 dB

调节 AMP 的中音域的周波数通带宽度。

* AMP EQ 与 GLOBAL EQ 是分别单独的功能。

* 详情请参照第 23 页。

7. Mid Frequency(中音域的周波数)

VALUE: 200Hz ~ 3150Hz

设定 AMP EQ Mid 参数的中心周波数。

* AMP EQ 与 GLOBAL EQ 是分别单独的功能。

* 详情请参照第 23 页。

9. Mic Position(麦克风的配置)

OnAxis/OFFAxis

模拟麦克风配置的区别。

Mic Position	说明
On Axis	对准扬声器中心轴的配置。特点为中高音域强力发音。
Off Axis	错开扬声器中心轴的配置。特点为流畅且富有扩展力。

* 详情请参照第 23 页。

3 Sound

1. Master Volume

VALUE: 0 ~ 127

设定 Setup 全体音量。
调节已经设定 STORE (第 60 页) 的 SETUP 时各 SETUP 之间的音量平衡。

* 此参数在 3 个内部音色 SECTION 里均共通。

* 此参数不会保存至 SOUND。(可以保存在 SETUP)

3. Filter Cut-off

VALUE: -64 ~ +63

调节定点周波数。
当数值变大后, 乐音会变明亮。
当数值变小后, 乐音会变深沉。

5. DCA Attack Time

VALUE: -64 ~ +63

调节乐音开始的时间。
当数值变大后, 开启时间将变长。
音色的处理将会变慢。

7. DCA Sustain Level

VALUE: -64 ~ +63

调节在按住琴键的时候到达的音量级别。

9. DCF Attack Time

VALUE: -64 ~ +63

调节滑条的开启时间。
数值越大滑条的开启时间就越长。

11. DCF Decay Time

VALUE: -64 ~ +63

调节从处理级别到持续级别时, 滑条的到达时间。

13. DCF Release Time

VALUE: -64 ~ +63

调节从松开琴键到定点周波数的到达时间。

15. DCA Touch Depth

VALUE: -64 ~ +63

调节根据触碰方式不同而变化的音量变化的效能。

2. Panpot

VALUE: L64 ~ R63

调节立体声音像中的左右定位。

4. Filter Resonance

VALUE: -64 ~ +63

调节定点周波数周边的泛音量。

6. DCA Decay Time

VALUE: -64 ~ +63

调节截止处理后的持续级别的音量减小的时间。

8. DCARelease Time

VALUE: -64 ~ +63

调节当从松开琴键到乐音完全消失的时间。

10. DCF Attack Level

VALUE: -64 ~ +63

调节滑条的开启的目标级别。

12. DCF Sustain Level

VALUE: -64 ~ +63

调节在按住琴键的时候到达滑条的级别。

14. DCF Touch Depth

VALUE: -64 ~ +63

调节根据触键方式不同而变化的滑条的效能。

3 Sound(续)

■ 关于 DCA 参数

DCA (Digitally Controlled Amplifier) 参数用于调节 envelope 的量。

下图表示的是 MP11SE 的 DCA 参数。

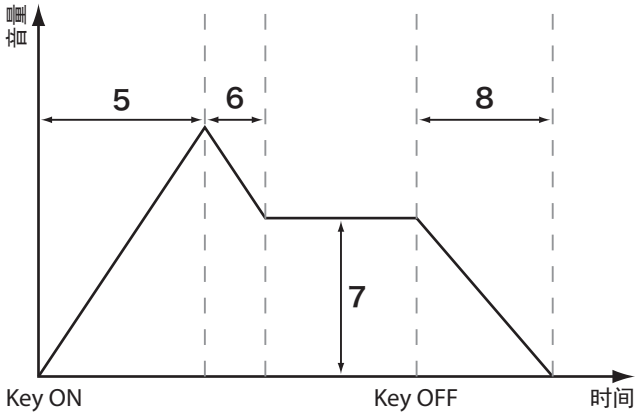

■ 关于 DCF 参数

DCF (Digitally Controlled Filter) 参数用于为音色附加上低通滤波器的调节。

下图表示的是 MP11SE 的 DCF 参数。

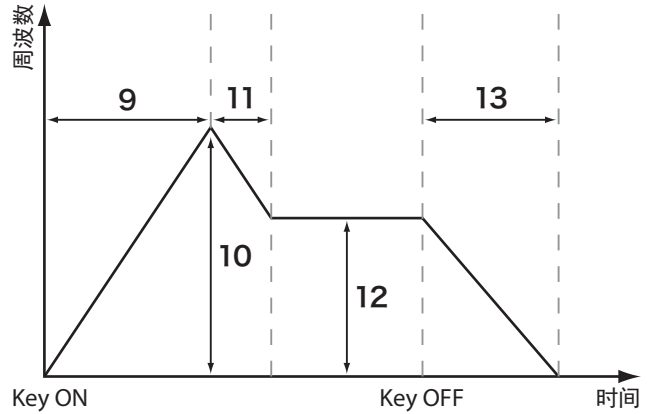

16. Vibrate Depth VALUE: -64 ~ +63

调节震动的深度。

17. Vibrate Rate VALUE: -64 ~ +63

调节震动的速度。

18. Vibrate Delay VALUE: -64 ~ +63

调节震动未开始前的时间。

19. Octave Layer Switch OFF, On

开启 / 关闭在 SUB SECTION 的音色上追加八度音。

20. Octave Layer Level VALUE: 0 ~ 127

调节追加的八度音的音量。

21. Octave Layer Range VALUE: -2 ~ +2

设定用于八度层次的八度音的转移量。

22. Octave Layer Detune VALUE: -64 ~ +63

调节八度层次的调音。

23. Layer Vocal VALUE: OFF, 1 ~ 127

调节追加的声乐音量。

24. Layer Bell VALUE: OFF, 1 ~ 127

调节追加的 Bell 音色的音量。

25. Layer Air VALUE: OFF, 1 ~ 127

调节追加的 Air 乐声的音量。

4 Tuning(调音)

1. Fine Tune

VALUE: -64 ~ +63

在 ±1/2 半音之间设定 Section 之间的音程调节。

2. Stretch Tuning(拉伸调音)

9 种 + 5USER

进行有关拉伸调音的设定。

可从 OFF, Narrow1/2, Normal, Wide1/2/3/4/5 共 9 种类型中进行选择。

另外, 可以通过选择 USER 来调节各个琴键。

真实钢琴为了能够更自然的发出乐音, 通常都会将低音调至比基准音律低音更低一些, 高音则是调至更高一些。故此把这类调律方法称为拉伸调音。

"Normal" 为标准调音, "wide" 为适合于钢琴独奏的调音。

* 关于用户拉伸调音的设定方法详情请参照第 109 页。

3. Temperament(音律)

7 种 + 2USER

选择音律。

* 关于用户音律的设定方法详情请参照第 107 页。

4. Key of Temperament(音律主音)

RANGE: C ~ B

因为平均律以外的音律都适合于调号, 所以需要设定音律的主音。

使其更适合于演奏的曲目。

■ 音律的种类

种类	内容
Equal Temperament (Equal)	平均律是一种将八度平等分割后标准的调律方法。以不论哪种音调都以相同的乐音为特点。
Pure Temperament (Pure Maj./Pure Min.)	纯律大调是由消除了不协和的 3 度和 5 度的差拍而形成的调律方法。现在的合唱音乐经常运用到此音律。纯律小调则与纯律大调不同, 但可以与纯律大调一样可以达到同样效果。
Pythagorean Temperament (Pythagorean)	毕达哥拉斯音律是消除了 5 度差拍后的音律, 此音律的特点是旋律比和旋更为美妙动听。
Meantone Temperament (Meantone)	中庸全音律, 是在消除了 3 度的差拍基础上, 与纯律的 5 度因不协和而改善后的音律。所以和旋比平均律更为美妙动听。
Werkmeister III Temperament (Werkmeis)	威克麦斯第 3 音律是指将毕达哥拉斯音律与中庸全音律组合后的音律, 无纯 3 度, 且类似于像平均律一样的调律方法。
Kirnberger III Temperament (Kirnberg)	基恩贝格尔第 3 音律是指毕达哥拉斯音律与中庸全音律组合后的音律, 并同时拥有 3 度和 5 度调性为特点的调律方法。
User Temperament (Sys.User1/2)	用户可自由设定音律。

* User1/2 调节请参照第 107 页。

5 Key Setup(键盘设置)

1. Touch Curve

6种 + 5 USER

选择已设定的 Section 的触键曲线。

* 关于创建用户触键曲线, 详情请参照第 106 页。

2. Dynamics

VALUE: OFF, 1 ~ 10

调节触碰反应。

当数值为 10 (初始数值) 时, 触碰反应为通常触键曲线。
但当随着数值减少时, 速率的变化幅度也会渐渐变小。
当把数值关闭时, 触键曲线则会降半音, 速率将会被固定。

■ 触键曲线种类

触键曲线	No.	说明
Light +	1	即便是很轻力度的弹奏琴键也会发出较大的乐音。
Light	2	更适合于风琴演奏者的触键曲线。
Normal	3	可以与真实钢琴一样具有相同程度下碰触的音量变化。
Heavy	4	更适合于强有力的触碰琴键的演奏。
Heavy +	5	适合于手指力度较强的演奏者。
Off (constant)	6	不论碰触琴键的力度强弱, 均以固定的音量发出乐音。
User* (User 1~User 5)	-	用户可根据自己需要设定自己的触键曲线。

* 用户触键曲线设定方法请参照第 106 页。

■ 触键曲线图

此图表示触键曲线会根据弹奏琴键的力度和发音的音量不同而随之变化的关系。

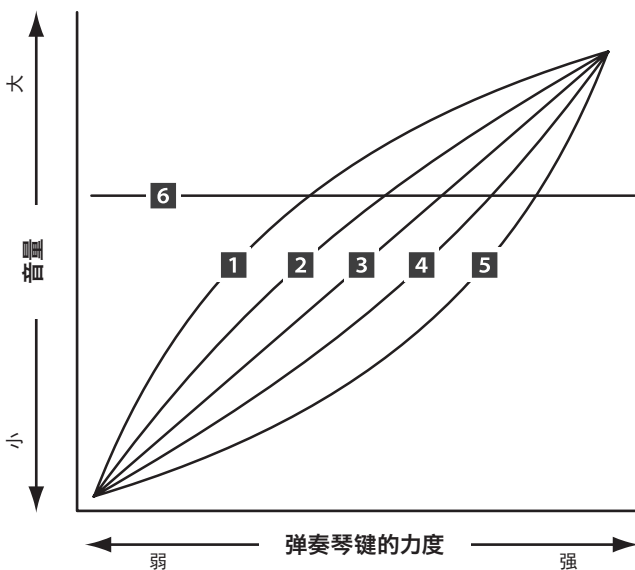

■ 力度变化图

此图表示力度变化会根据弹奏琴键时的强弱度和发音的音量不同而随之变化的关系。

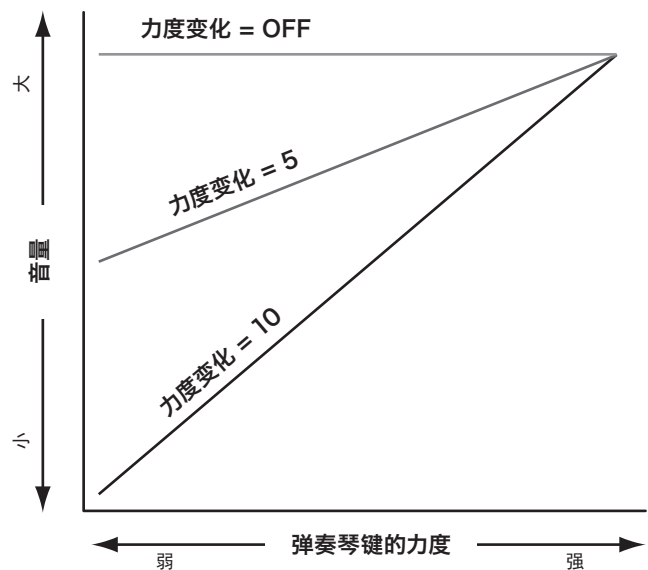

3. Key Volume

5 种 + 5 USER

调节各琴键音量。有 Off 以及其他 4 种可供选择。另外, 也可以通过用户选择来调节。

名称	说明
Off	通常状态。
High Damping	随着向高音域移动时音量会按顺序减小。
Low Damping	随着向低音域移动时音量会按顺序减小。
High&Low Damping	随着向高音域和低音域移动时音量会按顺序减小。
Center Damping	中央键盘的音量会按顺序减小。
User	88 键各琴键的音量可根据喜好做调节。

* 用户 88 琴键音量设定方法请参照第 108 页。

7. Key Scaling Damping

ON, OFF

开启 / 关闭琴键范围功能。

琴键范围指:

随着向高音域移动时, 会根据速率而减少。

便于当钢琴与弦乐器重叠演奏时, 降低在低音域的弦乐器级别等。

9. Key Range Type

Off, Upper, Lower, Zone

选择此参数已设定的 SECTION 的 Key Range 类型 (有效键域)。

类型	说明
Off	88 琴键全部为有效键域。
Upper	以分割点为界仅高音域有效。
Lower	以分割点为界仅低音域有效。
Zone	仅指定的 2 点之间有效。

* 此参数不会保存在 SOUND。(但可以保存在 SETUP)

11. Key Range Zone Lo

RANGE: A0 ~ C8

指定 ZONE (键域) 的低音部的琴键。

* 关于 key range 详情请参照第 24 页。

* 此参数不会保存在 SOUND。(但可以保存在 SETUP)

4. Minimum Touch

VALUE: 1 ~ 20

可以设定最小发音的触键强度。

5. Octave Shift

VALUE: -3 ~ +3 八度

设定已选的音色的八度变量。

* 此参数不会保存在 SOUND。(但可以保存在 SETUP)

6. Zone Transpose

VALUE: -12 ~ +12

设定已选音色的移调量。

* 此参数不会保存在 SOUND。(但可以保存在 SETUP)

8. Key Scaling Key

RANGE: A0 ~ C8

指定开始的琴键范围的琴键。

会随着移动至高于此琴键的音域时, 速率减少。

10. Split Point

RANGE: A0 ~ C8

指定键盘分割点。

以此分割点为界可以指定 UPPER/LOWER 琴键。

* 关于 Key Range 功能请参照第 24 页。

* 此参数在音色 SECTION 和 MIDI OUT SECTION 共通。

* 此参数不会保存在 SOUND。(但可以保存在 SETUP)

12. Key Range Zone Hi

RANGE: A0 ~ C8

指定 ZONE (键域) 的高音部的琴键。

* 关于 key range 详情请参照第 24 页。

* 此参数不会保存在 SOUND。(但可以保存在 SETUP)

6 Controllers(控制器)

1. Right Pedal ON, OFF

此参数是用来设定对于正在选择中的 SECTION 的音色, GFP-3 踏板的右踏板有效 / 无效。

* 此参数不会保存在 SOUND。(但可以保存在 SETUP)

3. Damper Pedal Mode Normal, Hold

选择延音踏板效果。

设定为 "HOLD" 时, 琴弦的延长音将不会衰减, 并持续保持发音。

* 此参数不会保存在 SOUND。(但可以保存在 SETUP)

4. Center Pedal ON, OFF

此参数是用来设定对于正在选择中的 SECTION 的音色, GFP-3 踏板的中踏板有效 / 无效。

* 此参数不会保存在 SOUND。(但可以保存在 SETUP)

6. Left Pedal ON, OFF

此参数是用来设定对于正在选择中的 SECTION 的音色, GFP-3 踏板的左踏板有效 / 无效。

* 此参数不会保存在 SOUND。(但可以保存在 SETUP)

8. Pitch Bend ON, OFF

设定对于所选的 SECTION 音色, Pitch Bend 滑轮操作有效 / 无效的参数。

10. Soft Pedal Depth VALUE: 1 ~ 10

调节柔音踏板效果的操作强弱。

* 此参数不会保存在 SOUND。(但可以保存在 SETUP)

2. Right Pedal Assign 18 functions (PIANO, SUB) 28 functions (E.PIANO)

选择 GFP-3 右踏板所对应的功能。

* 此参数在 PIANO/E.PIANO/SUB SECTION 共通。

* 此参数不会保存在 SOUND。(但可以保存在 SETUP)

5. Center Pedal Assign

选择 GFP-3 中踏板所对应的功能。

* 此参数在 PIANO/E.PIANO/SUB SECTION 共通。

* 此参数不会保存在 SOUND。(但可以保存在 SETUP)

7. Left Pedal Assign 18 functions (PIANO, SUB) 28 functions (E.PIANO)

选择 GFP-3 左踏板所对应的功能。

* 此参数在 PIANO/E.PIANO/SUB SECTION 共通。

* 此参数不会保存在 SOUND。(但可以保存在 SETUP)

9. Pitch Bend Range VALUE: 0 ~ 7

指定操作滑轮时以半音为单位的音程变化。

* 变化范围最大值在 PIANO/E.PIANO/SUB SECTION 为 (0 ~ 7) 和 MIDI OUT SECTION 为 (0 ~ 12) 时有所不同。

11. Modulation Wheel ON, REVERSE, OFF

此参数是对于正在选择中的 SECTION 音色时, 设定 modulation 滑轮操作有效 / 无效。

当选择 [Reverse] 时运作将反转, 滑轮会随着向上滑动输出小数值。

13. Modulation Depth Range VALUE: 0 ~ 127

设定 pitch modulation 效果的变化幅度。
设定 600/127cent 阶段的变化幅度。

14. Foot Switch Pedal ON, OFF

此参数是用来设定对于正在选择中的 SECTION 的音色, Footswitch 踏板有效 / 无效。

* 接续的踏板请参照第 16 页。

* 此参数不会保存在 SOUND。(但可以保存在 SETUP)

16. Expression Pedal ON, REVERSE, OFF

此参数是用来设定对于正在选择中的 SECTION 的音色, Expression 踏板有效 / 无效。

当选择 [REVERSE] 时运作将反转, 输出数值将会根据踩下踏板时的状况而变小。

* 接续的踏板请参照第 16 页。

* 此参数不会保存在 SOUND。(但可以保存在 SETUP)

12. Modulation Wheel Assign 18 functions (PIANO, SUB) 28 functions (E.PIANO)

选择 modulation 滑轮所对应的功能。

15. Foot Switch Pedal Assign 18 functions (PIANO, SUB) 28 functions (E.PIANO)

选择 Footswitch 踏板所对应的功能。

* 此参数在 PIANO/E.PIANO/SUB SECTION 共通。

* 接续的踏板请参照第 16 页。

* 此参数不会保存在 SOUND。(但可以保存在 SETUP)

17. Expression Pedal Assign 18 functions (PIANO, SUB) 28 functions (E.PIANO)

选择 Expression 踏板所对应的功能。

* 此参数在 PIANO/E.PIANO/SUB SECTION 共通。

* 接续的踏板请参照第 16 页。

* 此参数不会保存在 SOUND。(但可以保存在 SETUP)

■ 踏板·滑轮所对应的功能

功能	功能	功能
Modulation	Damper	Resonance
Panpot	Sostenuto	Cut-off
Expression	Soft	EFX Parameter 1 ~ 10 (piano, sub) EFX1 Parameter 1 ~ 10, EFX2 Parameter 1 ~ 10 (e.piano)

7 Knob Assign(旋钮赋值)

通常演奏模式中的 [A] [B] [C] [D] 这 4 个控制旋钮, 可以对应编辑菜单中参数, 并且还可以在演奏中实时控制调节参数。旋钮分配是指, 各 SECTION 都有 2 个参数组合, 演奏中 $4 \times 2 = 8$ 参数可以控制调节。

各旋钮所对应的参数

显示所选 SECTION 的旋钮分配画面。

通过转动 4 个控制旋钮, 演奏模式中可以对想要调节的编辑模式的参数。

(请参照第 37 页「PIANO/E.PIANO/SUB SECTION 的参数」)

可以通过十字光标按钮和 [+ / YES] [- / NO] 按钮来变更参数。

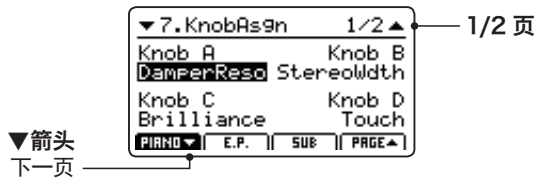

按 [F1] ([F2] [F3]) 按钮或 [CURSOR ▲] [CURSOR ▼] 按钮可以切换第 1、第 2 的旋钮组合。

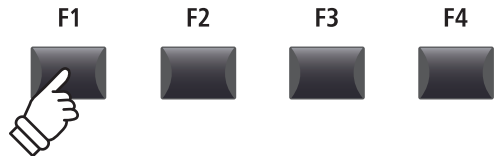
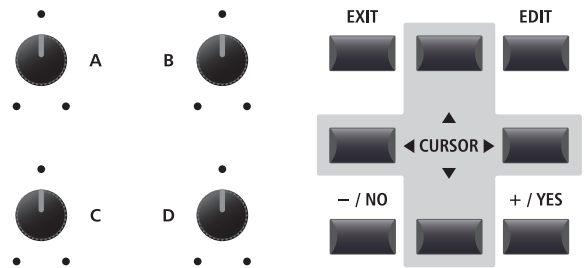
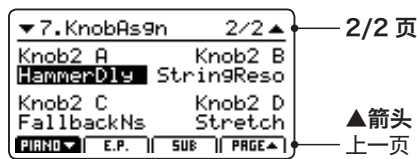

* 所对应的功能会根据音色 SECTION 不同而有所不同。详情请参照第 142 页。

* 演奏模式时的参数调节方法请参照第 19 页。

EFX(音效) 参数名称的代用语

可以调节的参数名称以及数值会根据音效的不同而有所不同。

当 EFX 参数对应于 4 个旋钮时, 将显示出正在选择的音效有效参数名称。

(以下是当对应 Wah: LowEQ 时的例子)

在此设定状态下变更不同的音效后, (以下为选择 Phaser 时的例子) 所对应的旋钮也有无参数号码的情况。

(可调节的参数变少的情况下)

此时, 显示屏会表示代替名称, 其旋钮使用无效。

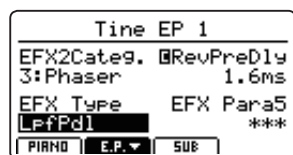
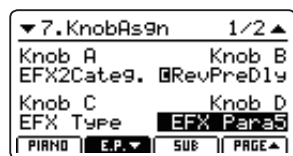

8 Virtual Technician(PIANO SECTION)

1. Voicing

6种+5 USER

模拟真实钢琴的音锤毛毡调节效果,有以下6种可供选择。
另外,用户可以选择各琴键的调整。

Voicing types

Voicing type	说明
Normal	通常设定。
Mellow 1	模拟比较柔软的音锤,发出的音色也比较柔软。
Mellow 2	模拟比 Mellow1 更为柔软的音锤所发出的更柔软的音色。
Dynamic	会根据触键力度的强弱,生动再现从柔软音色到明亮的音色变化。
Bright 1	模拟比较硬的音锤发出的较为明亮的音色。
Bright 2	模拟比 Bright1 更硬的音锤所发出的音色。
User	用户可以调节任意一个琴键音锤毛毡。

* 用户调节方法请参照第 110 页。

2. String Resonance

VALUE: OFF, 1 ~ 10

调节 string resonance 的音量。

真实钢琴是各琴键的琴弦伸展,按下某一个琴键后再弹奏其他琴键时,会发生根据 2 个琴键的音程关系所产生的弦共鸣,这是钢琴才特有的响声。这种响声叫做 string resonance。

4. Damper Resonance

VALUE: OFF, 1 ~ 10

调节延音共振的音量。

当踩下延音踏板时,所有的制音器将抬起,所有的琴弦将自由震动。一直踩着延音踏板演奏时,不只是按下的琴键的乐音产生共鸣,其他琴弦也会产生共鸣。这种共鸣就叫做延音共振。

6. Damper Noise

VALUE: OFF, 1 ~ 10

调节 Damper Noise 音量。

当踩下延音踏板后,然后再松开的时候,制音器顶端碰触到琴弦,然后离开琴弦时所发出的声音。这种声音的音量可以调节。

8. Fall-back Noise

VALUE: OFF, 1 ~ 10

调节松开琴键后,琴键运作返回时所产生的音量。

3. Undamped Resonance

VALUE: OFF, 1 ~ 10

调节开放弦共振。

三角钢琴的高音部没有附带制音器,所以高音部的琴弦不论是否使用延音踏板都始终保持在开放状态。开放弦共振就是模拟这种时常保持着开放状态的高音部的弦共振效果。

5. Key-off Effect

VALUE: OFF, 1 ~ 10

调节 key-off 音效音量。

特别是键盘的低音域,当强力度弹奏键盘时突然松开,琴弦的震动会在停止之前碰触到制音器所发出的声音。这种松开琴键时的效果音的音量可以进行调节。

7. Hammer Delay

VALUE: OFF, 1 ~ 10

当很轻弱的弹奏时,音锤敲击在琴弦上的时间会变迟。可以调节其音锤的延迟以利于演奏。

9. Topboard

Close, Open1, Open2, Open3

模拟当打开三角钢琴的大顶板时所发出的声音。

8 Virtual Technician(PIANO SECTION) (续)

10. Stereo Width

VALUE: 0 ~ 127

调节立体音的扩展力。

设置为 0 时是单声道。

11. Brilliance

VALUE: -10dB ~ +10dB

调节声音的明亮度。

8 Virtual Technician(E.PIANO, SUB SECTION)

1. Key-off Noise

VALUE: OFF, 1 ~ 127

模拟当选择 E.PIANO 音色时, 松开琴键后音锤返回原位的音量。

模拟当选择 SUB 音色时的羽管键琴、贝司音色时, 释放时的声音。

2. Key-off Delay

VALUE: 0 ~ 127

调节从松开琴键到能听到 Key-off Noise 声音的延迟时间。

编辑菜单的概要 (MIDI OUT 模式)

编辑菜单可以调节 MIDI OUT SECTION 的参数。

与 Sound Section 的编辑同样，将参数分组分类，可以直接控制外部 MIDI 设备。

此参数集可以和其他可调节的设定一起保存在内存中。(请参照第 60 页的「STORE SETUP」)

MP11SE 拥有 26 bands×8 setup 共计 208 个 setup 内存。

■ 关于通常参数 (□ 标识)

不论在任何状态下，MIDI OUT SECTION 的参数设置在 ZONE1 ~ ZONE4 都可各自单独设定。

并且附带有 □ 标识的参数为全 MIDI OUT 共通。

例如，将 □ Right Pedal Assign 参数在 ZONE1 变更时，将自动变更为 ZONE2 ~ ZONE4 的 □ Right Pedal Assign 参数。

如以上内容所述，□ Split Point 为全音色 SECTION 与 4 个 MIDI ZONE 共通参数。

■ 关于系统参数 (SYS 标识)

附有 SYS 标识的 MIDI OUT SECTION 的参数为系统参数，变更时将被自动保存。

(无需操作 [STORE] 按钮)

■ MIDI OUT SECTION 的参数

No.	种类	参数
1	Channel/Program	MIDI Transmitting Channel, Program, Bank MSB, Bank LSB
2	SETUP	Send Program, Send Bank, Send Volume, Send Knobs
3	Transmit SYS	Transmit System Exclusive, Transmit Recorder
4	MMC SYS	Transmit MMC, MMC Device ID, MMC Commands
5	Key Setup	Touch Curve, Dynamics, Transmit Keyboard, Octave Shift, Zone Transpose, Key Scaling Damping, Key Scaling Key, Key Range Type, □ Split Point, Key Range Zone Lo, Key Range Zone Hi, Solo, Solo Mode
6	Controllers	Right Pedal, □ Right Pedal Assign, Half Pedal Values, Center Pedal, □ Center Pedal Assign, Left Pedal, □ Left Pedal Assign, Pitch Bend, Pitch Bend Range, Modulation Wheel, Modulation Wheel Assign, Modulation Depth Range, Foot Switch Pedal, □ Foot Switch Pedal Assign, Expression Pedal, □ Expression Pedal Assign
7	Knob Assign	Knob A Assign, Knob B Assign, Knob C Assign, Knob D Assign, Knob2 A Assign, Knob2 B Assign, Knob2 C Assign, Knob2 D Assign

■ 进入编辑菜单

在显示屏表示 MIDI OUT SECTION 状态时 (第 35 页) :

按 [EDIT] 按钮。

进入模式后，[EDIT] 按钮的 LED 灯将亮起，显示屏上将表示已选的 ZONE 的编辑菜单。



* 可以按 [F1] ~ [F4] 按钮来变更 MIDI ZONE。

编辑菜单的概要 (MIDI OUT 模式)

■ 选择参数的种类

编辑菜单表示状态:

可以通过光标按钮移动后, 按 [+ / YES] 按钮来选择种类。

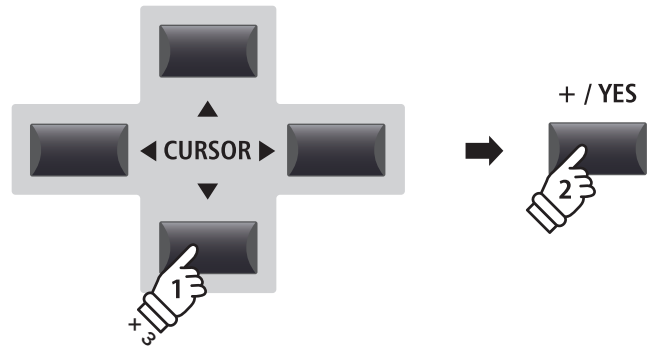
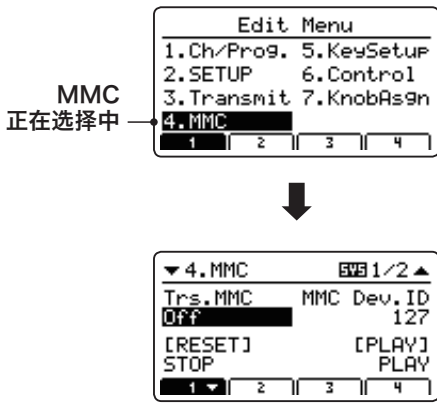

例) 进入 MMC 种类时, 按 3 次光标 [▼] 按钮, 然后再按 [+ / YES] 按钮。

■ 调节参数

参数显示状态:

通过操作各旋钮 [A] [B] [C] [D], 可以调节各自设定的参数。

另外, 也可通过十字光标与 [+ / YES] [- / NO] 按钮来调节参数。

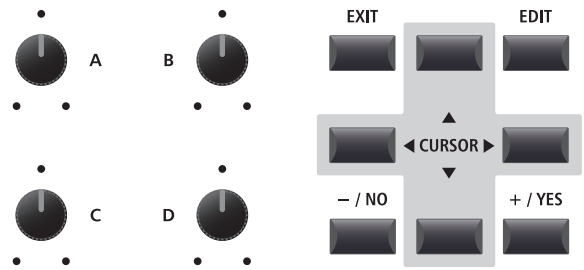

按 [EXIT] 按钮可以返回种类选择页面, 再按一次将返回通常演奏页面。



编辑菜单的参数 (MIDI OUT)

1 Channel/Program

1. MIDI Transmitting Channel

(MIDI 发送通道)

CHANNEL: 01Ch ~ 16Ch

用于指定所选 ZONE 的 MIDI 发送通道。

- * 初始设置时, ZONE1 ~ 4 分别对应的是 MIDI01Ch ~ 04Ch。
- * 请将所指定的 MIDI 通道与相连接的 MIDI 机器的接收通道设为一致。

3/4. Bank MSB/Bank LSB

VALUE: 0 ~ 127

用于设置调用 SETUP 时被发送的 Program Bank 号码值的最高位 (MSB) 与最低位 (LSB)。

MIDI 标准分配了 128 个 Program 号码, 但是利用 Bank 号码可以扩展它的使用空间。

- * 关于 Bank、Program 号码的详细内容, 请参照相连 MIDI 机器的使用说明书。

2. Program

VALUE: 1 ~ 128

用于设置调用 SETUP 时被发送的 Program 号码值。请通过外部 MIDI 机器来选择想指定的音色所对应的 Program 号码。

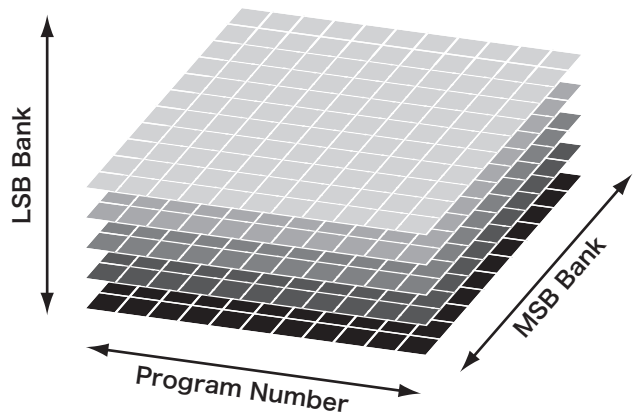

2 SETUP

1. Send Program

ON, OFF

用于设置当选择 SETUP 时, 发送 (On) 或不发送 (Off) Program Change。

若想在选择 SETUP 后变更外部 MIDI 机器的音色, 请将此参数设为 On。

3. Send Volume

ON, OFF

用于设置当选择 SETUP 时, 发送 (On) 或不发送 (Off) 音量信息。

若想在选择 SETUP 后变更外部 MIDI 机器的音量, 请将此参数设为 On。

- * 即使将此参数设为 Off, 在调节 [MIDI OUT] Section (部分) 的音量控制器时音量信息也会被发送。

2. Send Bank

ON, OFF

用于设置当选择 SETUP 时, 发送 (On) 或不发送 (Off) Bank 号码 (MSB/LSB)。

发送 Program Change 时, 若想变更外部 MIDI 机器的 Bank, 请将此参数设为 On。

4. Send Knobs

ON, OFF

用于设置当选择 SETUP 时, 发送 (On) 或不发送 (Off) 对控制旋钮的设置。

- * 即使将此参数设为 Off, 在调节 [MIDI OUT] Section (部分) 的控制旋钮时各信息也会被发送。

■ 关于系统菜单内的 SETUP 参数

若系统菜单内 MIDI 类别下的 SETUP PROGRAM、BANK、音量、旋钮参数不在 ON 状态时, 上述的发送参数都无效。

当系统菜单内的 SETUP 参数被设为 OFF 时, 在相关的参数左侧会显示星号标志 (*), 表示无效。

星号标志:
参数
因在系统菜单
内为 OFF 状态,
所以无效。

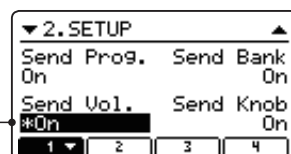

3 Transmit

Transmit 类别下的参数全都为系统参数。因为这些参数都会自动保存至系统，所以无需分别 STORE(保存) 至 SETUP。

1. Transmit System Exclusive ON, OFF

用于设置是否将 System Exclusive (SYSEX) 数据发送至外部 MIDI 机器。

* 关于 System Exclusive 数据的详细内容，请参照第 135 页。

2. Transmit Recorder ON, OFF

用于设置是否将录音在钢琴内部的乐曲发送至外部 MIDI 机器。

4 MMC

MMC 类别下的参数全都为系统参数。因为这些参数都会自动保存至系统，所以无需分别 STORE(保存) 至 SETUP。

1. Transmit MMC ON, OFF

用于设置是否将 MMC (MIDI Machine Control) 通过 MP11SE 的录音器控制按钮发送至外部 MIDI 机器。

2. MMC Dev. ID VALUE: 0 ~ 127

用于设置 MMC (MIDI Machine Control) 设备的 ID。

3. MMC Commands 13 MMC COMMANDS, 3 REALTIME COMMANDS

用于将 MMC 与 Realtime Commands 分配在 6 个录音器控制按钮内。

* 初始设置时，主要的 MMC Commands 被分配在 [RECORDER] Section (部分) 的按钮内。

■ 可以被分配的录音器控制 Commands

MMC Commands			
01	STOP	08	RECORD PAUSE
02	PLAY	09	PAUSE
03	DEFERRED PLAY	0A	EJECT
04	FAST FORWARD	0B	CHASE
05	REWIND	0C	COMMAND ERROR RESET
06	RECORD STROBE	0D	MMC RESET
07	RECORD EXIT		

Realtime Commands	
FA	Realtime START
FB	Realtime CONTINUE
FC	Realtime STOP

■ 录音器控制按钮

下图表示的为 6 个录音器控制按钮名称：

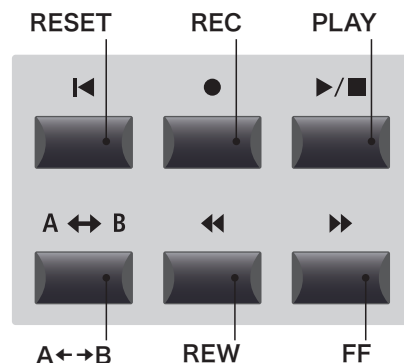

5 Key Setup(键盘设置)

1. Touch Curve

6TYPE + 5 USER

用于选择所选 Section (部分) 的 Touch Curve。

* 关于 Touch Curve 的详细内容, 请参照第 44 页。

* 关于用户 Touch Curve 的生成, 请参照第 106 页。

3. Transmit Keyboard

ON, OFF

用于设置是否将键盘的 ON/OFF 事件数据发送至外部 MIDI 机器。

4. Octave Shift

VALUE: -3 ~ +3 OCTAVE

用于设置所选音色的 Octave Shift 值。

6. Key Scaling Damping

ON, OFF

用于开启 / 关闭 Key Scaling 功能。

8. Key Range Type

Off, Upper, Lower, Zone

此参数用于选择所选 Section (部分) 的 Key Range Type (有效的键域)。

Type	说明
Off	88 键全键有效。
Upper	以 Split Point 为界, 仅高音域一侧有效。
Lower	以 Split Point 为界, 仅低音域一侧有效。
Zone	仅被指定的 2 点之间的部分有效。

* 此参数不会保存至 SOUND。(可以保存至 SETUP)

12. Solo

ON, OFF

用于设置当弹奏 2 个以上琴键时, 复音同时发声或仅单音发声。

在用外部连接的单音合成器等演奏时, 此功能非常便利。

2. Dynamics

VALUE: OFF, 1 ~ 10

用于调整 Touch Response。

当设定值为 10 (初始值) 时, Touch Response 为通常的 Touch Curve。

当设定值逐渐减小时, Velocity 的变化幅度也会随之逐渐变小。

当设定为 Off 时, Touch Curve 完全变平稳, Velocity 被固定。

* 详细内容请参照第 44 页。

5. Zone Transpose

VALUE: -12 ~ +12

用于设置所选音色的移调值。

7. Key Scaling Key

RANGE: A0 ~ C8

用于指定 Key Scaling 开始的琴键。

在该琴键以上的音域内, Velocity 随音域升高而减小。

9. Split Point

RANGE: A0 ~ C8

用于设置键盘的分割点。

以该琴键为界, 键盘被分割为 UPPER/LOWER 键盘。

* 关于 Key Range 功能的详细内容, 请参照第 24 页。

* 此参数在音色 Section (部分)、[MIDI OUT] Section (部分) 共通。

10./11. Key Range Zone Lo/Hi

RANGE: A0 ~ C8

用于指定 ZONE (键域) 内最低音 / 最高音的琴键。

* 关于 Key Range 功能的详细内容, 请参照第 24 页。

13. Solo Mode

Last, High, Low

用于选择所选 ZONE 的 Solo 模式。

Solo 模式	说明
Last	仅最后按下的琴键发声。
High	所有按住的琴键中, 仅最高音发声。
Low	所有按住的琴键中, 仅最低音发声。

6 Controllers(控制器)

1. Right Pedal

ON, OFF

用于设置在所选 ZONE 内 GFP-3 踏板的操作为有效 / 无效。

2. Right Pedal Assign

CC#0 ~ CC#119, Aftertouch

用于选择分配在 GFP-3 右踏板上的功能。

* 此参数在 ZONE1/2/3/4 内共通。

3. Half Pedal Values

Normal, High, Low, Mid High, Mid Low

用于指定所选 ZONE 内半踏板的发送 Range。

控制外部音源时, 延音踏板开始有效的位置根据机器不同而有变化的情况下, 此功能十分便利。

种类	值	说明
Normal (default)	0 ~ 127	从延音踏板起效的位置开始, 随着向下踩踏板, 输出值为 0 ~ 127。
High	0, 64 ~ 127	到延音踏板起效的位置为止为 0, 随着向下踩踏板, 输出值为 64 ~ 127。
Low	0 ~ 63, 127	从延音踏板起效的位置开始, 随着向下踩踏板, 输出值为 0 ~ 63。 将踏板踩到底时输出值为 127。
Mid High	0, 50 ~ 100, 127	到延音踏板起效的位置为止为 0, 随着向下踩踏板, 输出值为 50 ~ 100。 将踏板踩到底时输出值为 127。
Mid Low	0, 25 ~ 75, 127	到延音踏板起效的位置为止为 0, 随着向下踩踏板, 输出值为 25 ~ 75。 将踏板踩到底时输出值为 127。

4. Center Pedal

ON, OFF

用于设置在所选 ZONE 内 GFP-3 中间踏板的操作为有效 / 无效。

5. Center Pedal Assign

CC#0 ~ CC#119, Aftertouch

用于选择分配在 GFP-3 中间踏板上的功能。

* 此参数在 ZONE1/2/3/4 内共通。

6. Left Pedal

ON, OFF

用于设置在所选 ZONE 内 GFP-3 左踏板的操作为有效 / 无效。

7. Left Pedal Assign

CC#0 ~ CC#119, Aftertouch

用于选择分配在 GFP-3 左踏板上的功能。

* 此参数在 ZONE1/2/3/4 内共通。

8. Pitch Bend

ON, OFF

用于设置在所选 ZONE 内 Pitch Bend Wheel 的操作为有效 / 无效。

9. Pitch Bend Range

VALUE: 0 ~ 12

用于以半音为单位来指定操作 Bender 时的音程变化范围。

* 变化范围的最大值在 [INT] Section (部分) (0 ~ 7) 和 [MIDI OUT] Section (部分) (0 ~ 12) 内不同。

10. Modulation Wheel

ON, REVERSE, OFF

用于设置在所选 ZONE 内 Modulation Wheel 的操作为有效 / 无效。

11. Modulation Wheel Assign

CC#0 ~ CC#119, Aftertouch

用于选择分配在 Modulation Wheel 上的功能。

选择 [REVERSE] 后操作将会反转, Wheel 越大输出值越小。

12. Modulation Depth Range VALUE: 0 ~ 127

用于设置 Pitch Modulation 效果的 Pitch 变化幅度。
以 600/127cent 的 step 来设置变化幅度。

13. Foot Switch Pedal ON, OFF

用于设置在所选 ZONE 内 Foot Switch 的操作为有效 / 无效。

* 关于连接踏板的详细内容, 请参照第 16 页。

15. Expression Pedal ON, REVERSE, OFF

用于设置在所选 ZONE 内 Expression Pedal 的操作为有效 / 无效。

选择 [REVERSE] 后操作将会反转, 越往下踩踏板, 输出值越小。

* 关于连接踏板的详细内容, 请参照第 16 页。

14. Foot Switch Pedal Assign 18 functions (PIANO, SUB) 28 functions (E.PIANO)

用于选择分配在 Foot Switch 上的功能。

* 此参数在 ZONE1/2/3/4 内共通。

* 关于连接踏板的详细内容, 请参照第 16 页。

16. Expression Pedal Assign CC#0 ~ CC#119, Aftertouch

用于选择分配在 Expression Pedal 上的功能。

* 此参数在 ZONE1/2/3/4 内共通。

* 关于连接踏板的详细内容, 请参照第 16 页。

7 Knob Assign

能够在通常的演奏模式中将喜爱的 Control Change 号码和 AfterTouch 信息分配到 [A] [B] [C] [D] 这 4 个控制按钮中, 也能够演奏中实时控制必要的参数。

Knob Assign 在各 ZONE 内都有 2 个参数群, 能够在演奏中控制 $4 \times 2(\text{页}) = 8$ 个参数。

分配参数至旋钮

在 ZONE 的 Knob Assign 页面:

旋转 4 个控制旋钮, 将 CC# 分配到各旋钮中。

被分配的 MIDI CC 信息也可以通过光标按钮和 [+ / YES] [- / NO] 按钮来变更。

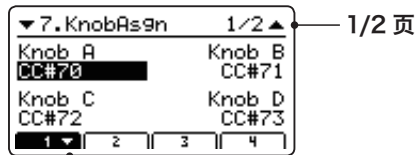

按下 [F1] ~ [F4] 按钮中的其中 1 个, 该按钮所对应的 ZONE 被选择, 再次按下后页面被切换。

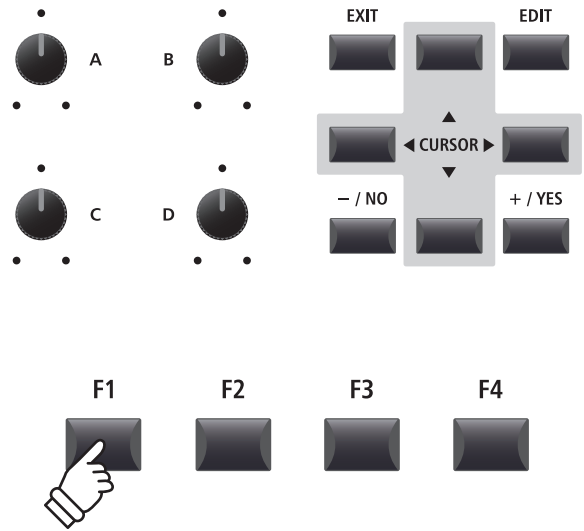
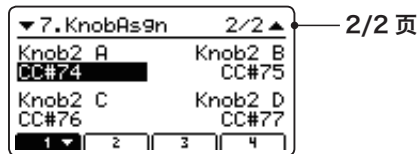

* 详细内容请参照第 19 页。

STORE 按钮的概要

对于使用编辑菜单和控制旋钮进行调节后的音色设置，可以通过 [STORE(存储)] 按钮来保存至内部内存。当选择其它音色或关闭电源时，调节过的音色设置会消失，所以请在必要时使用 [STORE] 按钮将设置保存。[STORE] 按钮有 3 种保存功能，分别为保存对各音色的设置 (SOUND)、保存对操作面板的整体设置 (SETUP)、保存对开机启动时操作面板的设置 (POWERON)。

■ STORE 按钮的功能

功能	说明
SOUND	将所选音色的编辑菜单设置 * 保存至各 Section (部分) 的多样按钮内。
SETUP	将除系统参数外的所有编辑菜单设置以及音色 Section (部分) 的按钮与旋钮状态、EQ 的设置保存至选定的 SETUP 内存内。
POWERON	将除系统参数外的所有编辑菜单设置以及音色 Section (部分) 的按钮与旋钮状态、EQ 的设置保存为开机启动设置。

* 公共参数和键域设置除外。关于公共参数的详细内容，请参照第 37 页。关于键域设置的详细内容，请参照第 45 页。

1 STORE SOUND(音色存储)

将所选音色的编辑菜单设置 (公共参数除外) 保存至各 Section(部分) 的多样按钮内。

1. 进入 STORE(存储) 页面

按下 [STORE] 按钮，该按钮的 LED 指示灯亮灯。
显示屏显示 STORE (存储) 页面。



2. 选择 STORE SOUND(音色存储) 功能

按下 [F1](SOUND) 按钮，选择 STORE SOUND (音色存储) 功能。

* [MIDI OUT] Section (部分) 被选择时，[F1] (SOUND) 按钮将不显示。



按下 [F4] (EXEC) 按钮，显示屏显示确认页面。

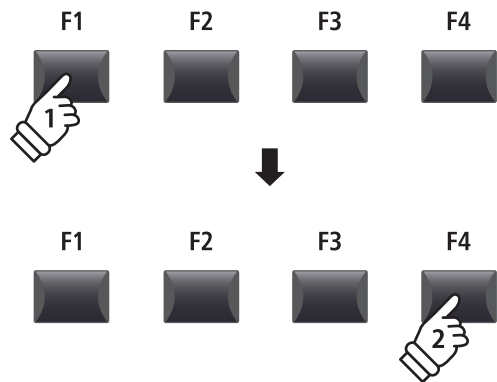
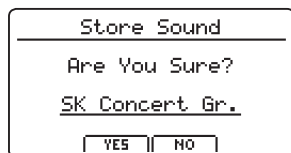

3. 实行 STORE SOUND(音色存储)

按下 [+ / YES] 或 [F2] 按钮，设置被保存至所选 Section (部分) 的 SOUND 内。

按下 [- / NO] 按钮或 [F3] 按钮，将返回至 STORE (存储) 页面。

* 请注意，实行保存后之前的音色设置会被覆盖。

* 请注意，在数据写入内部内存时请勿中途关闭电源，会使保存的数据消失。

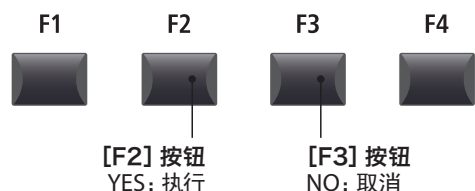

2 STORE SETUP(SETUP 存储)

将除系统参数外的所有编辑菜单设置以及各音色 Section(部分) 的按钮与旋钮状态、EQ 的设置保存至所选的 SETUP 内存内。(共可以保存 208 组)

1. 进入 STORE(存储) 页面

按下 [STORE] 按钮, 该按钮的 LED 指示灯亮灯。

显示屏显示 STORE (存储) 页面。



2. 选择 STORE SETUP(SETUP 存储) 功能

按下 [F2] (SETUP) 按钮, 选择 STORE SETUP (SETUP 存储) 功能。

显示屏显示 SETUP 名称编辑页面。

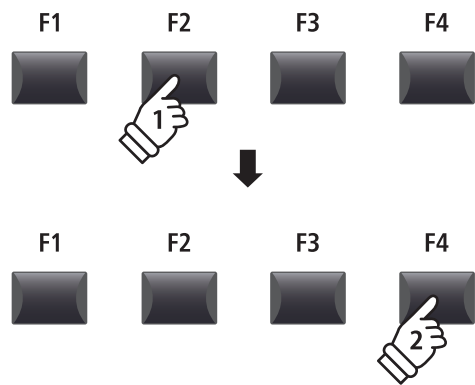

3. 编辑 SETUP 名称, 并指定保存位置

旋转旋钮 [A] [B], 编辑 SETUP 名称。

按 [BANK ◀] [BANK ▶] 按钮与和 [1] ~ [8] 的 SETUP 内存按钮, 选择新的 SETUP 内存。

按 [F4] (EXEC) 按钮, 显示屏显示确认页面。

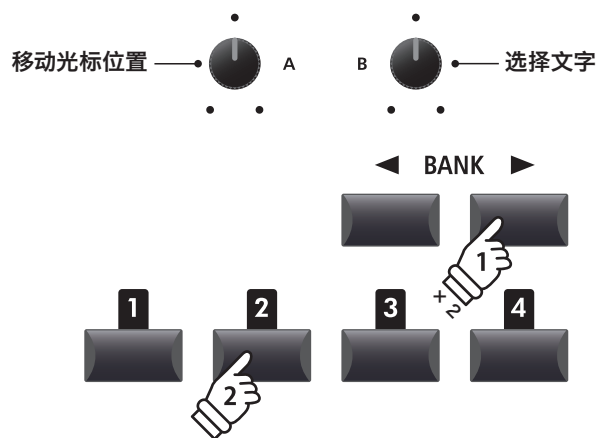

例) 若想选择 SETUP 内存的 C-2, 请先按 2 次 [BANK ▶] 按钮, 然后按下内存按钮 2。

4. 实行 STORE SETUP(SETUP 存储)

按下 [+ / YES] 按钮或 [F2] 按钮, 保存被实行。

按下 [- / NO] 按钮或 [F3] 按钮, 将返回至 STORE (存储) 页面。

* 请注意, 实行保存后之前的 SETUP 设置会被覆盖。

* 请注意, 在数据写入内部内存时请勿中途关闭电源, 会使保存的数据消失。

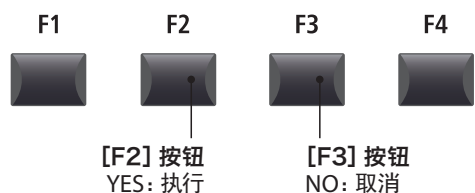

3 STORE POWER ON(开机启动设置存储)

将 3 个音色 Section(部分) 的按钮与旋钮状态、EQ 的设置保存为开机启动设置。

1. 进入 STORE(存储) 页面

按下 [STORE] 按钮, 该按钮的 LED 指示灯亮灯。

显示屏显示 STORE (存储) 页面。



2. 选择 STORE POWERON(开机启动设置存储) 功能

按下 [F3] (POWERON) 按钮, 选择 STORE POWERON (开机启动设置存储) 功能。



按下 [F4] (EXEC) 按钮, 显示屏显示确认页面。

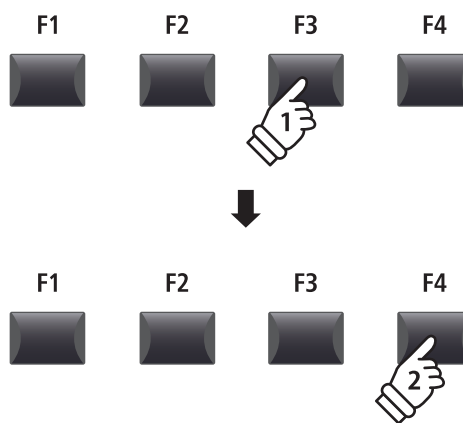
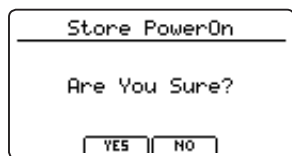

3. 实行 STORE POWERON(开机启动设置存储)

按下 [+ / YES] 按钮或 [F2] 按钮, 保存被实行。

按下 [- / NO] 按钮或 [F3] 按钮, 将返回至 STORE (存储) 页面。

* 请注意, 实行保存后之前的 POWERON 设置会被覆盖。

* 请注意, 在数据写入内部内存时请勿中途关闭电源, 会使保存的数据消失。

* 3 个音色 Section (部分) 内被选择的各 SOUND 的设置不被改写。若想改写所有的编辑菜单设置, 请在各 Section (部分) 内对所选的各 SOUND 分别进行保存。(参照第 59 页)

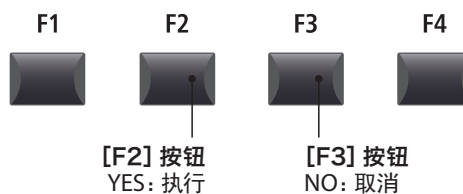

SETUP 内存

MP11SE 能够将所选音色与 Section(部分) 的音量、各种参数设置, 以及 EQ 设置等保存在 SETUP 内, 并随时调用。

能够通过使用 [1] ~ [8] 的 8 个按钮以及 A ~ Z 的 26 个 BANK 来保存共计 208 个的 SETUP。

本页将对选择 BANK 和 SETUP 内存, 调用 SETUP 的方法进行说明。

■ 开启 SETUP 模式

按下 [SETUP] Section 的 [ON/OFF] 按钮。

该按钮的 LED 指示灯亮灯, 进入 SETUP 模式。当前选择中的 SETUP 的 LED 指示灯亮灯。

SETUP 模式为开启状态时, 显示屏显示当前选择中的 BANK 内的 SETUP 列表, 被选择的内存高亮显示。

* 开启 [SETUP] Section (部分) 时, 上一次选择的 SETUP 内存被自动调用。



数秒后, 显示屏显示演奏模式页面, 被选择的 SETUP 名称显示在页面上方。

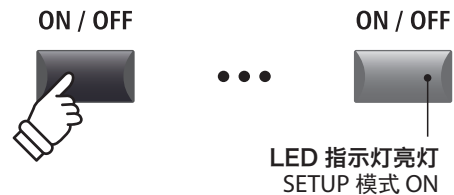
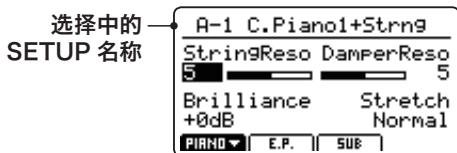

■ 选择 SETUP

SETUP 模式为开启状态下:

按 [BANK ◀] [BANK ▶] 按钮, 选择 SETUP 的 BANK。

选定 BANK 后, 显示屏显示所选 BANK 的 SETUP 列表。

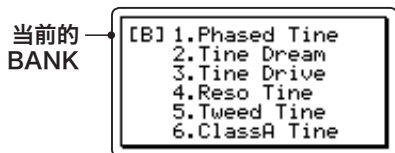

在 SETUP 列表被显示的期间内, 按下想要选择的 SETUP 内存的按钮。

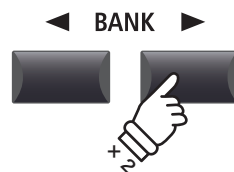

例) 若想选择 BANK B, 则按 1 次 [BANK ▶] 按钮。

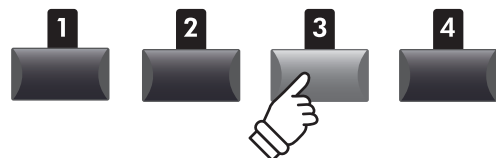

例) 若想选择 SETUP 内存 3, 则按下 [3 SETUP] 内存按钮。

* 在当前的 BANK 内调用其它 SETUP 内存时, 即使显示屏不显示列表, 也是可以调用的。

关于录音器

MP11SE 能够将自己的演奏保存在钢琴内, 或直接录音 (保存) 在 USB 内存内。

■ MP11SE 录音器规格

	MIDI 录音器 (内部内存)	音频录音器 (USB 内存)
保存格式	SMF (MIDI)	MP3/WAV (音频)
最大乐曲大小	约 90000 个音符	(取决于 USB 内存容量)
最大曲目数	10 首	(取决于 USB 内存容量)
使用例	—	Idea Sketch、演出的录音、用电脑编辑等 通过邮件发送给朋友、制作音频 CD 等
播放方式	MP11SE 本体播放 / 通过外部 MIDI 机器播放	MP11SE 本体播放 / 通过音频播放器等播放
节奏调节	可	不可
叠加录音	不可	可
数据转换	可转换为 MP3/WAV 格式录音	—

■ 进入录音器页面

按下 [RECORDER] 按钮, 该按钮的 LED 指示灯亮灯。

录音器功能被开启, 显示屏显示录音器页面。



■ 选择录音器模式

按下 [F1] 按钮, 切换 MIDI 录音器或音频录音器模式。

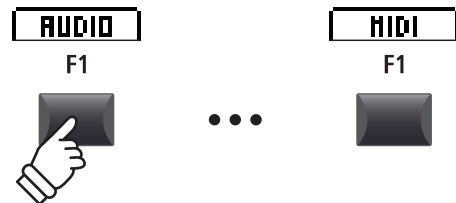
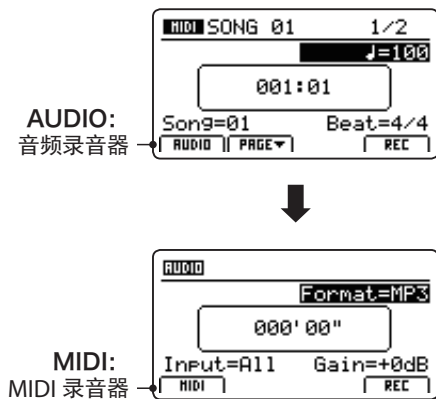

* 进入录音器模式时, 若钢琴已连接 USB, 则自动选择为 USB 音频录音模式。

* 进入录音器模式时, 若钢琴没有连接 USB, 则自动选择为内部 MIDI 录音器模式。

■ USB 功能

对保存在 USB 内存中文件的删除 (Delete) 或变更文件名 (Rename), 能够在 USB 菜单内进行。(参照第 92 页 “USB 菜单”)

MIDI 录音器 (内部内存)

MP11SE 的 MIDI 录音器在内部内存中可以录制 10 首乐曲。录制的乐曲可以以 SMF(Standard MIDI File) 格式, 或转换为 MP3/WAV 格式后保存至 USB 内存。

1 录音至内部内存

1. 进入录音器模式

按下 RECORDER Section (部分) 的 [ON/OFF] 按钮, 该按钮的 LED 指示灯亮灯。

录音器功能开启, 显示屏显示 MIDI 录音器页面。



若钢琴已连接 USB 时, 按下 [F1] (MIDI) 按钮, 选择 MIDI 录音器功能。

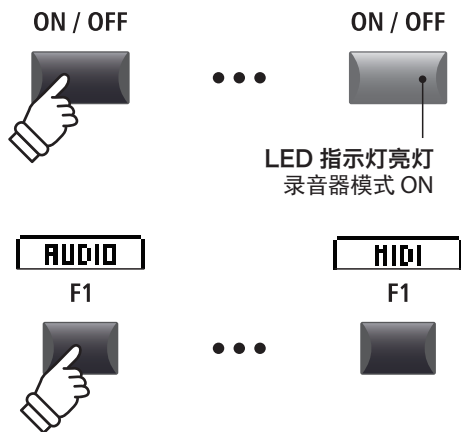

2. 选择乐曲内存, 选择节奏与拍子

旋转旋钮 [C], 选择新录音的乐曲内存。

- * 提供了 10 首乐曲的内部内存。
- * 所选的乐曲内存中若已有其它录音时, 这些录音会自动删除, 新的乐曲被录音。
- * 关于使用 Rhythm Pattern/Metronome 录音的详细内容, 请参照第 90 页。

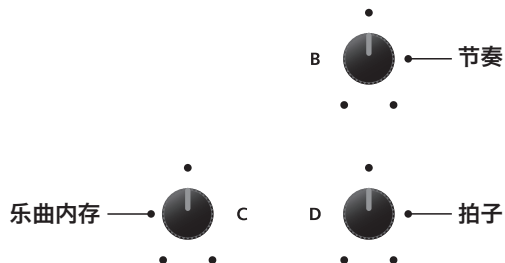

3. 录音的准备

按下 [●] (REC) 按钮。

[●] (REC) 按钮的 LED 指示灯开始闪烁, 表示录音待机状态。

* 在录音器页面, 也可以通过按 [F4] 按钮来进入录音待机状态。

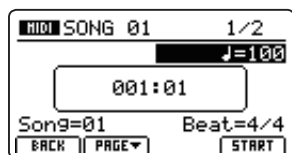

待机状态



4. 开始录音

演奏开始后，自动开始录音。此时 [●] (REC) 按钮、[▶/■] (PLAY/STOP) 按钮的 LED 指示灯亮灯。

录音开始后显示屏显示录音时间的进度。

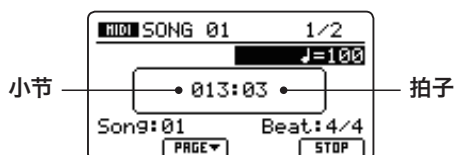

- * 在录音待机状态下，也可以通过按 [▶/■] (PLAY/STOP) 按钮开始录音。
- * 按下 [METRONOME] 按钮，该按钮的 LED 指示灯亮灯时，1 小节的计数后录音开始。详细内容请参照第 91 页。

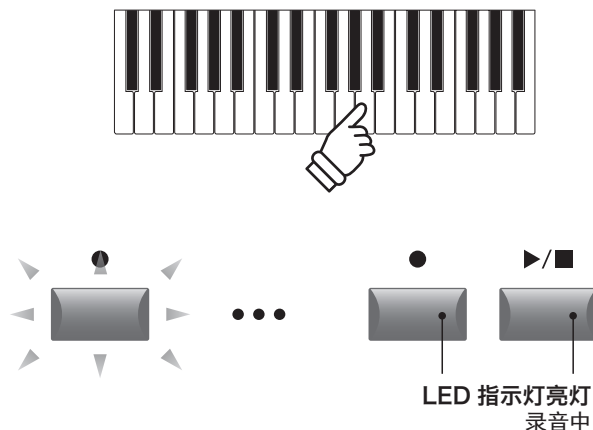

5. 停止录音

按下 [▶/■] (PLAY/STOP) 按钮。

[●] (REC) 按钮、[▶/■] (PLAY/STOP) 按钮的 LED 指示灯关闭，录音结束。

- * 也可以通过按 [F4] 按钮来停止录音。

录音停止后显示屏显示 MIDI 播放页面。

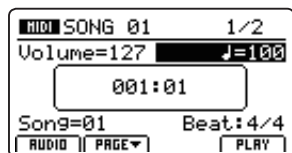

关于播放录音的详细内容，请参照第 66 页。



- * 最大录音容量为 90000 个音符。
- * 录音过程中存储容量满了时，[●] (REC) 按钮、[▶/■] (PLAY/STOP) 按钮的 LED 指示灯将自动关闭，录音中止。到中止前一刻为止的演奏被录音。
- * 请注意，在数据写入内部内存时请勿中途关闭电源，会使保存的数据消失。
- * 保存在录音器内的内容，即使关闭钢琴的电源也不会消失。

2 播放 MIDI 乐曲

播放保存在内部内存的 MIDI 乐曲。录音后直接播放的情况下，请从步骤 3 开始操作。

1. 进入 MIDI 录音器页面

按下 RECORDER Section (部分) 的 [ON/OFF] 按钮，该按钮的 LED 指示灯亮灯。

录音器功能开启，显示屏显示 MIDI 录音器页面。



若钢琴已连接 USB 时，按下 [F1] (MIDI) 按钮，选择 MIDI 录音器功能。

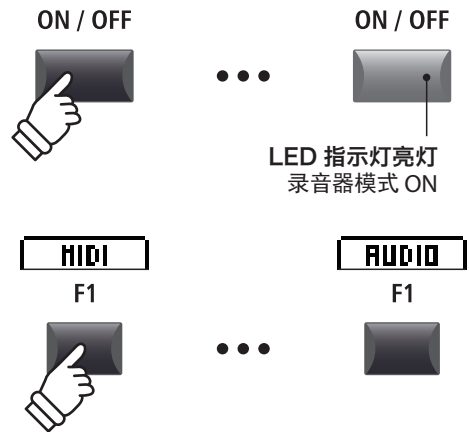

2. 选择要播放的乐曲

旋转旋钮 [C]，选择要播放的乐曲内存。

* 播放过程中无法选择乐曲。



3. 播放乐曲

按下 [▶/■] (PLAY/STOP) 按钮，该按钮的 LED 指示灯亮灯，乐曲开始播放。

* 也可以通过按 [F4] 按钮来进行播放。

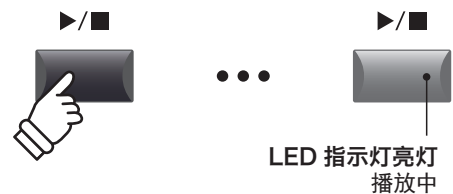
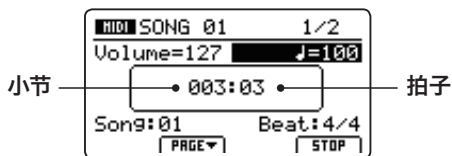

■ 调节播放音量与节奏

旋转旋钮 [A] 与 [B]，可以变更播放的音量与乐曲的节奏。

* 播放过程中也可以变更音量与节奏。



■ 移动播放位置

按 [◀◀] [▶▶] 按钮, 可以进行快进、快退。

* 播放过程也可以移动播放位置。

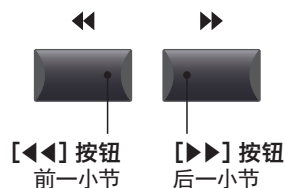

4. 停止播放

乐曲播放状态下:

按下 [▶/■] (PLAY/STOP) 按钮。

该按钮的 LED 指示灯关闭, 乐曲停止播放。

* 也可以通过按 [F4] 按钮来停止播放。

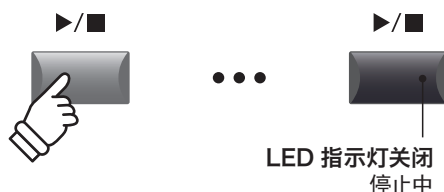

再次按下 [▶/■] (PLAY/STOP) 按钮后, 乐曲从停止的位置开始播放。按下 [◀◀] 按钮后, 将返回至乐曲的开头。

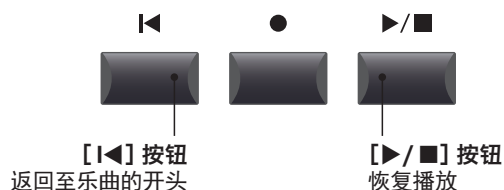

■ A-B 循环播放

使用 A-B 循环播放功能, 可以重复循环播放乐曲的一部分。

乐曲播放过程中, 按下 [A↔B] 按钮, 当前位置被指定为循环开始的位置, [A↔B] 按钮的 LED 指示灯开始闪烁。



再次按下 [A↔B] 按钮, 当前位置被指定为循环结束的位置, [A↔B] 按钮的 LED 指示灯亮灯, 指定的区间开始循环播放。

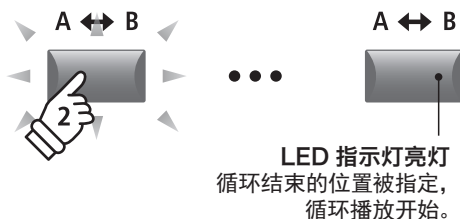

循环播放过程中, 再次按下 [A↔B] 按钮后, [A↔B] 按钮的 LED 指示灯将关闭, 循环播放模式被解除。



■ 连续播放 (CHAINPLAY) 模式

连续播放 (CHAINPLAY) 模式是指对保存在录音器内的乐曲按顺序进行播放的模式。

长按 [▶/■] (PLAY/STOP) 按钮。

显示屏显示 CHAINPLAY 的图标, 乐曲按顺序开始播放。

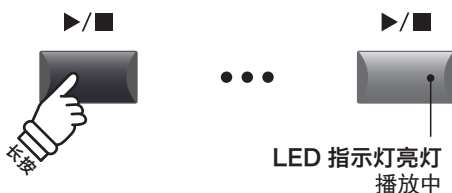
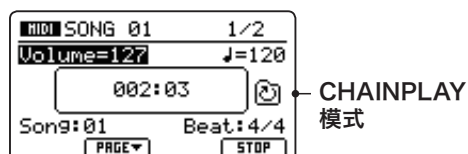

3 以 SMF 格式进行保存

将录制的 MIDI 乐曲以 SMF(Standard MIDI File) 格式保存至 USB 内存。

1. 选择乐曲

开启录音器模式录制乐曲后:

旋转旋钮 [C], 选择要保存至 USB 内存的乐曲。

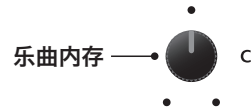

2. 连接 USB 内存

将 USB 内存插入 USB 插口。

* 请使用格式化为 FAT 或 FAT32 的 USB 内存。

USB 内存被识别后, 显示屏显示 [F3] (SAVE) 按钮。

* 此 [SAVE] 按钮只在所选的乐曲内存内有录音乐曲时显示。

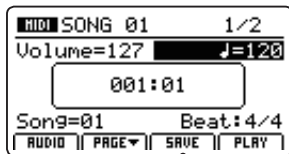

SAVE 功能

3. 保存

按下 [F3] (SAVE) 按钮。

显示屏显示 [Save SMF] 页面。

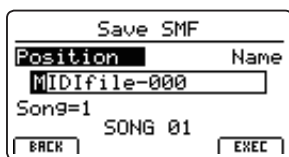
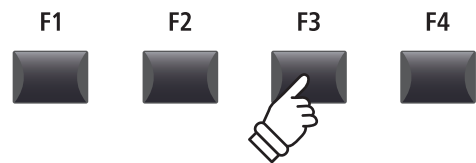

* 可以使用的文字一览表请参照第 94 页。

4. 输入文件名

旋转旋钮 [A] [B], 输入文件名。

* 文件名最长为 18 个字符。

* 文件被保存在 USB 内存的根文件夹内。无法保存在不同文件夹内。

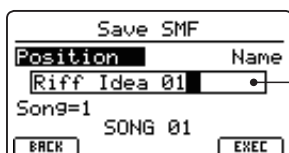

乐曲名

5. 实行保存

按下 [F4] (EXEC) 按钮, 显示屏显示确认页面。

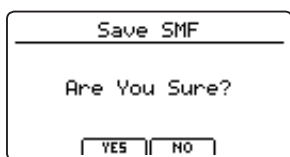

按下 [+ / YES] 或 [F2] 按钮, 保存被实行。

按下 [- / NO] 或 [F3] 按钮, 将返回至 STORE (存储) 页面。

* 请注意, 在数据写入内部内存时请勿中途关闭电源, 会使保存的数据消失。

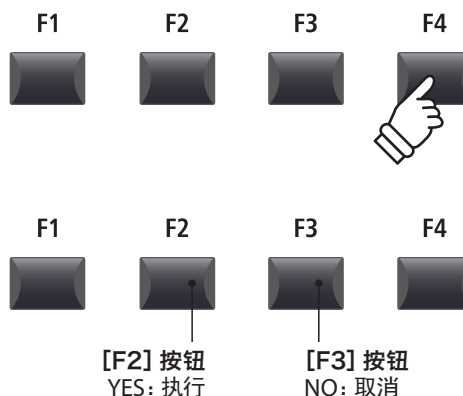

4 LOAD(加载) SMF 至内部内存

将 USB 内存中的 SMF 文件, LOAD(加载) 至内部内存。

■ 准备 USB 内存

首先, 将准备好的 SMF 拷贝至 USB 内存。



1. 选择空余的内部内存

录音器模式开启状态下:

旋转旋钮 [C], 选择空余的乐曲内存。

* 也可以选择已有录音的乐曲内存, 进行覆盖。



2. 连接 USB 内存

将 USB 内存插入 USB 插口。

* 请使用格式化为 FAT 或 FAT32 的 USB 内存。

USB 内存被识别后, 显示屏显示 [LOAD] 按钮。

* 此 [LOAD] 按钮只在所选的内部乐曲内存为空余状态时显示。若要删除内部乐曲, 请参照第 72 页。

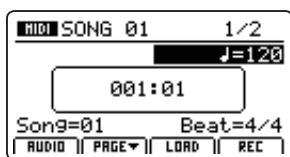

LOAD 功能

4 LOAD(加载) SMF 至内部内存 (续)

3. 选择 LOAD(加载) SMF 功能

按下 [F3] (LOAD) 按钮。

显示屏显示 USB 文件的根层级内的 SMF 文件。

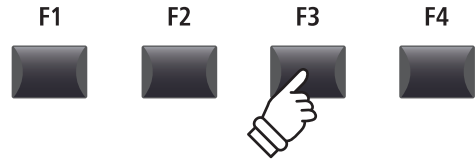

■ 关于 USB 的文件 / 文件夹列表页面

MP11SE 的文件夹列表页面显示根目录内的文件和文件夹。

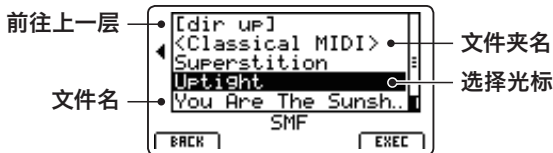

用光标上下按钮来移动选择光标。

* 也可以使用旋钮 [A] 来移动光标。

选定文件 / 文件夹的状态下按下 [F4] (EXEC) 按钮或 [+ / YES] 按钮来选择文件或将文件移至文件夹内。

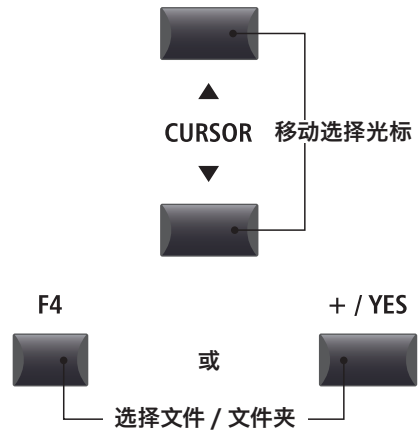

4. 加载 SMF 文件

按光标上下按钮, 选择 MIDI 文件。



按下 [F4] 按钮或 [+ / YES] 按钮。

显示屏显示 [LOAD SMF] 页面。

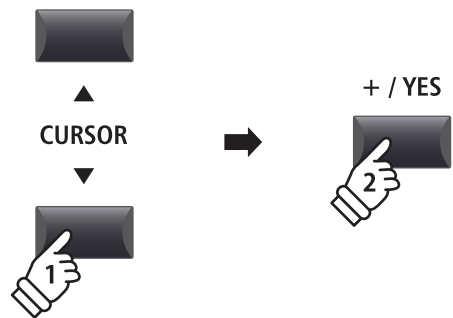
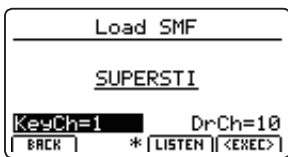

5. 选择键盘通道与鼓通道

使用旋钮 [C] [D] 来指定 MP11SE MIDI 录音器的键盘通道和鼓通道内分别使用 SMF 文件中的哪一个通道。

* MP11SE 能够根据 SMF 文件的内容, 自动检测出合适的键盘或鼓音轨。

* 用 MP11SE 制作的 SMF 文件, 鼓音轨为关闭。

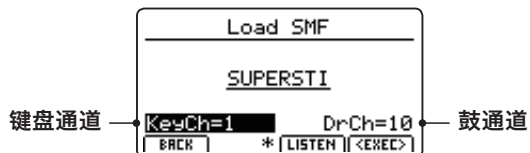

按下 [F3] (LISTEN) 按钮, 可以试听当前的通道设置。

按下 [F4] (EXEC) 按钮, 可以将所选择的 SMF 文件加载至内部内存。

显示屏显示 [LOAD SMF] 确认页面。

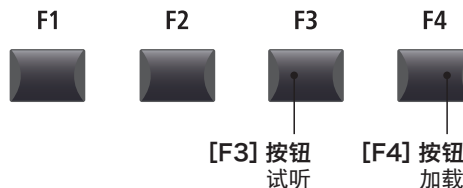

6. LOAD(加载) SMF

按下 [F2] 按钮或 [+ / YES] 按钮, SMF 被加载至内部内存。

按下 [F3] 按钮或 [- / NO] 按钮, 将返回至之前的页面。

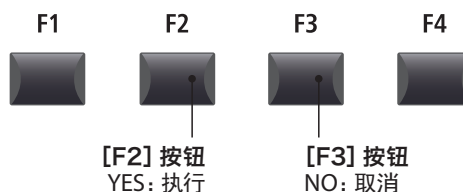
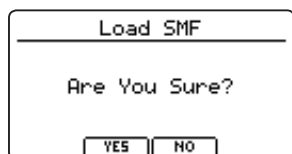

7. 播放 LOAD(加载) 的 SMF 文件

SMF 文件被 LOAD (加载) 后, 显示屏显示录音器页面。

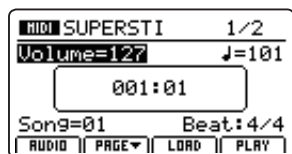

关于播放方法的详细内容, 请参照第 66 页。

5 删除内部内存

删除 MP11SE 本体内不要的乐曲，空出内存。

1. 选择要删除的乐曲内存

进入 MIDI 录音器页面的状态下：

旋转旋钮 [C]，选择要删除的内部乐曲内存。



* 若想一并删除所有乐曲，请使用系统菜单的重置录音器功能。（请参考第 111 页）

2. 显示录音器功能的第 2 页

按下 [F2] 按钮。

显示屏显示录音器功能的第 2 页。

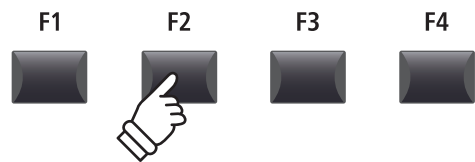
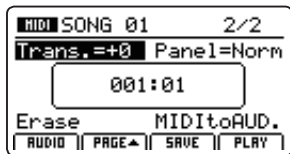

* 也可以通过光标上下按钮来移动页面。

3. 选择 Erase(删除)

旋转旋钮 [C]，将光标移动到 [Erase] 上。（高亮显示）

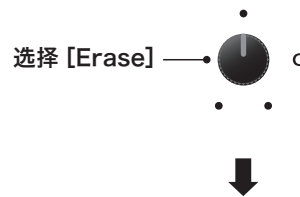

* 也可以通过使用十字光标按钮来移动光标。

按下 [+ / YES] 按钮，选择 [Erase]。

显示屏显示确认页面。



* 也可以通过同时按 [●] (REC) 按钮和 [▶/■] (PLAY/STOP) 按钮来进行删除。

4. 删除

按下 [F2] 按钮或 [+ / YES] 按钮，进行删除。

按下 [F3] 按钮或 [- / NO] 按钮，将返回至之前的页面。

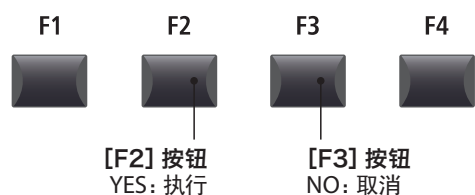
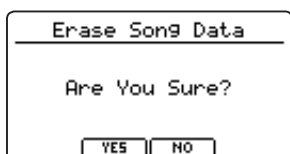

6 乐曲的 Transpose(移调)

MP11SE 可以将加载的 SMF 文件进行移调 (以半音为单位) 播放。

■ 变更乐曲的移调值

按下 [F2] 按钮, 显示屏显示录音器功能的第 2 页。

旋转旋钮 [A], 调节移调值。

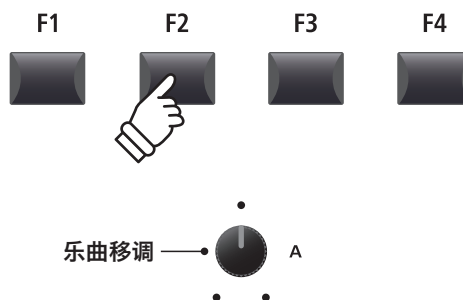

* 移调的范围为 -12 ~ +12 (半音)。

7 操作面板模式

播放录制在内部内存的乐曲时, 选择是否再现操作面板设置。

■ 操作面板模式的种类

操作面板模式	说明	
Normal (初始状态)	播放内部录音器时, 不再现操作面板设置。	
Play	播放内部录音器时, 再现 (展开) 操作面板设置。(操作面板开关将切换)	
	Normal 操作面板模式	Play 操作面板模式
优点	播放的同时不会影响到当前的操作面板设置。	能够完全再现所有的功能。
缺点	因为数据与操作面板独立存在, 所以 Effect 等使用的是当前的操作面板设置。Effect 等可能会出现与录音状态不同的情况。	根据录音数据的播放, 当前的操作面板设置会被改变。

■ 变更操作面板模式

按下 [F2] (PAGE ▼) 按钮, 显示屏显示录音器功能的第 2 页。

旋转旋钮 [B], 选择操作面板模式。

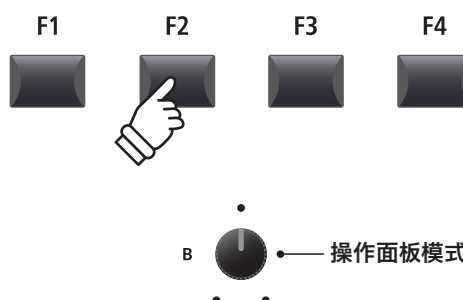
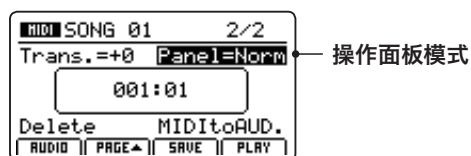

8 MIDI to Audio

MIDI to Audio 是将 MIDI 转换为音频的功能。详细内容请参照第 83 页。

音频录音器 (USB 内存)

1 录音至音频文件

MP11SE 能够将包括 LINE IN 在内的表演以 MP3、WAV 格式，作为数码音频数据录音至 USB 内存。不需要准备其它的录音器材就能够直接在 MP11SE 上录制出高音质的音频文件，同时还可以将录音通过邮件发送给乐队成员、用音频播放器播放、在 WORKSTATION 上制作混音等。

■ 音频录音文件的格式规格

文件格式	规格	BIT RATE
MP3	44.1 kHz, 16 bit, Stereo	192 kbit/s (fixed)
WAV	44.1 kHz, 16 bit, Stereo	1411 kbit/s (uncompressed)

* MPEG Layer-3 audio coding technology licensed from Fraunhofer IIS and Thomson.
MP3 codec is Copyright (c) 1995-2007, SPIRIT

1. 连接 USB 内存

将 USB 内存插入 USB 插口。

* 请使用格式化为 FAT 或 FAT32 的 USB 内存。



USB 内存被识别。

2. 进入录音器模式

按下 [RECORDER] Section (部分) 的 [ON/OFF] 按钮，进入录音器模式。

该按钮的 LED 指示灯亮灯，显示屏显示音频录音器页面。



音频录音器
选择中

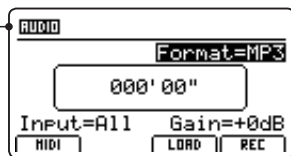

* 显示屏显示 MIDI 录音器页面时，请按下 [F1] (AUDIO) 按钮，选择音频录音器。

■ 选择文件格式

旋转旋钮 [B]，选择目的音频格式。

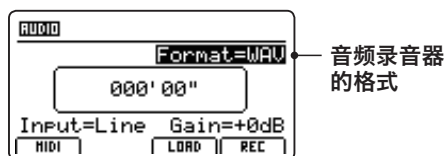

* MP3 格式比 WAV 格式占内存容量小。

* 1GB 的 USB 内存，可以以 MP3 格式录音超过 12 小时。

■ 输入源的选择与增益的设置

旋转旋钮 [C]，选择输入源。

旋转旋钮 [D]，设置录音增益。

录制较为安静的乐曲时，请调大增益水平进行录音。

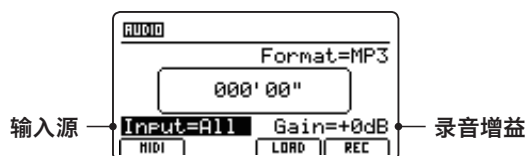

输入	说明
All	MP11SE 乐音与 LINE IN 乐音两者。
Line	仅录音 LINE IN 的乐音。



* 增益水平可以设置在 -18dB ~ +18dB 之间。

3. 进入录音待机状态

按下 [RECORDER] Section (部分) 的 [●] (REC) 按钮。

此时该按钮的 LED 指示灯开始闪烁，表示进入录音待机状态。

* 在录音器模式下，按下 [F4] 按钮，也可以进入到录音待机状态。

* 连接 USB 内存时，可能需要一定时间进行识别。

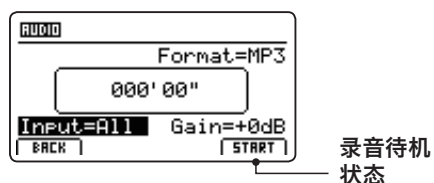

4. 开始录音

演奏开始后，自动开始录音。

此时 [●] (REC) 按钮、[▶/■] (PLAY/STOP) 按钮的 LED 指示灯亮灯。

显示屏中央显示时间，录音开始。

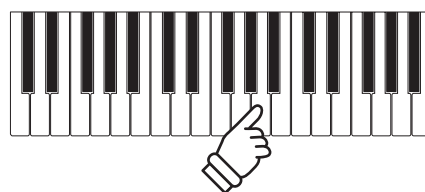
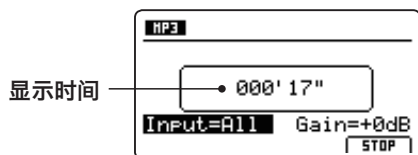

* 在录音待机状态下，也可以通过按 [▶/■] (PLAY/STOP) 按钮开始录音。

* 按下 [METRONOME] 按钮，该按钮的 LED 指示灯亮灯时，1 小节的计数后录音开始。

音频录音器 (USB 内存)

5. 停止录音, 试听录音

按下 [▶/■] (PLAY/STOP) 按钮。

[●] (REC) 按钮、[▶/■] (PLAY/STOP) 按钮的 LED 指示灯关闭, 录音结束。

* 也可以通过按 [F4] 按钮来停止录音。

停止录音后, 显示屏显示音频播放器页面。

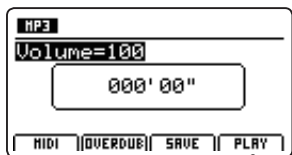

试听录音曲

按 [F4] (PLAY) 按钮或 [▶/■] (PLAY/STOP) 按钮, 可以在保存录音数据前进行试听。



* 同时按下 [●] (REC) 按钮和 [▶/■] (PLAY/STOP) 按钮, 可以删除录音文件。



6. 编辑文件名

按下 [F3] (SAVE) 按钮。

显示屏显示音频文件的 [SAVE] (保存) 页面。

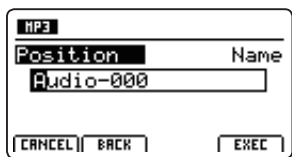

旋转旋钮 [A] [B], 编辑文件名。



文件名

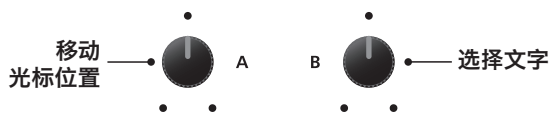
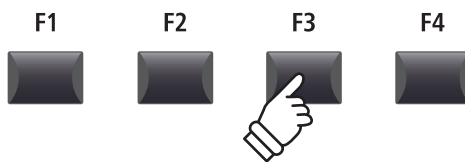

- * 文件名最长为 18 个字符。
- * 文件被保存在 USB 内存的根文件夹内。无法保存在不同文件夹内。
- * 可以使用的文字一览表请参照第 94 页。

7. 保存音频文件

按下 [F4] (EXEC) 按钮。

显示屏显示确认页面。

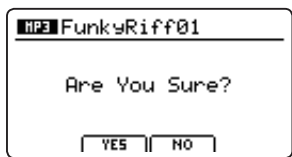

按下 [F2] 按钮或 [+ / YES] 按钮, 保存被实行。

按下 [F3] 按钮或 [- / NO] 按钮, 将返回至之前的页面。

* 请注意, 在数据写入内部内存时请勿中途关闭电源, 会使保存的数据消失。

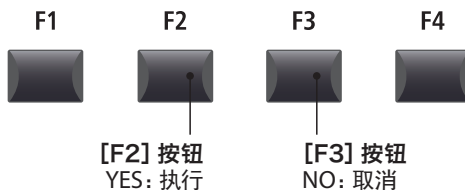

2 播放音频文件

MP11SE 能够播放保存在 USB 内存内的 MP3 和 WAV 格式的音频文件。

便于搭配伴奏进行个人表演、聆听乐曲的和旋或旋律等。

■ 音频播放文件的格式规格

文件格式	规格	BIT RATE
MP3	32 kHz/44.1 kHz/48 kHz、Mono/Stereo	8 ~ 320 kbit/s (fixed & variable)
WAV	32 kHz/44.1 kHz/48 kHz、Mono/Stereo、8 bit/16 bit	—

* MPEG Layer-3 audio coding technology licensed from Fraunhofer IIS and Thomson.
MP3 codec is Copyright (c) 1995-2007, SPIRIT

■ 准备 USB 内存

首先, 将准备好的 MP3 或 WAV 文件拷贝至 USB 内存。

* 请使用格式化为 FAT 或 FAT32 的 USB 内存。



1. 连接 USB 内存

将 USB 内存插入 USB 插口。

USB 内存被识别。



2. 进入录音器模式

按下 [RECORDER] Section (部分) 的 [ON/OFF] 按钮, 进入录音器模式。

该按钮的 LED 指示灯亮灯, 显示屏显示音频录音器页面。

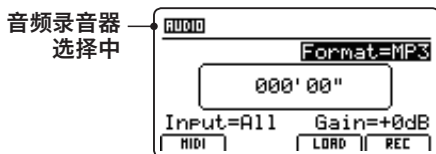

* 显示屏显示 MIDI 录音器页面时, 请按下 [F1] (AUDIO) 按钮, 选择音频录音器。

3. 选择要 LOAD(加载) 的文件

按下 [F3] (LOAD) 按钮。

显示屏显示 USB 内存根目录内的文件夹与 MP3 文件列表。

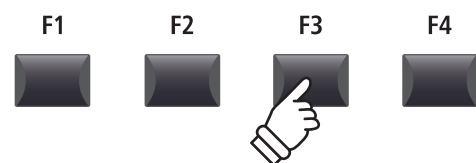

2 播放音频文件 (续)

■ USB 内存的文件 / 文件夹列表页面

MP11SE 的文件 / 文件夹列表页面列表显示保存在 USB 内存内的文件与文件夹。



使用 [CURSOR ▲][CURSOR ▼] 按钮来移动光标，选择文件。

* 也可以通过旋转旋钮 [A] 来选择文件。

可以按 [F2][F3] 按钮来切换 MP3 和 WAV 格式。

* 初始设置时将选择为 MP3 格式。

按 [F4] 按钮或 [+ / YES] 按钮来选择文件或文件夹。

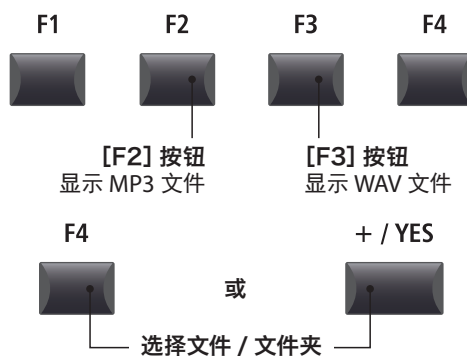
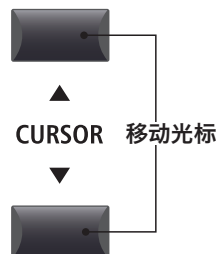

4. 选择要 LOAD(加载) 的音频文件

使用 [CURSOR ▲][CURSOR ▼] 按钮来选择目的文件。

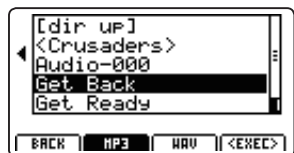

按下 [F4] 按钮或 [+ / YES] 按钮。

显示屏显示音频播放器页面。



* 若有 ID3 标签等的元数据，则将显示其曲名 / 演奏者姓名。

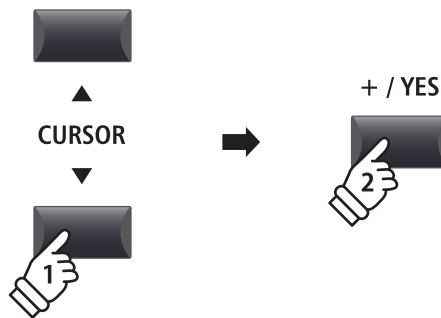

5. 播放

按下 [▶ / ■] (PLAY/STOP) 按钮。

该按钮的 LED 指示灯亮灯，乐曲开始播放。

* 也可以通过按 [F4] (PLAY) 按钮来进行播放。

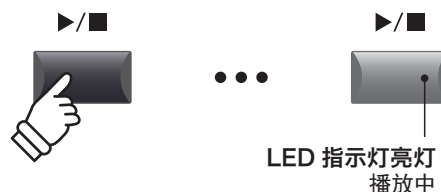

移动播放位置

按 [◀◀] [▶▶] 按钮, 可以进行快进、快退。

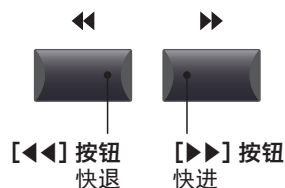

6. 停止播放

当乐曲在播放状态中时:

按下 [▶/■] (PLAY/STOP) 按钮。

该按钮的 LED 指示灯关闭, 乐曲停止播放。

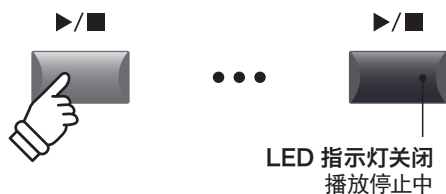

再次按下 [▶/■] (PLAY/STOP) 按钮后, 乐曲从停止的位置继续开始播放。按下 [◀◀] 按钮后, 将返回至乐曲的开头。

* 也可以通过按 [F4] 按钮来停止播放。

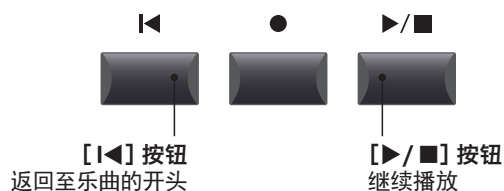

A-B 循环播放

使用 A-B 循环播放功能, 可以重复循环播放乐曲的一部分。

乐曲播放过程中, 按下 [A↔B] 按钮, 当前位置被指定为循环开始的位置, [A↔B] 按钮的 LED 指示灯开始闪烁。



再次按下 [A↔B] 按钮, 当前位置被指定为循环结束的位置, [A↔B] 按钮的 LED 指示灯亮灯, 指定的区间开始循环播放。

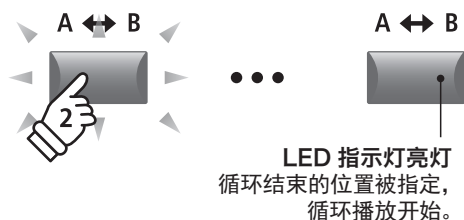

循环播放过程中, 再次按下 [A↔B] 按钮后, [A↔B] 按钮的 LED 指示灯将关闭, 循环播放模式被解除。



连续播放 (CHAINPLAY) 模式

连续播放 (CHAINPLAY) 模式是指对保存在文件夹内的音频文件按顺序进行播放的模式。

长按 [▶/■] (PLAY/STOP) 按钮。

显示屏显示连续播放的图标, 乐曲将连续按顺序开始播放。

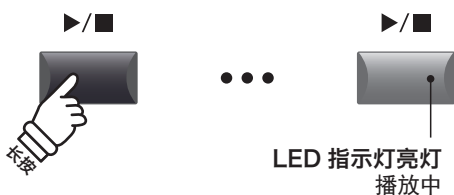

3 叠加录音

MP11SE 能够直接在已有的音频文件内追加录音, 制作简单的多轨录音。

因为叠加录音制作成的都是临时文件, 所以保存过的文件和已有的音频文件不会被修改。

* 请注意, 最终若不进行保存, 录音成果会在下一次的叠加录音时消失。

1. 连接 USB 内存

将 USB 内存插入 USB 插口。

USB 内存被识别。



2. 进入录音器模式

按下 [RECORDER] Section (部分) 的 [ON/OFF] 按钮, 进入录音器模式。

该按钮的 LED 指示灯亮灯, 显示屏显示音频录音器页面。



音频录音器
选择中

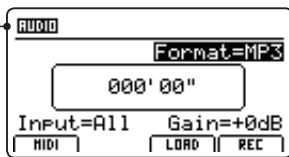

* 显示屏显示 MIDI 录音器页面时, 请按下 [F1] (AUDIO) 按钮, 选择音频录音器。

3. 选择要叠加的文件

按下 [F3] (LOAD) 按钮。

显示屏显示 USB 内存根目录内的文件夹与 MP3 文件列表。

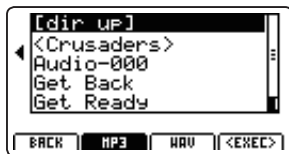
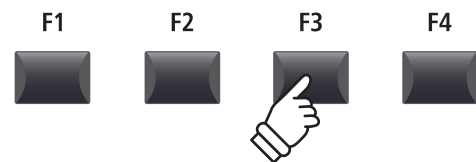

4. 选择要 LOAD(加载) 的音频文件

使用 [CURSOR ▲] [CURSOR ▼] 按钮来选择目的文件。



按下 [F4] 按钮或 [+ / YES] 按钮。

显示屏显示音频播放器页面。

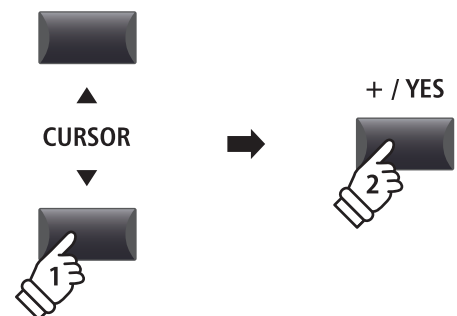

5. 进入叠加录音模式

按下 [F2] (OVERDUB) 按钮。

显示屏显示叠加录音页面，使用旋钮 [B] 来选择目的音频文件。

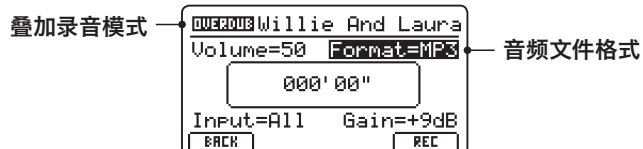

* MP3 格式比 WAV 格式占内存容量小。

* 1GB 的 USB 内存，可以以 MP3 格式录音超过 12 小时。

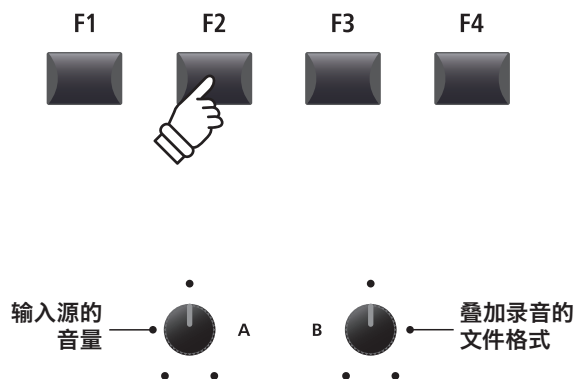

■ 输入源的选择与增益的设置

旋转旋钮 [C]，选择输入源。

旋转旋钮 [D]，设置录音增益。

录制较为安静的乐曲时，请调大增益水平进行录音。

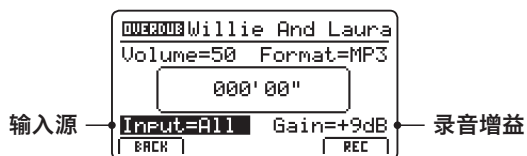

* 增益水平可以设置在 -18dB ~ +18dB 之间。

输入	说明
All	MP11SE 乐音与 LINE IN 乐音两者。
Line	仅录音 LINE IN 的乐音。



6. 进入叠加录音的待机状态

按下 [RECORDER] Section (部分) 的 [●] (REC) 按钮。

此时该按钮的 LED 指示灯开始闪烁，表示进入录音待机状态。

* 在录音器模式下，也可以通过按 [F4] 按钮进入到录音待机状态。

* 连接 USB 内存时，可能需要一段时间进行识别。

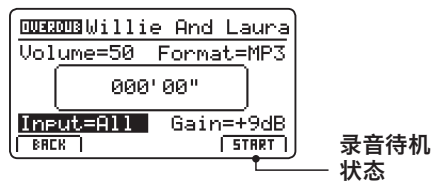

7. 开始叠加录音

演奏开始后, 自动开始录音。

此时 [●] (REC) 按钮、[▶/■] (PLAY/STOP) 按钮的 LED 指示灯亮灯。

显示屏中央显示时间, 录音开始。

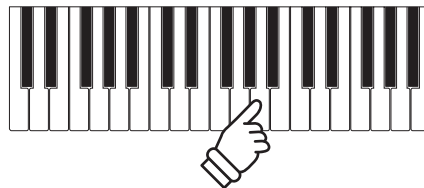
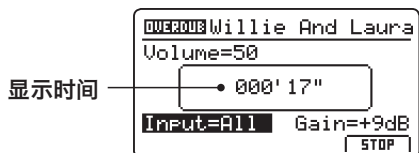

LED 指示灯亮灯
叠加录音中

- * 在录音待机状态下, 也可以通过按 [▶/■] (PLAY/STOP) 按钮开始录音。
- * 按下 [METRONOME] 按钮, 该按钮的 LED 指示灯亮灯时, 1 小节的计数后录音开始。

8. 停止叠加录音

按下 [▶/■] (PLAY/STOP) 按钮。

[●] (REC) 按钮、[▶/■] (PLAY/STOP) 按钮的 LED 指示灯关闭, 录音结束。

* 也可以通过按 [F4] 按钮来停止录音。

停止录音后, 显示屏显示音频播放器页面。



试听
叠加录音

按 [F4] 按钮可以在保存录音数据前进行试听。



LED 指示灯关闭
录音结束

* 同时按下 [●] (REC) 按钮和 [▶/■] (PLAY/STOP) 按钮, 可以删除录音文件。

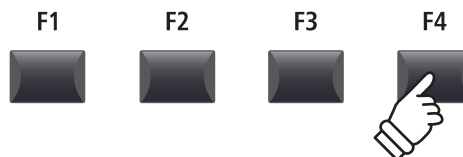

9. 编辑文件名

按下 [F3] (SAVE) 按钮。

显示屏显示音频文件的 [SAVE] (保存) 页面。

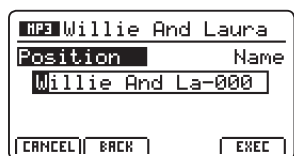

使用旋钮 [A] [B], 编辑文件名。

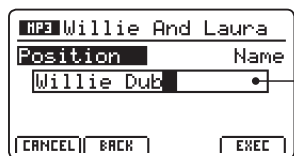

文件名

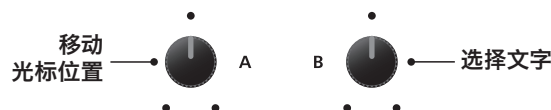
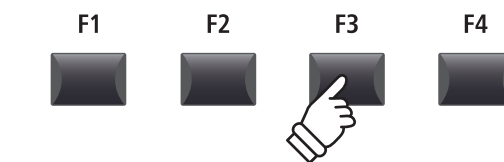

- * 文件名最长为 18 个字符。
- * 文件被保存在 USB 内存的根文件夹内。无法保存在不同文件夹内。
- * 可以使用的文字一览表请参照第 94 页。

10. 保存音频文件

按下 [F4] (EXEC) 按钮。

显示屏显示确认页面。

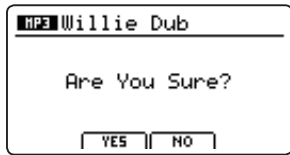

按下 [+ / YES] 按钮或 [F2] 按钮，保存被实行。

按下 [- / NO] 按钮或 [F3] 按钮，将返回至之前的页面。

* 请注意，在数据写入内部内存时请勿中途关闭电源，会使保存的数据消失。

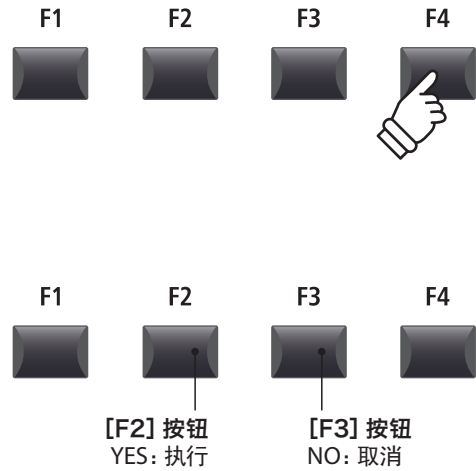

4 MIDI to Audio

MIDI to Audio 功能能够将录音在内部内存的 MIDI 乐曲转换为 MP3/WAV 格式录音至 USB 内存。

1. 连接 USB 内存

将 USB 内存插入 USB 插口。

* 请使用格式化为 FAT 或 FAT32 的 USB 内存。

USB 内存被识别。



2. 进入 MIDI 录音器页面，选择 MIDI to Audio 功能

选定为 MIDI 录音器的状态下：

按下 [F2] 按钮，显示屏显示 MIDI 录音器的第 2 页。

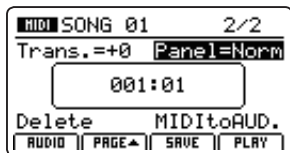

旋转旋钮 [D]，将光标对准 [MIDI to AUDIO] 功能。

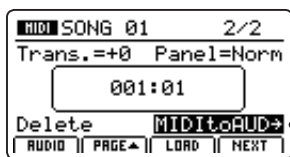

MIDI to AUDIO
高亮显示

* 也可以通过光标按钮进行选择。

按下 [+ / YES] 按钮，选择 [MIDI to AUDIO] 功能。

显示屏显示 MIDI to Audio 功能。

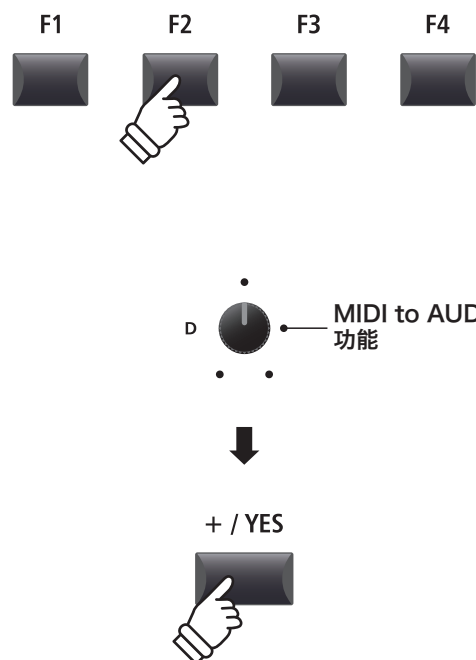

4 MIDI to Audio(续)

3. 选择音频格式

使用旋钮 [B] 来选择目的音频格式, 使用旋钮 [A] 来调节播放音量。

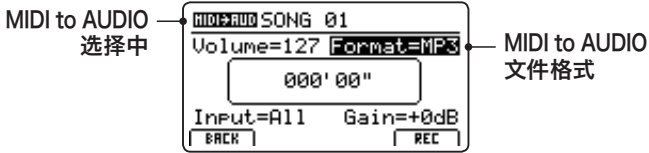

- * MP3 格式比 WAV 格式占内存容量小。
- * 1GB 的 USB 内存, 可以以 MP3 格式录音超过 12 小时。

■ 输入源的选择与增益的设置

旋转旋钮 [C], 选择输入源。

旋转旋钮 [D], 设置录音增益。

录制较为安静的乐曲时, 请调大增益水平进行录音。

输入	说明
All	MP11SE 乐音与 LINE IN 乐音两者。
Line	仅录音 LINE IN 的乐音。

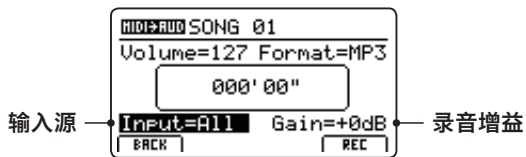

* 增益水平可以设置在 -18dB ~ +18dB 之间。

4. 进入转换待机状态

按下 [RECORDER] Section (部分) 的 [●] (REC) 按钮。

此时该按钮的 LED 指示灯开始闪烁, 表示进入录音待机状态。

* 在录音器模式下, 按下 [F4] 按钮, 也可以进入到录音待机状态。

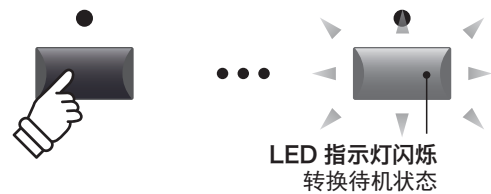
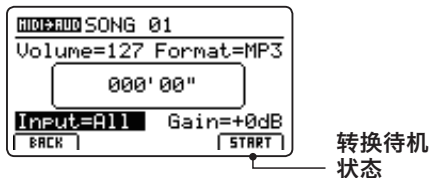

5. 开始转换 (录音)

按下 [▶/■] (PLAY/STOP) 按钮。

此时 [●] (REC) 按钮、[▶/■] (PLAY/STOP) 按钮的 LED 指示灯亮灯。

显示屏中央显示时间，录音开始。



录音的乐曲被完全播放后，转换将自动结束。

* 在转换过程中按 [▶/■] (PLAY/STOP) 按钮或 [F4] 按钮，转换将即刻终止。

[●] (REC) 按钮、[▶/■] (PLAY/STOP) 按钮的 LED 指示灯关闭，转换结束。



* 也可以通过按 [F4] 按钮来开始转换。

* 此时若弹奏键盘，键盘的演奏声也会同时被音频录音。

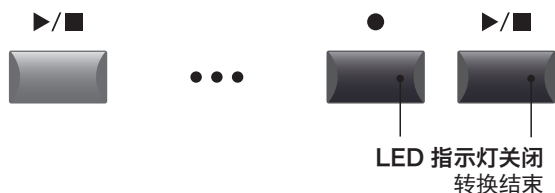

6. 保存转换后的音频文件，编辑文件名

按下 [F3] (SAVE) 按钮。

显示屏显示音频文件的 [SAVE] (保存) 页面。

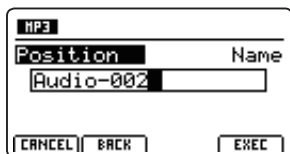

使用旋钮 [A] [B]，编辑文件名。

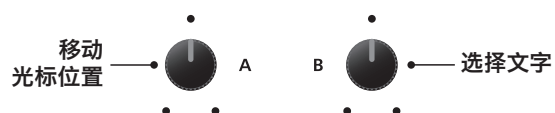
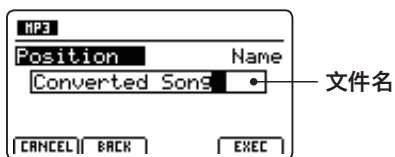

* 文件名最长为 18 个字符。

* 文件被保存在 USB 内存的根文件夹内。无法保存在不同文件夹内。

* 可以使用的文字一览表请参照第 94 页。

7. 保存转换后的音频文件

按下 [F4] (EXEC) 按钮。

显示屏显示确认页面。

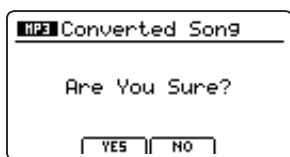

按下 [F2] 按钮或 [+ / YES] 按钮，保存被实行。

按下 [F3] 按钮或 [- / NO] 按钮，将返回至之前的页面。

* 请注意，在数据写入内部内存时请勿中途关闭电源，会使保存的数据消失。

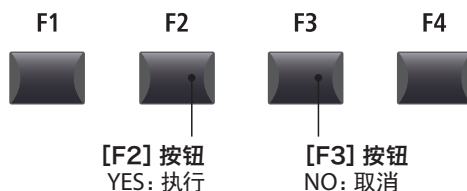

节拍器

使用节拍器功能能够确认乐曲的节奏，还可以添加各种旋律模式进行演奏。

除了通常的节拍器计数声外，还内置了鼓音色的流行、摇滚、民谣、爵士等丰富多彩的旋律。

1 计数模式

计数模式提供了各种不同的拍子，用简单的计数声来表示节拍。

■ 使用节拍器功能

按下 [METRONOME] 按钮。

该按钮的 LED 指示灯亮灯，显示屏显示节拍器功能。

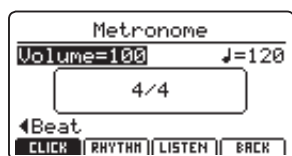

计数模式选择中

METRONOME



METRONOME



LED 指示灯亮灯
节拍器 ON

* 节拍器尚不发声。

* 节拍器功能初始设置为计数模式。

■ 节拍器发声的开始 / 停止

按下 [F3] (LISTEN) 按钮。

显示屏页面下方的 [LISTEN] 图标反色显示，节拍器开始发声。

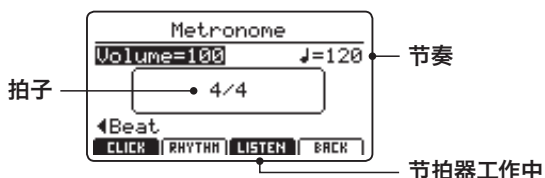

再次按下 [F3] (LISTEN) 按钮后，节拍器将停止计数，[LISTEN] 图标恢复正常显色。



■ 节拍器音量、节奏、拍子的设置

旋转旋钮 [A] [B] [C] 来调节节拍器的音量、节奏、拍子。

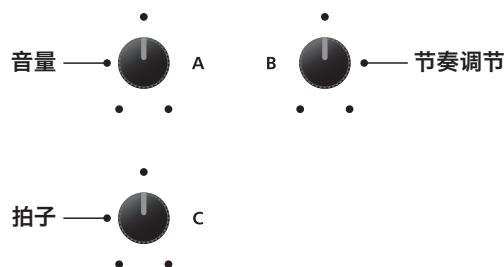
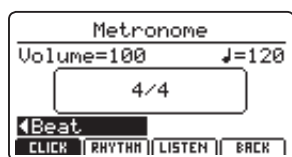

* 节拍器节奏的设置范围为 30 ~ 300 (8 分拍子时设置范围为 60 ~ 600)。

* 有 1/4、2/4、3/4、4/4、5/4、3/8、6/8、7/8、9/8、12/8 拍子可供选择。

* 可将用户喜爱的节拍器设置保存在 SETUP 或 POWERON 内存内，以便随时调用。

■ 返回通常演奏页面

节拍器发声状态下：

按下 [F4] (BACK) 按钮，节拍器保持计数状态的同时返回通常演奏页面。



长按 [METRONOME] 按钮，显示屏将再次显示节拍器的调节页面。

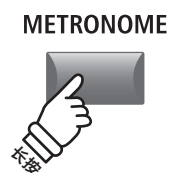
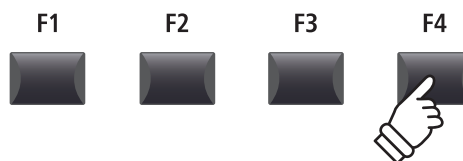

2 旋律模式

旋律模式是将旋律作为节拍器功能来使用。MP11SE 提供了分为 13 种类别的 100 种不同的鼓音色旋律。

* 鼓音色旋律一览表请参照第 89 页。

■ 使用节拍器功能

按下 [METRONOME] 按钮。

该按钮的 LED 指示灯亮灯，显示屏显示节拍器功能。

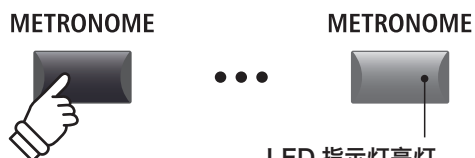
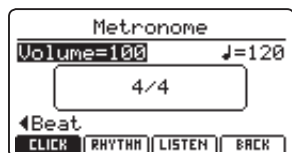

* 节拍器尚不发声。

* 节拍器功能初始设置为计数模式。

LED 指示灯亮灯
节拍器 ON

■ 选择旋律模式

按下 [F2] (RHYTHM) 按钮。

显示屏页面下方的 [RHYTHM] 图标反色显示，表示选定为旋律模式。

显示屏显示当前所选旋律的类别与多样。

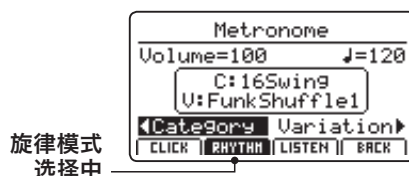
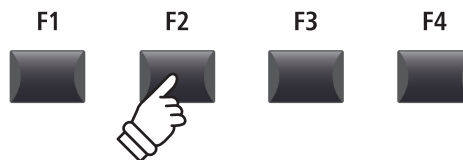

旋律模式
选择中

2 旋律模式 (续)

■ 启动、停止鼓节奏

按下 [F3] (LISTEN) 按钮。

显示屏界面下部 [LISTEN] 字符倒转, 所选择的鼓节奏分类·多样的鼓节奏开始发音。



再次按下 [F3] (LISTEN) 按钮, 鼓节奏停止。

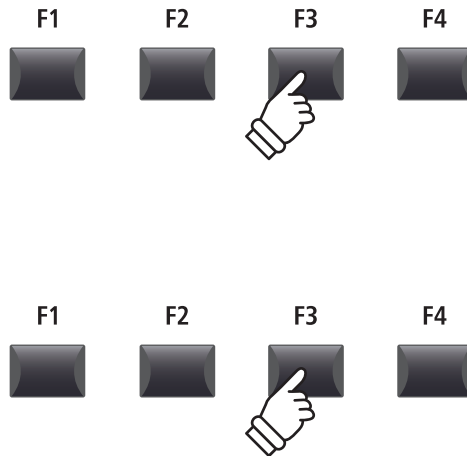

■ 调整鼓节奏模式的音量、节拍、范围、多样

转动旋钮 [A] [B] 调整鼓节奏的音量和节拍。

转动旋钮 [C] [D] 选择鼓节奏的范围和多样。

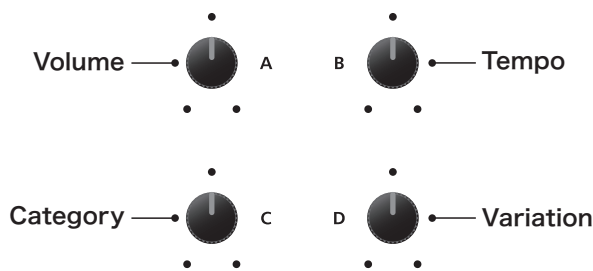
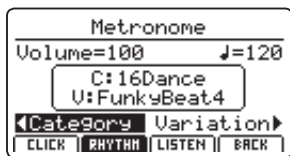

* 节拍器的节拍在 30 ~ 300 的范围内设定。

* 鼓节奏清单请确认第 89 页。

* 个人喜欢的节拍可以作为首选节拍设置为 SETUP 或 POWERON, 并且保存在钢琴主机内存, 开机时直接调用。

■ 返回正常演奏界面

鼓节奏启动状态下:

按 [F4] 按钮, 鼓节奏保持运作状态, 返回正常演奏界面。

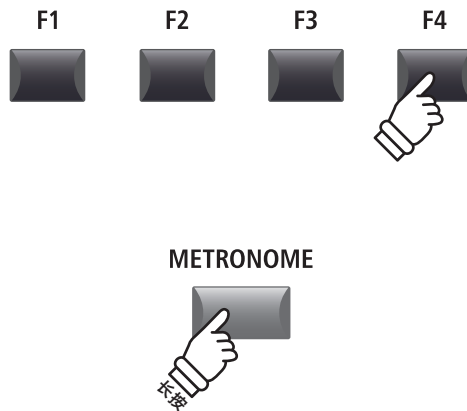
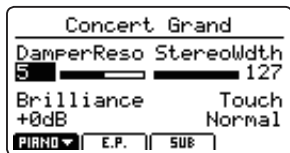

长按 [METRONOME] 按钮, 显示屏上再次出现节拍器调整界面。

鼓节奏一览表

16 Swing

1	Funk Shuffle 1
2	Funk Shuffle 2
3	Hip Hop 1
4	Hip Hop 2
5	Hip Hop 3
6	Hip Hop 4
7	16 Shuffle 1
8	16 Shuffle 2
9	16 Shuffle 3

16 Funk

10	Funky Beat 1
11	Funky Beat 2
12	Funky Beat 3
13	Funk 1
14	Funk 2
15	Funk 3

16 Straight

16	Jazz Funk
17	16 Beat 1
18	16 Beat 2
19	16 Beat 3
20	16 Beat 4
21	Ride Beat 4
22	Rim Beat
23	Roll Beat
24	Light Ride 1
25	Dixie Rock

16 Latin

26	Surdo Samba
27	Latin Groove
28	Light Samba
29	Songo
30	Samba
31	Merenge

16 Dance

32	Funky Beat 4
33	16 Beat 5
34	Disco 1
35	Disco 2
36	Techno 1
37	Techno 2
38	Techno 3
39	Heavy Techno

16 Ballad

40	Ballad 1
41	Ballad 2
42	Ballad 3
43	Ballad 4
44	Ballad 5
45	Light Ride 2
46	Electro Pop 1
47	Electro Pop 2
48	16 Shuffle 4

8 Ballad

49	Slow Jam
50	50' s Triplet
51	R&B Triplet

8 Straight

52	8 Beat 1
53	8 Beat 2
54	Smooth Beat
55	Pop 1
56	Pop 2
57	Ride Beat 1
58	Ride Beat 2
59	Ride Beat 3
60	Slip Beat

8 Rock

61	Jazz Rock
62	8 Beat 3
63	Rock Beat 1
64	Rock Beat 2
65	Rock Beat 3
66	Rock Beat 4
67	Blues/Rock
68	Heavy Beat
69	Hard Rock
70	Surf Rock
71	R&B

8 Swing

72	Motown 1
73	Fast Shuffle
74	Motown 2
75	Country 2 Beat

Triplet

76	Triplet Rock 1
77	Triplet Rock 2
78	Bembe
79	Rock Shuffle 1
80	Rock Shuffle 2
81	Boogie
82	Triplet 1
83	Triplet 2
84	Reggae
85	Gospel Ballad
86	Waltz

Jazz

87	H.H. Swing
88	Ride Swing
89	Fast 4 Beat
90	Afro Cuban
91	Jazz Waltz 1
92	Jazz Waltz 2
93	5/4 Swing

8 Latin

94	H.H. Bossa
95	Ride Bossa
96	Beguine
97	Mambo
98	Cha Cha
99	Tango
100	Habanera

3 使用节拍器录音

使用节拍器录音是一种便利的方式，它能使乐曲的节奏在一段时间内保持一致，并记录到音序器里。

下面用把录音记录到钢琴内部存储的方式来举例说明。

把 MP3/WAV 格式的音频文件记录到 USB 文件也是同样的方式。

1. 进入录音器模式

按下 RECORDER 部分的 [ON/OFF] 按键，RECORDER 部分 [ON/OFF] 按键的 LED 指示灯点亮，显示屏上显示音频录制界面，进入录音器模式。



2. 激活节拍器功能，设定为 ON

按下 [METRONOME] 按键。

[METRONOME] 按键的 LED 指示灯亮灯，显示屏上显示激活节拍器功能。

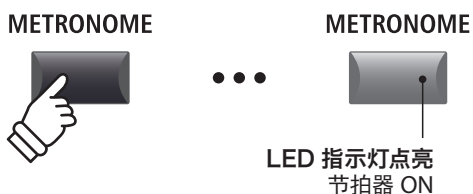
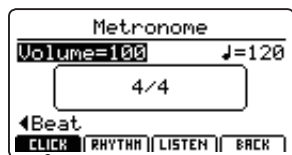

3. 设置节拍器的音量、节拍、拍号，启动节拍器

转动控制旋钮 [A] [B] [C]，调整节拍器的音量、节拍、拍号。

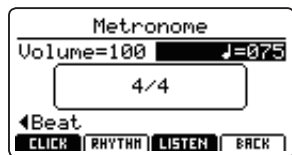

按下 [F3] (LISTEN) 按钮，设置为当前节拍。

- * 节拍器的节拍可以在 30 ~ 300 的范围内设定 (第 8 音符节奏, 60 ~ 600)。
- * 拍号可以在 1/4、2/4、3/4、4/4、5/4、3/8、6/8、7/8、9/8、12/8 中选择。
- * 个人喜欢的节拍可以作为首选节拍设置为 SETUP 或 POWERON，并且保存在钢琴主机内存，开机时直接调用。

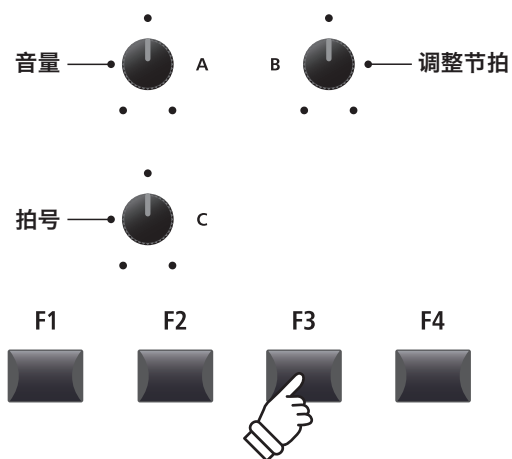

4. 返回录音界面

按下 [F4] (BACK) 按钮, 返回录音界面。

[METRONOME] 按钮的 LED 指示灯持续点亮, 节拍器功能仍处于激活状态。

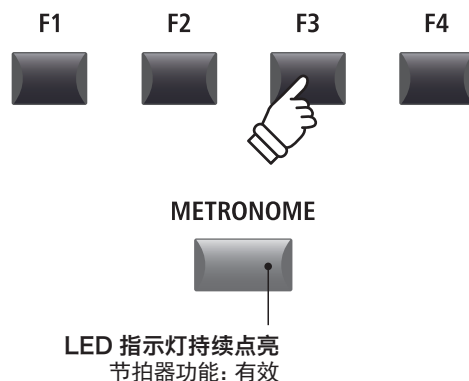

5. 录音待机状态

[●] 按下 (REC) 按钮。

[●] (REC) 按钮的 LED 指示灯开始闪烁, 录音器处于待机状态。

* 也可以用 [F4] (REC) 按钮参与录音待机状态。



6. 开始录音

按下 [▶/■] (PLAY/STOP) 按钮或 [F4] (REC) 按钮。

在 1 个计数小节播放后, 录音开始。

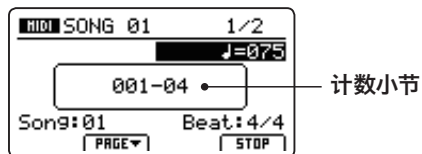

* 录音待机状态下敲击一个琴键, 录音将自动立即开始, 此时不存在播放 1 个计数小节后再开始录音的情况。

* 击打模式下录音时, 不能录制击打音。节奏模式下录音时, 可以录制鼓点音。

7. 停止录音

按下 [▶/■] (PLAY/STOP) 按钮。

[●] (REC) 和 [▶/■] (PLAY/STOP) 按钮的 LED 指示灯熄灭, 录音结束。

* 按 [F4] 按钮也可以结束录音。

录音停止后, 显示屏上将出现 MIDI 播放界面。

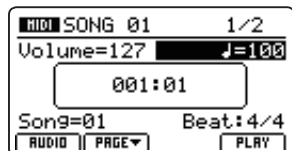

* 最大录音容量大约为 90000 个音节。

* 录音进行中达到最大记忆容量, [●] (REC) “录音”按钮和 [▶/■] (PLAY/STOP) “播放 / 暂停”按钮的 LED 指示灯熄灭, 录音自动中止。中止之前的演奏将被录音。

* 演奏录音将保存至钢琴本体内存, 在此过程中, 请一定不要切断钢琴电源。否则保存的数据会全部消失。

* 钢琴本体电源即便被切断, 录音器内录制的内容也会被保存而不会消失。

USB 菜单

USB 菜单包含的功能有: 加载、保存、删除、重命名文件等, 可以用 USB 存储设备对 MP11SE 的音色、设置、系统设置、乐曲的读取 / 保存等进行操作, 还可以格式化存储设备, 删除所有存储的数据等。

文件的种类

文件种类	说明	扩展名
SOUND	备份一种音色设定的参数。	.km5
SETUP	备份一种设置设定的存储。	.km6
SMF	备份 SMF 格式的 MIDI 乐曲文件。	.mid
Song	MP3/WAV 格式的音频文件或者 SMF 乐曲文件。	.mp3, .wav, .mid
All Sound	备份所有 MP11SE 存储的音色音效参数。	.km2
All Setup	备份所有 MP11SE 设定存储。	.km3
All Backup	备份所有 MP11SE 设定存储、声音参数、系统设定。	.km4

进入 USB 菜单

连接 USB 存储设备。

* 请使用格式化后的 FAT 或 FAT32 格式的 USB 存储设备。

按下 [USB] 按键。

[USB] 按键的 LED 指示灯亮灯, 显示屏上出现 USB 菜单清单。

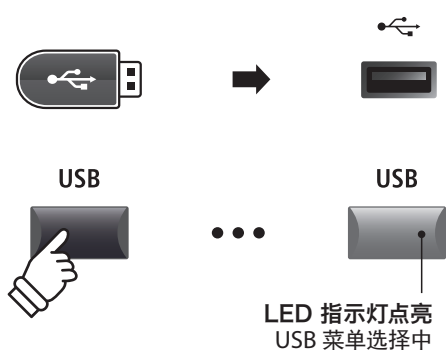

USB 菜单选择界面

移动光标条至目的文件, 选择操作范围, 再按下 [+ / YES] 按钮或 [F4] (NEXT) 按钮确认选择。

然后移动光标条选择目的文件种类, 再按下 [+ / YES] 按钮或 [F4] (NEXT) 按钮确认选择。

按 [- / NO] 或 [F1] (BACK) 按钮, 返回前一个操作界面。

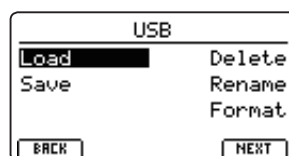

文件 / 文件夹列表界面

MP11SE 的文件 / 文件夹列表界面列出的是保存在 USB 存储里的文件 / 文件夹列表。

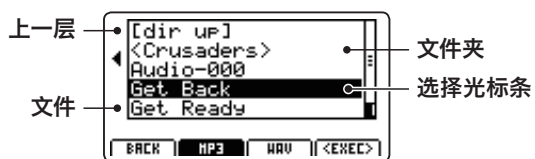

用光标条上下按钮移动光标条。

* 转动旋钮 [A] 也可以移动光标条。

按 [F4] (EXEC) 按钮或者 [+ / YES] 按钮选择文件, 或者进入选择的文件夹。

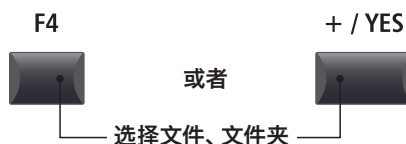
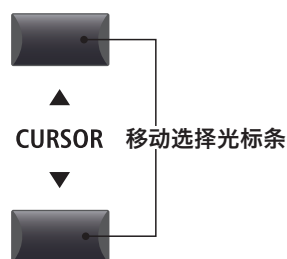

1 Load(加载 / 读取)

此功能允许读取保存在 USB 存储里的音色、设定、系统设定、乐曲等数据。
除 LoadSMF 功能外, 各操作方法相同。

 加载功能将覆盖现有的存储数据。
使用此功能时请注意, 防止重要数据消失。

1. 加载一种音色

此功能将读取保存在 USB 存储里的音色文件, 替换 MP11SE 内部存储里音色的预设参数。

选择这项功能后, 请从文件 / 文件夹清单里选择所需的音色文件。

最后用 [F2] [F3] 按钮确定或者取消选择。

* 数据读取后, 将自动选择音色, 其余部分将被取消, 设定也将被取消。

3. 加载 SMF

此功能将读取保存在 USB 存储里 SMF 格式的乐曲文件, 替换 MP11SE 内部存储里 MIDI 录音器里的乐曲。

选择这项功能后, 请从文件 / 文件夹清单里选择所需的 SMF 格式文件。

选择后, 用控制旋钮 [C] [D] 为 MP11SE MIDI 录音器的键盘通道和鼓通道指定使用 SMF 的通道, 然后, 用控制旋钮 [A] 选择要替换的内部乐曲存储。



按下 [F3] (LISTEN) 按钮, 可以先试听当前的通道设定效果。

按下 [F4] (EXEC) 按钮, 选择的 SMF 将开始加载并覆盖内部存储, 显示屏上出现 MIDI 录音器界面。

按下 [F2] 或 [F3] 按钮, 执行 / 取消操作。

* MIDI 录音器的详细内容, 请参考第 64 页。

2. 加载一种设定

此功能将读取保存在 USB 存储里的设定, 替换 MP11SE 内部存储里的设定。

选择这项功能后, 请从文件 / 文件夹清单里选择所需的设定文件。

按下 [BANK] 和 [SETUP] 按钮, 指定加载地的设定存储位置。

最后按 [F2] [F3] 按钮, 确定或取消选择。

* 数据读取后, 将自动选择设定。

4. 加载所有音色

此功能将读取保存在 USB 存储里的所有音色文件, 替换 MP11SE 内部存储里所有音色的设定。

选择这个功能后, 请从文件 / 文件夹清单里选择所需的全音色文件。

按下 [F2] 或 [F3] 按钮, 执行 / 取消操作。

5. 加载所有设定

此功能将读取保存在 USB 存储里的所有设定文件, 替换 MP11SE 内部存储里所有设定参数。

选择这个功能后, 请从文件 / 文件夹清单里选择要所需的设定文件。

按下 [F2] 或 [F3] 按钮, 执行 / 取消操作。

6. 加载所有备份

此功能将读取保存在 USB 存储里的所有备份文件, 替换 MP11SE 内部存储里的全音色音效设定、全部设定内存、系统设定。

选择这个功能后, 请从文件 / 文件夹清单里选择所需的备份文件。

按下 [F2] 或 [F3] 按钮, 执行 / 取消操作。

2 Save(保存)

此功能允许把 MP11SE 内部存储里的数据, 音色、设置、系统设定、乐曲保存至 USB 存储设备。

除保存 SMF 功能外, 各操作方法相同。

■ 可用于文件名的文字一览表

	!	#	\$	%	&	'	()	+	,	-	.	0	1	2	3	4	5	6	7	8	9	;	=	@
A	B	C	D	E	F	G	H	I	J	K	L	M	N	O	P	Q	R	S	T	U	V	W	X	Y	Z
[]	^	_	`	a	b	c	d	e	f	g	h	i	j	k	l	m	n	o	p	q	r	s	t	u
v	w	x	y	z	{	}																			

1. 保存一种音色

此功能把存储在 MP11SE 内部存储里的音色设定参数保存至 USB 存储设备。

(调整中的音色不能被保存。保存音色的详细内容请确认第 59 页)

* 如果当前选定为 MIDI 部分, 则将自动保存为当前的钢琴部分音色。

选择这个功能后, 显示屏上出现保存音色的确认界面。

然后用旋钮 [A] [B] 给音色文件命名, 按 [F4] (EXEC) 按钮执行。

最后, 按下 [F2] 或 [F3] 按钮, 确认执行 / 取消保存的操作。

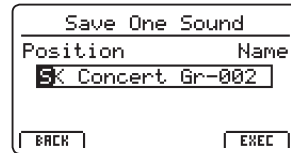
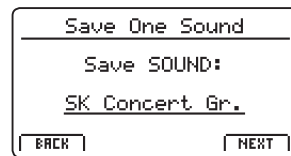

2. 保存一种设定

此功能把 MP11SE 的设定保存至 USB 存储设备。

选择这个功能后, 显示屏上出现保存设定的确认界面。

请按下 [BANK] 和 [SETUP] 按钮, 指定目的地设置存储位置。

然后用旋钮 [A] [B] 给设定内容文件命名后, 按 [F4] (EXEC) 按钮执行。

按下 [F2] 或 [F3] 按钮, 确认执行 / 取消保存的操作。

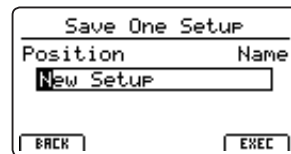
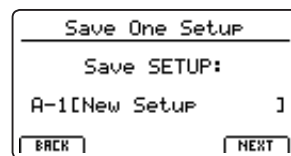

3. 保存 SMF

此功能把 MP11SE MIDI 录音器里的乐曲存储内容以 SMF 格式保存至 USB 存储设备。

选择这个功能后, 用旋钮 [C] 选择要保存的乐曲存储。

然后用旋钮 [A] [B] 给系统文件命名后, 按 [F4] (EXEC) 按钮执行。

按下 [F2] 或 [F3] 按钮, 确认执行 / 取消保存的操作。

* MIDI 录音器的详细内容请参考第 64 页。

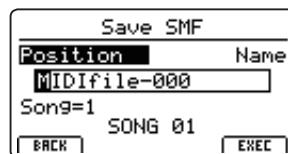

4. 保存所有音色

此功能把 MP11SE 所有内部存储的全音色音色设定保存至 USB 存储设备。

选择这个功能后, 用旋钮 [A] [B] 给所有音色文件命名后, 按 [F4] (EXEC) 按钮执行。

6. 保存所有备份

此功能把 MP11SE 内部存储的全音色音色设定、所有设置、系统设置等参数保存至 USB 存储设备。

选择这个功能后, 用旋钮给所有备份文件命名后, 按 [F4] (EXEC) 按钮执行。

5. 保存所有设置

把 MP11SE 内部存储的全部设置参数保存至 USB 存储设备。

选择这个功能后, 用旋钮 [A] [B] 给所有设置文件命名后, 按 [F4] (EXEC) 按钮执行。

3 Delete(删除)

此功能将删除存储在 USB 设备里的文件数据。



因为是要删除连接的 USB 存储设备内的数据, 使用时请小心, 不要删除重要的数据。

1. 选择希望删除的文件种类

按下 [CURSOR] 按钮, 选择希望删除的文件种类, 再按下 [F4] (NEXT) 按钮。

按下 [-/NO] 或者 [F1] (BACK) 按钮, 返回前一个操作界面。

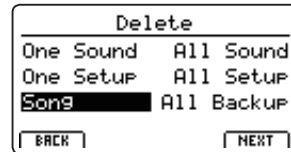

2. 选择要删除的文件类型

用旋钮 [A] 或 [CURSOR ▲] [CURSOR ▼] 按钮移动光标条, 选择要删除的文件。

按下 [+ / YES] 或 [F4] (EXEC) 按钮, 显示屏上出现确认删除界面。

按下 [-/NO] 或 [F1] (BACK) 按钮, 返回前一个操作界面。

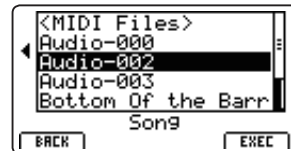

3. 删除文件

按下 [+ / YES] 按钮, 文件删除。

按下 [-/NO] 按钮, 取消删除文件。

文件删除后, 返回 USB 菜单界面。

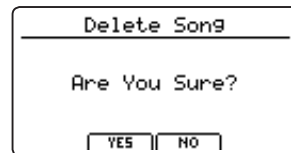

4 Rename(重命名 / 文件名变更)

使用此功能, 重命名保存在 USB 存储内的文件。

1. 选择要重命名的文件种类

按下 [CURSOR] 按钮, 选择需要重命名文件的种类, 再按 [F4] (NEXT) 按钮执行。

按下 [-/NO] 或 [F1] (BACK) 按钮返回前一个操作界面。

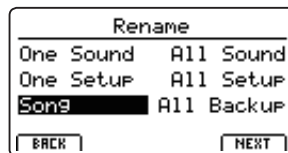

2. 选择要重命名的文件类型

用控制旋钮 [A] 或 [CURSOR ▲] [CURSOR ▼] 按钮移动光标条, 选择文件。

按 [+ / YES] 或 [F4] (EXEC) 按钮执行。

按 [- / NO] 或 [F1] (BACK) 按钮返回前一个操作界面。

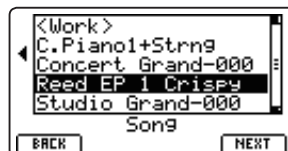

3. 编辑文件名

用旋钮 [A] [B] 编辑文件名。

按下 [+ / YES] 或 [F4] (EXEC) 按钮, 显示屏上出现确认编辑界面。

按下 [- / NO] 或 [F1] (BACK) 按钮返回前一个操作界面。

* 可以使用的字符一览表请参照第 94 页。

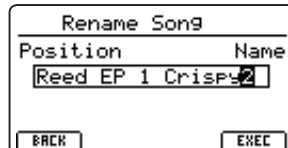

4. 执行文件名变更

按 [+ / YES] 按钮, 执行重命名文件操作。

按 [- / NO] 按钮, 取消重命名文件操作。

重命名文件后, 返回 USB 菜单界面。

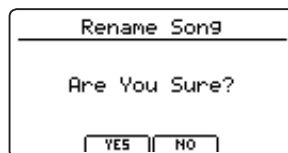

5 Format(格式化 / 初始化)

此功能将允许格式化 USB 存储设备, 删除所有存储数据。



USB 格式化将删除 USB 设备内的所有存储数据, 使用此功能时请小心, 不要删除重要数据。

1. 选择格式化功能

按下 [CURSOR] 按钮, 选择格式化功能, 再按 [F4] (NEXT) 按钮。

按下 [-/NO] 或 [F1] (BACK) 按钮, 返回前一个操作界面。

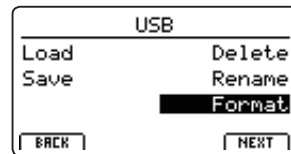

2. 确认信息

显示屏上出现初次确认界面。

确认后, 按 [+ / YES] 或 [F4] (EXEC), 进入下一个确认界面。

按下 [-/NO] 或 [F1] (BACK) 按钮, 返回前一个操作界面。

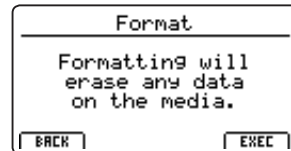

3. 执行格式化

显示屏上出现最终确认界面。

按下 [+ / YES] 按钮, 执行格式化操作。

按下 [-/NO] 按钮, 取消格式化操作。

格式化完成后, 返回 USB 菜单界面。

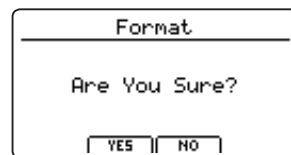

系统菜单

[SYSTEM] 菜单中的设置和参数, 会影响到 MP11SE 的一些基本操作。

这些参数分 6 类 (Utility 通用程序, Pedal 踏板, MIDI, Offset 偏移量, User Edit 用户编辑, Reset 重置)。

设备关机时, 修正后的参数将会自动保存到 MP11SE 内部存储, 不需要刻意进行启动设置。

系统菜单·参数

类别	参数
Utility F4	System Tuning, Eff. SW Mode, Knob Action, Volume Fader Action, LCD Contrast, LCD Reverse, Input Level, Audio Output Mode, Lock SW Mode, Auto Power Off
Pedal/Mod. F4	Right Pedal Mode, Center Pedal Mode, Left Pedal Mode, Half Pedal Adjust, FSW Pedal Mode, FSW Pedal Polarity, Modulation Wheel Curve, EXP Pedal Curve, EXP Pedal Calibrate
MIDI F4	System Channel, Key to MIDI, Key to USB, MIDI to MIDI, MIDI to USB, USB to MIDI, SETUP Program, SETUP Bank, SETUP Volume, SETUP Knobs, Receive Mode, PIANO Channel, E.PIANO Channel, SUB Channel
Offset F4	EQ Offset On/Off, Reverb Offset, EQ Offset Low, EQ Offset High, EQ Offset Mid1, EQ Offset Mid2
User Edit F4	User Touch Curve, User Temperament, User KeyVolume, User Stretch, User Voicing
Reset	One Sound, All Sound, One Setup, All Setup, System, Power On, Recorder, Factory

进入系统菜单

按下 [SYSTEM] 按钮。

[SYSTEM] 按钮的 LED 指示灯点亮, 显示屏上出现系统设定界面。

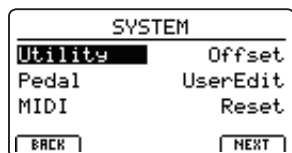

选择系统参数的分类

按光标键选择类别, 按 [F4] (NEXT) 或 [+ / YES] 按钮, 进入所选目的类别的参数调整界面。

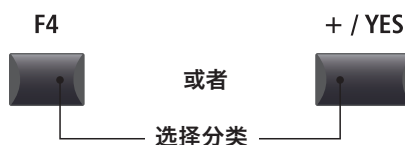

调整参数

转动旋钮 [A] [B] [C] [D], 调整参数。

移动滚动光标条, 用 [- / NO] [+ / YES] 按钮也可以调整参数数值。

用 [F2] [F3] 按钮移动系统菜单页。

* 光标条上下移动, 系统菜单页会跟随循环移动。

* 系统参数调整后, 返回演奏模式界面时, 将自动保存调整后的参数。

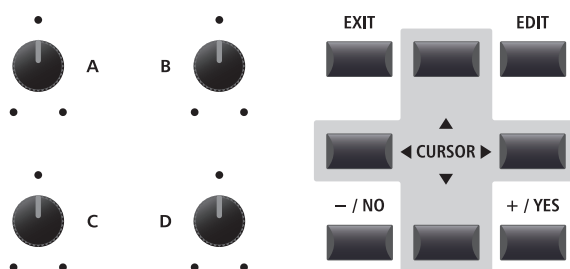

1 Utility

1. System Tuning(系统调谐) VALUE: 427.0 ~ 453.0 Hz

此参数设置 MP11SE 内部音色源的整体调谐以 0.5Hz 为单位进行调整。

* 默认值为 A=440Hz。

2. Eff. SW Mode

Preset, Temp., Fixed

此参数决定音色转换后所选择声音的音效 [EFX]、混响 [REVERB]、扩音器 [AMP] 按钮的 ON/OFF 状态及相关设置。

当想利用其它音色时, 可以临时选择 FIXED 模式编辑出满意的音响效果设定。(参考下表)

模式	说明
Preset	切换音色后可以切换 ON/OFF 状态。
Temp.	音色切换后不可以切换 ON/OFF 状态。
Fixed	音色切换后, 任何音效的设定不可以变更。

* 默认值为 Preset。

■ 用其它的音色进行效果设定

按照下面的顺序, 可以把设定的音效复制到其它音色。

1. 按下音色按钮, 选择所需效果设定的音色。

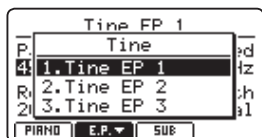

2. 按下 [SYSTEM] 按钮, 在 Utility 菜单中, 把 Eff.SW 模式变更为 Fixed。

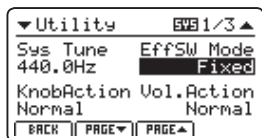

3. 按音色按钮, 选择希望复制的音色所对应的设置。

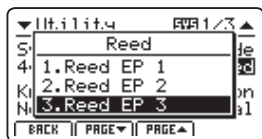

4. 按下 [STORE] 按钮, 使用音色存储功能, 保存所选音色。



5. 再按下 [SYSTEM] 按钮, 在 Utility 菜单中, 把 Eff.SW 模式返回到默认值 Preset。

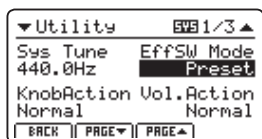

* 以上顺序将复制 EFX/EFX2、AMP、混响深度设置。其它的参数将不会被复制。

3. Knob Action(旋钮操作)

Normal, Catch

此参数决定了旋钮 [A] [B] [C] [D] 如何操作。

模式	说明
Normal	转动旋钮, 数值马上发生变化。
Catch	在旋钮“捕获”以前, 保存的值不会发生变化。 选择“Catch”的目的, 是为了防止参数值发生意外的连续性变化。

* 默认值为 Normal。

5. LCD Contrast(对比度)

VALUE: 1 ~ 10

此参数调整 LCD 显示屏的对比度。
对比度值越大, 显示屏的明亮度越明显。

* 默认值为 5。

7. Input Level(输入电平)

VALUE: -18 dB ~ +18 dB

此参数用于调整外接设备通过 [LINE IN] 端子的输入电平。
外接设备的输出电平过高时, 调低该参数值。过低时, 增加该参数值。

* 默认值为 +0dB。

9. Lock SW Mode

6 类型

按下  (LOCK) 按钮时, 决定锁定哪项操作。

模式	说明
Panel	锁定键盘、滚轮、踏板和  (LOCK) 按钮以外的部件。
Bend	锁定滚轮 PITCH BEND。
Mod.	锁定调制滚轮 (MODULATION)。
Center	锁定 GFP-3 中间的踏板。
Left	锁定 GFP-3 左边的踏板。
EXP	锁定脚踏音量控制踏板。

* 默认值是 Panel。

4. Volume Fader Action(音量控制器)

Normal, Catch

此参数设定 PIANO/E.PIANO/SUB 的音量控制器操作。

模式	说明
Normal	音量控制器一旦操作, 数值马上发生变化。
Catch	在音量控制器“捕获”之前, 保存的音量值不会发生变化。 选择“Catch”的目的, 是为了防止参数值发生意外的连续性变化。

* 默认值为 Normal。

6. LCD Reverse(LCD 反转)

ON, OFF

此参数可以将 LCD 显示屏设置为黑白相素的屏显。
可以在某些状况下提高显示屏的可视性。

* 默认值为 OFF。

8. Audio Out Mode

Stereo, 2xMono

此参数用于设定 MP11SE 的 L、R 端口的输出信号为立体声, 还是双钢琴模式的单声道。

在同时连接一个监视器和调音台时非常便利, 允许一个输出用于监视器, 另一个用于插入调音台。

模式	说明
Stereo	输入信号为标准立体声。
2xMono	输出信号在 2 个端口均为单声道。

* 默认设置为 Stereo。

* 选择 2xMono 时, Auto Pan 等立体声音效自动关闭。

10. Auto Power Off

Off, 15 mins., 60 mins., 120 mins.

设定一段时间不激活钢琴时, 自动关闭电源的时间。

时间	说明
Off	自动电源功能关闭。
15 mins.	15 分钟不激活钢琴, 电源将自动关闭。
60 mins.	60 分钟不激活钢琴, 电源将自动关闭。
120 mins.	120 分钟不激活钢琴, 电源将自动关闭。

* 默认设定为 Off。

2 Pedal/Mod.

1. Right Pedal Mode

5 functions

此参数用于设定 GFP-3 右踏板的操作模式。

* 默认为 Normal。

2. Center Pedal Mode

5 functions

此参数用于设定 GFP-3 中间踏板的操作模式。

* 默认为 Normal。

4. Half Pedal Adjust

VALUE: 1 ~ 10

这个参数调整阻尼器 / 维持踏板有效的位置 (即钢琴的阻尼器)。

* 默认值为 5。

6. FSW Pedal Polarity

(踏板开关的电极极性)

Normal, Reverse

此参数将更改踏板开关的电极极性。

MP11SE 的脚踏开关的端口, 对应正常关闭型的极性开关。

如使用正常开启型极性脚踏开关时, 请将参数改为 Reverse。

* 默认为 Normal。

■ 踏板模式

模式	说明
Normal	踏板将使用指定的编辑菜单功能。
Setup+	踏板将切换至下一个设定存储。
Setup-	踏板将返回前一个设定存储。
Playback	踏板将启动·停止乐曲播放。
Metro.	踏板将启动·停止节拍器。

3. Left Pedal Mode

5 functions

此参数用于设定 GFP-3 左踏板的操作模式。

* 默认为 Normal。

5. FSW Pedal Mode

5 functions

此参数用于设定踏板开关的整体操作模式。

* 默认为 Normal。

7. Modulation Wheel Curve

(调制滚轮曲线)

Normal, Slow, Fast

此参数改变了调制滚轮的输出水平曲线, 为调制滚轮控制的速度提供了额外的控制。

* 默认为 Normal。

8. EXP Pedal Curve

(脚踏音量控制踏板控制曲线)

Normal, Slow, Fast

此参数改变连接表达踏板的输出水平曲线, 提供对踏板控制效果表达速度的额外控制。

* 默认为 Normal。

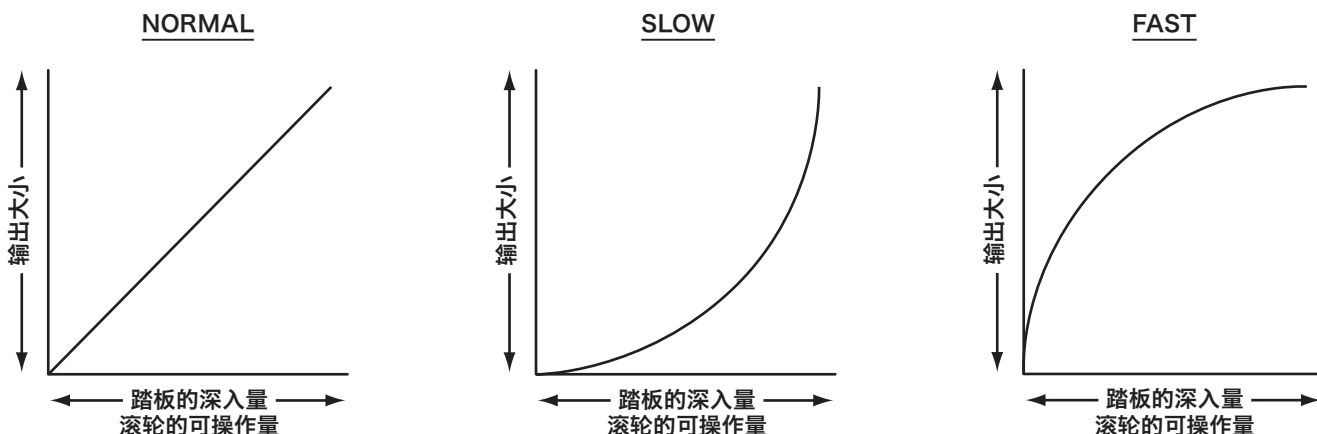

调整脚踏音量控制踏板

因制造商和机种的不同，脚踏音量控制踏板的调整范围会有差异。

使用此功能，可以对实际使用的脚踏音量控制踏板做相应的调整校准操作。

再次调整 EXP 踏板

选择系统菜单的踏板的第 3 页。

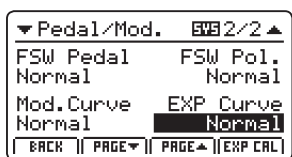

按下 [F4] (EXP CAL) 按钮，显示屏上出现 EXP 踏板再调整界面。

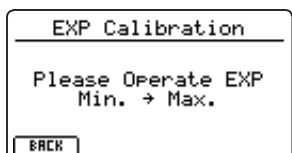

先把脚踏音量控制踏板移动到最小位置，然后踩踏到最大位置。

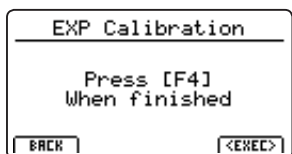

按下 [F4] (EXEC) 按钮，执行再调整。

系统会自动进行计算，直至调整结束。

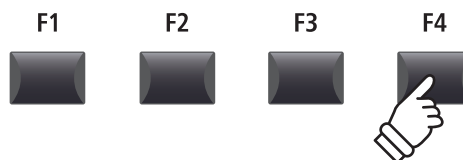
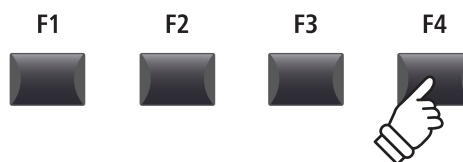

3 MIDI

1. System Channel

VALUE: 01Ch ~ 16Ch

此参数决定 MP11SE 系统的 MIDI 通道设定为 PANEL 时接收 MIDI 消息。

* 默认值为 01Ch。

3. Key to USB

ON, OFF

此参数决定是否把 MP11SE 的操作信息从 USB 端口做 MIDI 输出。

* 默认值为 ON。

5. MIDI to USB

ON, OFF

此参数决定是否把从 MP11SE 的 MIDI IN 端口接收的信息通过 USB MIDI 作 MIDI 输出。

* 默认值为 OFF。

7. SETUP Program

ON, OFF

此参数决定设置变更时是否把系统变更信息作为 MIDI 信息发送。

* 详细内容请确认第 53 页。

* 默认值为 OFF。

9. SETUP Volume

ON, OFF

此参数决定设置变更时是否发送音量值。

* 详细内容请确认第 53 页。

* 默认值为 OFF。

11. Receive Mode

Panel, Section, Omni On

此参数决定如何处理 MP11SE 接收的 MIDI 数据。

模式	说明
Panel	接收 MIDI 信息需要通过系统通道设定的 MIDI 通道 (参考网站首页「1.System Channel」), 通过控制面板进行整体操作。
Section	通过各个接收通道分别接收 MIDI 信息, 单独控制各个接收单元。
Omni On	MIDI 通道无关联、通过控制面板进行整体操作。

* 默认值为 Panel。

13. E.PIANO Channel

VALUE: 01Ch ~ 16Ch

接收模式设定为“Section”时, 此参数决定 E.PIANO 的部分接收通道。

* 默认为 02Ch。

2. Key to MIDI

ON, OFF

此参数决定是否从 MP11SE 的 MIDI OUT 端口作 MIDI 输出。

* 默认值为 ON。

4. MIDI to MIDI

ON, OFF

此参数决定是否把 MP11SE 的 MIDI IN 端口接收的信息通过 MIDI OUT 端口作 MIDI 输出。

* 默认值为 OFF。

6. USB to MIDI

ON, OFF

此参数决定是否把从 MP11SE 的 USB-MIDI 接收的信息作 MIDI 输出。

* 默认值为 OFF。

8. SETUP Bank

ON, OFF

此参数决定设置变更时是否把 BANK 变更信息作为 MIDI 信息发送。

* 详细内容请确认第 53 页。

* 默认值为 OFF。

10. SETUP Knobs

ON, OFF

此参数决定设置变更时控制旋钮的指令参数是否作为 MIDI 信息发送。

* 详细内容请确认第 53 页。

* 默认值为 OFF。

12. PIANO Channel

VALUE: 01Ch ~ 16Ch

接收模式设定为“Section”时, 此参数决定 MP11SE 钢琴的部分接收通道。

* 默认为 01Ch。

14. SUB Channel

VALUE: 01Ch ~ 16Ch

接收模式设定为“Section”时, 此参数决定 SUB 的部分接收通道。

* 默认为 03Ch。

4 Offset

1. EQ Offset ON/OFF

ON, OFF

此参数将打开或关闭 EQ 偏移功能。

EQ 偏移并非指设定后 EQ 的设置变更, 而是根据使用环境的差异 (比如自住房屋、现场演奏大厅等), 附加到 EQ 上的补偿功能。

* 默认为 OFF。

* EQ 偏移值将被添加到每个定义的 EQ 值中。
合并的 EQ 值限定在 $\pm 10\text{dB}$ 。

3. EQ Offset Low

VALUE: $-10\text{ dB} \sim +10\text{ dB}$

此参数设定低音域的 EQ 偏移修正。

* 默认值是 0dB。

5. EQ Offset Mid1

VALUE: $-10\text{ dB} \sim +10\text{ dB}$

此参数设定中音域 (MID1) 的 EQ 偏移修正。

* 默认值是 0dB。

2. Reverb Offset

VALUE: 0% ~ 100%

此参数用于设置系统整体的混响深度偏移修正。

混响深度偏移并非指设定之后的混响设置变更, 而是根据使用环境的差异 (比如自住房屋、现场演奏大厅等) 所造成的环绕音不同, 附加的补偿功能。

* 默认值是 100%。

4. EQ Offset High

VALUE: $-10\text{ dB} \sim +10\text{ dB}$

此参数设定高音域的 EQ 偏移修正。

* 默认值是 0dB。

6. EQ Offset Mid2

VALUE: $-10\text{ dB} \sim +10\text{ dB}$

此参数设定中音域 (MID2) 的 EQ 偏移修正。

* 默认值是 0dB。

5 User Edit(用户编辑)

用户自定义触键曲线、音律。

■ 选择自定义触键曲线、音律

在选定用户自定义触键曲线 / 用户自定义音律作成系统菜单的 User Edit 状态下:

转动旋钮 [A] 选择所需的触键曲线。

转动旋钮 [B] 选择所需的音律。

使用光标按钮或用 [+ / YES] [- / NO] 按钮确认选定所需的触键曲线和音律。

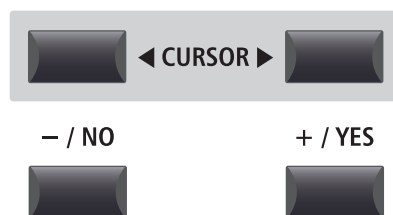
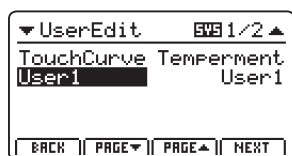

自定义触键曲线

1. 启动自定义触键曲线分析

选定自定义触键曲线:

按 [F4] (NEXT) 按钮, 显示屏上出现触键曲线分析界面。

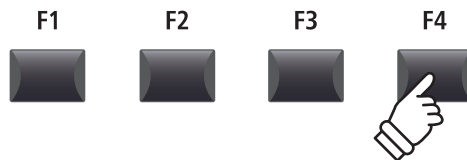
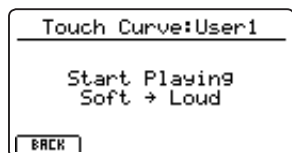

2. 创建触键曲线

请依次从最小力度至最大力度敲击琴键。
根据敲击琴键的力度, 捕捉动态范围, 生成触键曲线。

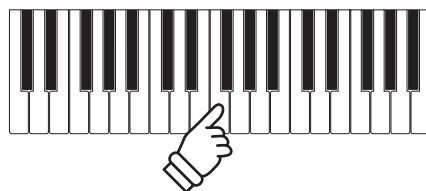
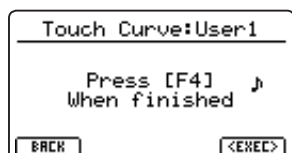

3. 分析结束

按下 [F4] (EXEC) 按钮, 分析完成。
显示屏上出现确认界面。

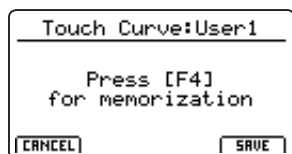

请保持这种状态弹奏钢琴, 确认新创建的触键曲线。
按 [F4] (SAVE) 按钮保存, 按 [F1] (CANCEL) 按钮放弃保存。

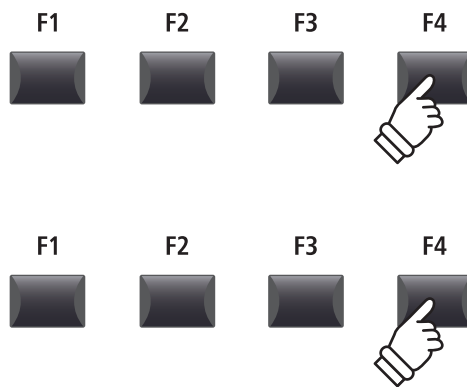

4. 保存自定义触键曲线

按 [F2] (YES) 按钮保存。
按 [F3] (NO) 按钮, 返回上一个操作界面。

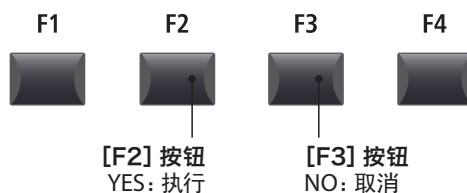
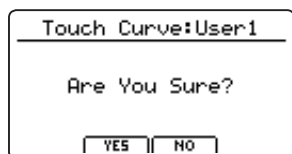

* 用 [+ / YES] [- / NO] 按钮也可以保存 / 取消。

新生成的触键曲线只能作为当前选项暂时使用。

* 根据需要执行音色储存。

设定自定义音律

1. 显示屏上出现自定义音律编辑界面

选定自定义音律编辑选项：

按 [F4] (NEXT) 按钮，显示屏上出现自定义音律编辑界面。

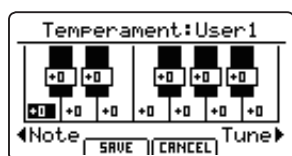

2. 调整自定义音律

转动旋钮 [C] 选择要调整的音符。

转动旋钮 [D] 调整选定音符的音高。

* 每个琴键音高可以在 -50 ~ +50cent 范围内调整。(半音 = 100cent)

* 也可以敲击一个琴键，指定这个琴键音为要调整的音符。

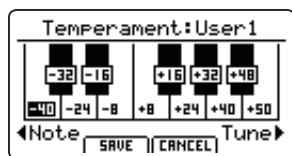

3. 保存自定义音律

调整音高后：

按 [F2] (SAVE) 按钮保存，按 [F3] (CANCEL) 放弃保存。

保存的话显示屏上将出现确认保存界面。

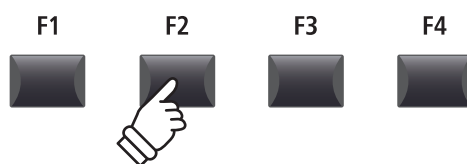
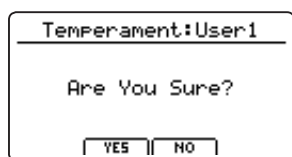

4. 确认保存

按 [F2] (YES) 按钮保存。

按 [F3] (NO) 按钮返回上一个操作界面。

* 按 [+ / YES] [- / NO] 按钮也可以保存 / 取消。

新设定的自定义音律只可以作为当前选项临时使用。

* 根据需要执行音色储存。

选择用户
自定义音律

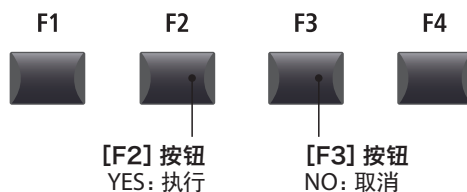
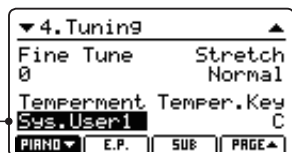

设定 88 键音量

1. 显示屏上出现 88 键音量编辑界面

选定 88 键音量:

按 [F4] (NEXT) 按钮, 显示屏上出现 88 键音量编辑界面。

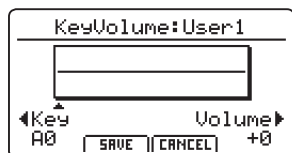

2. 调整 88 键音量

转动旋钮 [C] 选择需要调整的琴键。

转动旋钮 [D] 调整选定琴键的音量。

* 每个琴键的音量在 -50 ~ +50 ($\pm 1 = \pm 6/50\text{dB}$) 的范围内调整。

* 也可以敲击一个琴键, 指定这个琴键为要调整音量的琴键。

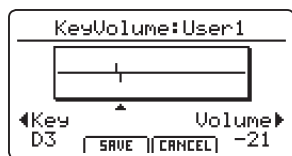

3. 保存 88 键音量

调整音量后:

按 [F2] (SAVE) 按钮保存, 按 [F3] (CANCEL) 按钮放弃保存。

保存的话显示屏上将出现确认保存界面。

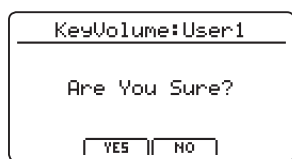
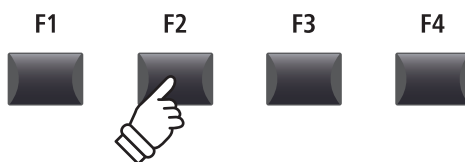

4. 确认保存

按 [F2] (YES) 按钮保存。

按 [F3] (NO) 按钮返回上一个操作界面。

* 按 [+ / YES] [- / NO] 按钮也可以保存取消。

新设定的 88 键音量只能作为当前选项临时使用。

* 根据需要执行音色储存。

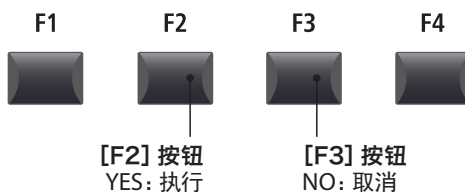

选择用户
自定义 88 键
音量

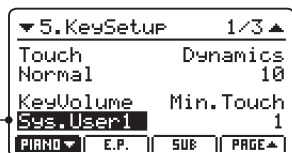

设定自定义调谐延展

1. 显示屏上出现自定义调谐延展编辑界面

选定自定义调谐延展选项:

按 [F4] (NEXT) 按钮, 显示屏上出现自定义调谐延展编辑界面。

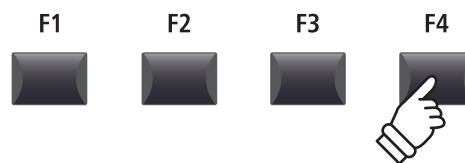

2. 调整调谐延展

转动旋钮 [C] 选择需要调整的琴键。

转动旋钮 [D] 调整选定琴键的音高。

* 每个琴键的音高可以在 -50 ~ +50cent 范围内调整。(半音 = 100cent)

* 也可以敲击一个琴键, 指定这个琴键为要调整的琴键。

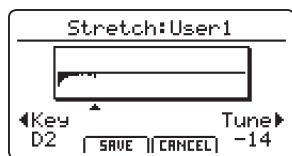

3. 保存自定义调谐延展

音高调整后:

按 [F2] (SAVE) 按钮保存, 按 [F3] (CANCEL) 按钮放弃保存。

确认保存时显示屏上将出现确认保存界面。

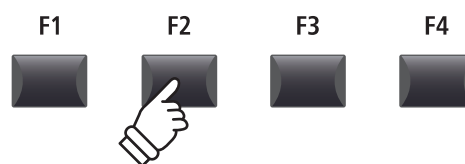
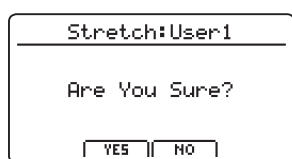

4. 确认保存界面

按 [F2] (YES) 按钮保存。

按 [F3] (NO) 按钮返回上一个界面。

* 按 [+ / YES] [- / NO] 按钮也可以保存 / 取消。

新设置的自定义调谐延展只能作为当前选项临时使用。

* 根据需要执行音色储存。

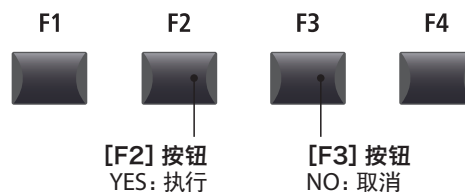
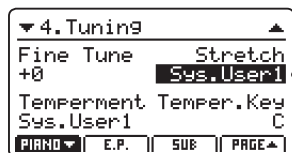

设置自定义调音

1. 显示屏上出现自定义调音编辑界面

选定自定义调音:

按 [F4] (NEXT) 按钮, 显示屏上出现自定义调音编辑界面。

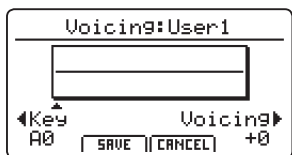

2. 调整用户调声

转动旋钮 [C] 选择需要调整的琴键。

转动旋钮 [D] 调整选定琴键的调音。

* 每个琴键的调音可以在 -5 ~ +5 范围内进行调整。调整到「-5」时最柔和、调整到「+5」最响亮。

* 也可以敲击一个琴键, 指定这个琴键为要调整的琴键。

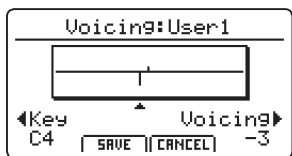

3. 保存自定义调音

调整调音后:

按 [F2] (SAVE) 按钮保存, 按 [F3] (CANCEL) 按钮放弃保存。

确认保存时显示屏上将出现确认保存调音界面。

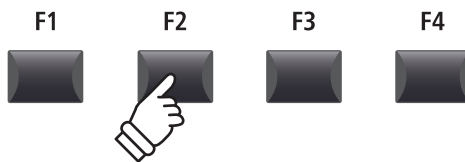
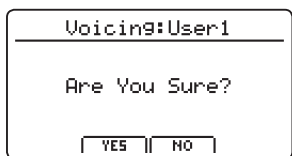

4. 确认保存界面

按 [F2] (YES) 按钮保存。

按 [F3] (NO) 按钮返回上一个界面。

* 按 [+ / YES] [- / NO] 按钮也可以保存 / 取消。

新设置的自定义调音只能作为当前选项临时使用。

* 根据需要执行音色储存。

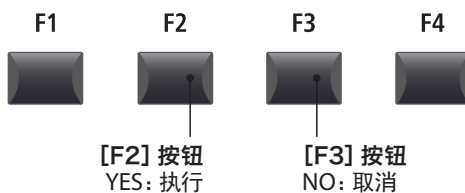

选择用户自定义 VOICING



6 Reset(重置)

使用重置功能将把各音色、设置等的设定返回出厂设置模式。使用 [CURSOR] 按钮, 选择目的功能, 按 [+ / YES] 按钮执行操作。

 执行重置操作, 数据将不能恢复。
执行重置操作时, 请注意保存重要的数据, 不要消失。

1. 重置 1 个音色

此功能将把当前选定的音色设定返回到出厂模式。

执行此功能前, 需要先进入系统菜单选定需要重置的目的音色。

2. 重置 1 个设定

此功能将把内部存储的一个设定返回到出厂模式。

显示屏上出现当前选定的设定界面。

* 使用 SETUP 选项的 [BANK] 和 [1] ~ [8] 按钮, 选择需要重置的存储设定。

3. 重置所有音色

此功能将把所有音色设定返回到出厂模式。

4. 重置所有设定

此功能将把内部存储的所有设定返回到出厂模式。

5. 重置系统

此功能将把 Utility, Pedal, Offset, MIDI (包含 MIDI 编辑菜单的系统参数) 等全部的系统参数都返回到出厂模式。

6. 重置电源启动项

此功能将把电源启动时的设定返回到出厂模式。

7. 重置录音器

此功能将把 MIDI 录音器内存储的乐曲全部删除。

8. 恢复出厂设置

此功能将把所有音色、设定、系统、MIDI 录音器的存储返回到出厂模式。

PANIC 按钮

长按 [PANIC] 按钮 1 秒以上, 内部音色部分将全部返回到电源启动状态, ALLNoteOff 和 ResetALL 控制器的 MIDI 信息、给外接设备发送信息、外接设备的发音都将停止。

使用此功能, 可以把外接 MIDI 设备的发音、MP11SE 本机设定等在紧急事态时, 恢复到电源启动的状态。

■ 使用 PANIC 按钮功能

长按 [PANIC] 按钮。

1 秒后返回到电源启动状态。

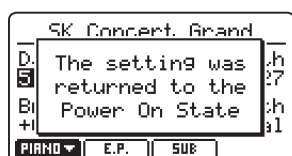

锁定键 (🔒)

使用锁定功能, 可以把很多控制部件的功能临时锁定, 以防止演奏中误操作。

■ 使用锁定功能

按 🔒 (LOCK) 按钮。

🔒 (LOCK) 按钮的 LED 指示灯点亮, 锁定提示出现在显示屏上。



默认锁定操作面板和控制旋钮, 以防止误操作。

* 主音量和输入音量不能被锁定。

再次按 🔒 (LOCK) 按钮, 解除锁定。



■ 变更锁定对象

持续长按 🔒 (LOCK) 按钮, 再按 [+ / YES] [- / NO] 按钮, 选择不同的锁定模式。

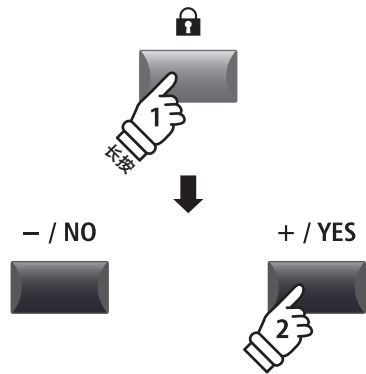
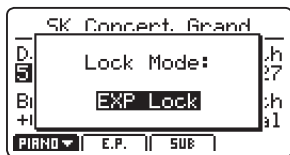
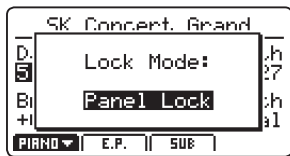

* 锁定模式也可以在系统菜单内变更。请确认第 101 页。

■ 锁定模式

锁定模式	说明
Panel Lock	键盘、滚轮、踏板、主音量、输入音量、🔒 (LOCK) 按钮以外的选项将被锁定。
Bend Lock	锁定滚轮 PITCH BEND。
Mod. Lock	锁定调制滚轮 Modulation Wheel。
Center Lock	锁定 GFP-3 中间踏板。
Left Lock	锁定 GFP-3 左踏板。
EXP Lock	锁定脚踏音量控制踏板。

故障排除

电源		参考
乐器无法开启。	请检查电源电缆线是否牢固地连接乐器和 AC 插座。	第 14 页
一定时间不激活, 钢琴电源自动关闭。	请检查系统菜单“自动电源关闭”功能是否启动。	第 101 页

音色		参考
乐器开启, 然而弹奏键盘, 却听不到乐声。	MP11SE 钢琴没有内置扬声器。请检查扩音器、PA、耳机等是否正确连接。请检查连接的扩音器、PA 等是否正确设定。	第 16 页
	请检查主音量滑条是否放置在合适的位置。	第 10 页
	请检查全部区域的 [ON/OFF] 按钮的 LED 指示灯是否熄灭。	第 18 页
	请检查全部区域的音量滑条是否调到了最下端。	第 18 页
	请检查局部 OFF 按钮的 LED 指示灯是否点亮。	第 36 页
	请检查音量控制踏板的踩踏点是否在最小位置。	第 15 页
	请检查是否在编辑菜单里把  主音量参数设为 0 ?	第 41 页
音量小, 有部分区域不能发声。	请检查该部分 [ON/OFF] 按钮的 LED 指示灯是否熄灭。	第 18 页
	请查查该部分 [ON/OFF] 按钮的音量滑条是否调到了最下端。	第 18 页
	请检查 [KEY RANGE] 按钮右侧的 UPPER/LOWER LED 指示灯点亮时是哪种颜色? 在 LED 指示灯点亮时, 请确认 KEY RANGE (键域) 参数的设定内容。	第 24 页 第 45 页
	请检查是否把编辑菜单里 AMP 标准设定为 0。	第 40 页
	请检查是否为 Modulation Wheel 分配了「Expression」功能。	第 47 页
	请检查是否把该区域的音量控制踏板 (EXP Pedal) 设定为 Reverse。	第 47 页
	请检查是否把 MIDI 的接收模式设定为了【部分接收模式】。部分模式下, 会接收到对应音量滑条或编辑菜单中的一些控制改变信息, 这部分信息会使得弹奏的音量发生变化。每个部分的 MIDI 演奏、控制改变等编辑的部分, 如果不是必须的场合, 请将接收模式设定为【面板接收模式】。	第 104 页 第 147 页
当以较大音量水平弹奏钢琴, 音色失真。	请检查“主音量”滑条是否被设置在适宜的水平, 若失真较严重, 请减小音量。	第 10 页

故障排除

当以钢琴音色演奏时听到奇怪的音色或杂音。	MP11SE 钢琴试图重现声学钢琴丰富的音色和色调, 包括延音共振、噪音、倍音等其它微妙的附加音, 这些特点有助于整体的钢琴演奏。使用这些音色的目的是真实再现声学钢琴的特点, 并不属于异常情况。使用时可以根据自己的喜好, 对各种音色进行微调, 具体请参照下列项目。	
	· 踩踏和释放踏板时引发噪音 → 减震器噪音	第 49 页
	· 释放琴键时发出的噪音 → 回落噪音、释放效果	第 49 页
	· 金属特性的声音 → 切断效果、无阻尼共振、弦共振	第 49 页
	· 声音沉闷或过于明亮 → 压抑、调声、明快	第 49 页 第 50 页
	· 个别琴键的音量比较大 → 用户 88 键音量调节	第 108 页
	· 个别琴键的音调偏离 → 音律、用户音律、用户音律调谐	第 43 页 第 107 页 第 109 页
琴键无响应	请检查编辑菜单中的动态参数是否设置为关闭。动态参数设置为关闭时, 触摸响应将被禁用。	第 44 页

保存		参考
8 度音不能保存到音色存储。	在 KeySetup 参数里, 与键域设定相关的参数 (KeyRangeType, SplitPoint, KeyRangeLo/Hi, OctaveShift, ZoneTransepose), 只能保存设置, 而不能保存音色, 所以这不属于故障。	
电源启动时的音色, 与默认存储的音色不同。	默认电源启动存储是指: 选定 3 个音色区域, 不可以对每一种音色设定进行改写。希望改写全部编辑菜单的设定时, 需要分别选定各个部分, 并将每个部分的音色分别进行保存。	第 59 页 第 61 页
设置变更时, 节奏模式没有变化。	击打模式、节奏模式状态下希望变更设置时, 节拍器的击打模式、节奏模式不可以变更。希望改变节奏演奏时, 请选择自定义的节奏选项分别保存设置。	第 60 页 第 86 页

踏板, 控制器		参考
踏板和滚轮操作失效。	请检查“编辑: 控制器”菜单中是否把踏板、滚轮操作设置为无效。	第 46 页 第 56 页
「Modulation」参数失效。	请检查编辑中的「Modulation」参数功能是否正确设置。	第 47 页
移动调制滚轮时, 产生噪音。	部分音色在编辑后发生参数变更时, 会出现若干噪音, 但不属于故障。	

脚踏开关不能关闭, 始终处于踩踏状态。	有可能是因为脚踏开关的极性设置不配套。如果使用正常开放极性的脚踏开关, 会出现反向操作, 请在系统菜单里把极性设置为“Reverse”。	第 102 页
脚踏音量控制踏板失效, 或者踏板连接正确, 但 MP11SE 钢琴不工作。	有可能是脚踏音量控制踏板的极性和 MP11SE 钢琴的极性不配套。请切换为控制面板背面的 EXP TYPE 开关的极性。	第 15 页
高音区域延音踏板无效。	在钢琴的高音区域是没有安装“缓冲器”的止音装置的, MP11SE 数码钢琴真实再现了声学钢琴的效果, 不论是否踩下延音踏板, 高音域的 18 个音都会被延长。所以, 这不属于故障。	
释放缓震踏板后, 声音依然保持。	声学钢琴具有保持音符的状态下, 释放缓震踏板后, 快速重新按下减震踏板, 可以保持当前音符余韵的能力。MP11SE 数码钢琴再现了声学钢琴保持音符的能力。这不属于故障。	

线路输入		参考
外接设备的输出级别太高、或太低。	请调整输入电位器。	第 10 页
输入电位器的调整范围太窄。	请调整系统中的输入级别。	第 101 页

MIDI		参考
MIDI 部分的演奏不能录制到钢琴本体。	请检查钢琴本体内部录音器录制的乐曲是否做过发送外接 MIDI 设备的设定。TransmitRecorder 参数默认情况下被设置为关闭。请做「TransmitRecorder = On」的设定变更。	第 54 页
MMC 无法控制外接录音器。	MMC 参数默认设置为关闭 (OFF)。请把 MMC 参数变更设置为打开 (ON), 给 6 个录音器按钮按期望分配控制指令。	第 54 页
	设备 ID 设置。请检查 MMC 设备 ID 是否与外接设备 ID 匹配。默认所有设备 ID 设置为 Dev.ID=127。	第 54 页
	外接录音器是否与 MMC 参数匹配。请检查外接录音器的使用说明书确认是否与 MMC 参数对应。	
	请检查外接录音器的时钟是否设置为外部。因 MP11SE 不发送 MTC (MIDI 时间代码)、MIDI 时钟数据, 外接录音设备应该设置设备自身的内部时钟。具体内容请参阅外接设备使用说明书。	
播放 MIDI 数据时, 延音踏板 OFF。	为了使 MP11SE 数码钢琴的音色真实再现声学钢琴的音色, 播放延音踏板 OFF 和 ON 间隔极短的数据时, 延音依然保留。使用钢琴音色播放 MIDI 演奏数据时, 从延音踏板踩下到放开的间隔, 对 MIDI 数据的影响是非常小的, 从而保证了钢琴音色的持续性。	

故障排除

<p>Section 接收模式下, 即便 Section 的 On/Off 按钮 LED 指示灯熄灭, MIDI 接收通道依然不能关闭。</p>	<p>Section 的 ON OFF 按钮用于连接 / 切断键盘与内部音源, 因此, 每一个 Section 都可以把 MP11SE 的键盘和外接 MIDI 键盘连接并进行演奏, 所以这不属于故障。</p> <p>(例) 在外接 MIDI 键盘弹奏贝斯音色, MP11SE 键盘弹奏钢琴</p> <ol style="list-style-type: none"> 1. 钢琴的 Section 区域选择所需要的钢琴音色, SUB Section 选择贝斯音色。 2. SUB Section 的 On/Off 按键 LED 指示灯熄灭。 3. 参数设定为「Receive Mode=Section」「SUB Ch=03」。 (PIANO、E.PIANO 设置为 03 以外的参数) 4. 设定外部 MIDI 键盘的发送通道为 3 通道。 	<p>第 18 页 第 104 页</p>
--	--	---------------------------

USB to HOST		参考
<p>USB 和电脑进行了正确的连接, 但弹奏键盘时系统软件没有响应。</p>	<p>请检查电脑里是否安装了 USB MIDI 驱动程序。</p>	<p>第 118 页</p>
	<p>请检查软件的输入输出设备里, 是否选择了“USB 音频设备”或“KAWAI USB MIDI”。</p>	<p>第 118 页</p>

USB to DEVICE		参考
<p>不能识别 USB 存储设备, 也不能存储。</p>	<p>请检查 USB 存储设备的文件系统是否 FAT/FAT32 格式。 请确认 USB 存储设备是否被设置为“写保护”模式。</p> <p>经过多次插拔仍然无法识别和读取 USB 存储设备时, 请尝试更换其他 USB 存储设备。</p> <p>无法使用无线闪存。</p>	<p>第 14 页</p>
<p>USB 内存连接后, 需要一定时间进行识别。</p>	<p>连接 8G 以上容量的 USB 内存时, 系统识别也需要一定时间, 这类情况不属于故障。</p>	
<p>选择中的音色、设定, 不能正确保存至 USB 存储。</p>	<p>请检查希望保存的音色、设定是否保存至钢琴自带存储。 USB 只能保存钢琴自带存储内的数据。在保存数据至 USB 前, 请首先把数据保存至钢琴自带存储。</p>	<p>第 59 页 第 60 页 第 94 页</p>
<p>文件名文字化。</p>	<p>MP11SE 的文件名只对应半角英文数字 (7 位 ASCII 码) 表示。全角文字等以外的代码文字化, 并非正确的表示方式, 所以这不属于故障。请通过电脑等设备将文件名变更为半角英文数字。</p>	<p>第 94 页</p>
<p>文件名不能选择 ASCII 字符。</p>	<p>" * / : < > ? \ 等字符不能使用在文件名上。文件名前部空间不能出现空白和点 (.)</p>	<p>第 94 页</p>

MP3/WAV Audio、SMF		参考
播放 (MP3, WAVE) 乐曲时无声。	检查 USB 自动播放的音量是否设定为 0。	第 78 页
	检查音频文件的格式。请在音频播放器支持格式列表中确认。	第 77 页
USB 存储里保存的乐曲不能播放。	检查音频文件的格式。请在音频播放器支持格式列表中确认。	第 77 页
	USB 内存设备的文件传输速度可能太慢, 无法播放。请使用符合 USB2.0 高速标准的 USB 存储设备。	
SMF (Standard MIDI file) 声音很奇怪, 而且有部分不能播放。	MP11SE 内置录音器以 SMF 格式负载和存储录制的数 据时, 最多支持 1 个磁道 (+1 个磁鼓通道 1 个磁道), 所以一般多声道乐曲的 数据不能全部被加载。	第 93 页
	MP11SE 保存的 SMF 文件, 包括一些设置用的特殊附加系统数据。通过 PC 播放时, 可以完整播放出所有钢琴音色。因此这不属于故障。	
	MP11SE 内置存储不能加载程序变更信息。	
	不包括 MP11SE 附加设置信息的 SMF 文件加载到面板设定时, 只能把乐曲 的音色信息保存到存储里。加载前用 [LISTEN] 按钮确认保存的内容, 请在确 认播放内容后再执行加载。	第 93 页
录制的 MP3/WAV 音频文件, 音量 太低或太高 (失真)。	请调整音频录音界面的录音增益设置。	第 75 页

USB-MIDI

用 USB 连接电脑和电子钢琴进行数据交换时, 要想使电子钢琴正常运作, 需要在电脑里安装驱动程序 (USB-MIDI 驱动)。

电脑安装的系统不同, 使用的 USB-MIDI 驱动也会有不同, 请仔细阅读下面的说明后安装使用。

■ USB MIDI 驱动

OS	USB MIDI Driver Support
Windows ME Windows XP (no SP, SP1, SP2, SP3) Windows XP 64-bit Windows Vista (SP1, SP2) Windows Vista 64-bit (SP1, SP2) Windows 7 (no SP, SP1) Windows 7 64-bit Windows 8 / 8.1 Windows 8 / 8.1 64-bit Windows 10 Windows 10 64-bit	Windows 系统配置的是标准的 USB-MIDI 驱动程序, 和电脑连接后, 会自动安装 USB-MIDI 驱动程序。 * 使用应用软件和钢琴进行 MIDI 通信的时候, 请确保 MIDI 设备被正确选择。Windows Me、Windows XP 系统时, 请指定为 USB 音频设备, Windows Vista / Windows 7 / Windows 8 系统时, 请指定为 USB-MIDI。
Windows 98 se Windows 2000 Windows Vista (no SP)	使用指定的专用 USB-MIDI 时需要在电脑里追加驱动程序。 请从 KAWAI 全球网站首页下载专用 USB 驱动程序安装。 → http://www.kawai.jp/download/dc/usb-midi/ * 连接电脑前请仔细阅读使用说明书, 按照正确的安装方法进行安装。否则, 可能会使 USB-MIDI 不能正常工作。当出现 USB-MIDI 不能正常工作时, 请利用操作系统 OS 驱动更新功能安装正确的 USB-MIDI 驱动程序, 也可以先删除驱动再重新安装驱动程序。
Windows Vista 64-bit (no SP)	不支持 USB-MIDI。 请升级到 SP1、或 SP2。
Mac OS X	Macintosh OS X 可以自动识别 USB-MIDI 设备, 不需要特意安装驱动程序。 * 使用应用软件和电子钢琴 MP11SE 进行 MIDI 通信时, 请指定【USB-MIDI】。
Mac OS 9	OS9 使用的是以前的 Macintosh 系统, 不支持。 使用市场上销售的通用 MIDI 接口时, 请直接连接 MIDI。

■ USB 注意事项

- 可以同时使用 USB-MIDI 和 MIDI IN/OUT。MIDI 内部连接请参照系统菜单 MIDI 选项。(第 104 页)
- 用 USB 电缆线连接数码钢琴到电脑时, 请先连接 USB 电缆线再接入钢琴电源。
- 用 USB 电缆线连接数码钢琴到电脑时, 在通信开始前, 请耐心等待一段时间。
- 用转换器把数码钢琴连接到电脑时, 如有连接不稳定的情况, 请直接通过电脑的 USB 端口连接。
- 下列操作下, 断开 / 启动钢琴的电源, USB 电缆线拔出, 可能会出现电脑和钢琴不稳定的情况。
 - 【驱动程序安装中】
 - 【电脑起动中】
 - 【MIDI 应用程序运行中】
 - 【和电脑通信中】
 - 【省电模式待机中】
- 因电脑设定的原因, 可能会出现 USB 不能正常使用的情况。请仔细阅读您使用的电脑使用说明书, 进行合理设定。

* “MIDI” 是音乐电子事业协会 (AMEI) 公司法人的注册商标。

* Windows 是 Microsoft Corporation 的注册商标。

* Macintosh 是 Apple Computer, Inc. 的注册商标。

* 其它本使用说明书中记载的公司名、商品名是各个公司的商标或注册商标。

软件更新

此网页包含由 KAWAI 发布的 MP11SE 的软件更新的指令和方法。

执行软件更新前, 请仔细阅读这些说明。

此更新将清除存储在内存中的用户数据, 如需保存, 请在使用 ALLBACK 功能前, 请将全系统数据保存至 USB 存储。(参考第 95 页)

■ 确认软件版本

按下 [STORE] 按钮的同时启动电源。

显示屏上出现目前安装的程序的版本号。

如果软件的版本号是最新的话, 则不需要更新。

* 关闭电源后再一次启动钢琴电源, 运行正常模式。

如果软件的版本号是早期版本的话, 请执行下列操作。

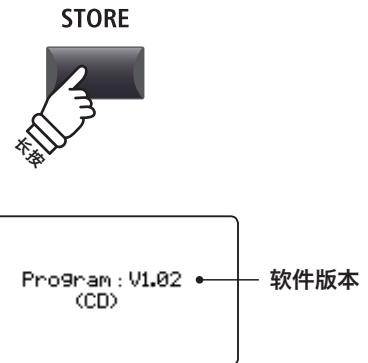

1. 准备 USB 存储

请把“MP11SE_040.SYS”复制到 USB 存储的根目录文件夹。

* 请使用 FAT、FAT32 格式的 USB 存储。



2. 连接 USB 存储

请在 MP11SE 钢琴电源关闭的情况下:

将 USB 存储插入设备的 USB 端口。



3. 更新开始

同时按住设置部分的 [6] [7] [8] 按钮, 启动设备电源。



几秒钟后自动更新开始, 更新进度将出现在显示屏上。

* 更新过程中请不要拔出 USB 存储。

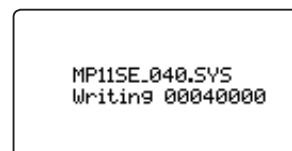

4. 更新完成, 拔出 USB 存储

更新完成后, 显示屏上出现右图所示界面。

拔出 USB 存储, 关闭电源。

再次接通电源, 更新后的软件将自动使用。

* 如软件更新失败, 请从步骤 1 重新开始。

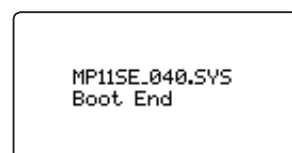

内部音色列表

PIANO SECTION

Concert		Pop		Jazz		Upright / Mono	
1	SK Concert Grand	1	Pop Piano	1	SK Jazz Grand	1	Upright Piano
2	EX Concert Grand	2	EX Studio Grand	2	Jazz Grand	2	Mono SK Grand
3	SK-5 Grand	3	SK-5 StudioGrand	3	Standard Grand	3	Mono EX Grand

E.PIANO SECTION

Tine		Reed		Modern		E. Grand / Clavi	
1	Tine EP 1	1	Reed EP 1	1	Modern EP 1	1	Electric Grand
2	Tine EP 2	2	Reed EP 2	2	Modern EP 2	2	Clavi 1
3	Tine EP 3	3	Reed EP 3	3	Modern EP 3	3	Clavi 2

SUB SECTION

Strings		Pad		Harpsi / Mallet		Bass	
1	String Ensemble	1	Pad 1	1	Harpsichord	1	Wood Bass
2	Beautiful Str.	2	Pad 2	2	Vibraphone	2	Finger Bass
3	String Pad	3	Pad 3	3	Celesta	3	Fretless Bass
4	Warm Strings	4	Pad 4	4	Marimba	4	Wood Bass & Ride

节奏类型列表

16 Swing	
1	Funk Shuffle 1
2	Funk Shuffle 2
3	Hip Hop 1
4	Hip Hop 2
5	Hip Hop 3
6	Hip Hop 4
7	16 Shuffle 1
8	16 Shuffle 2
9	16 Shuffle 3

16 Funk	
10	Funky Beat 1
11	Funky Beat 2
12	Funky Beat 3
13	Funk 1
14	Funk 2
15	Funk 3

16 Straight	
16	Jazz Funk
17	16 Beat 1
18	16 Beat 2
19	16 Beat 3
20	16 Beat 4
21	Ride Beat 4
22	Rim Beat
23	Roll Beat
24	Light Ride 1
25	Dixie Rock

16 Latin	
26	Surdo Samba
27	Latin Groove
28	Light Samba
29	Songo
30	Samba
31	Merenge

16 Dance	
32	Funky Beat 4
33	16 Beat 5
34	Disco 1
35	Disco 2
36	Techno 1
37	Techno 2
38	Techno 3
39	Heavy Techno

16 Ballad	
40	Ballad 1
41	Ballad 2
42	Ballad 3
43	Ballad 4
44	Ballad 5
45	Light Ride 2
46	Electro Pop 1
47	Electro Pop 2
48	16 Shuffle 4

8 Ballad	
49	Slow Jam
50	50' s Triplet
51	R&B Triplet

8 Straight	
52	8 Beat 1
53	8 Beat 2
54	Smooth Beat
55	Pop 1
56	Pop 2
57	Ride Beat 1
58	Ride Beat 2
59	Ride Beat 3
60	Slip Beat

8 Rock	
61	Jazz Rock
62	8 Beat 3
63	Rock Beat 1
64	Rock Beat 2
65	Rock Beat 3
66	Rock Beat 4
67	Blues/Rock
68	Heavy Beat
69	Hard Rock
70	Surf Rock
71	R&B

8 Swing	
72	Motown 1
73	Fast Shuffle
74	Motown 2
75	Country 2 Beat

Triplet	
76	Triplet Rock 1
77	Triplet Rock 2
78	Bembe
79	Rock Shuffle 1
80	Rock Shuffle 2
81	Boogie
82	Triplet 1
83	Triplet 2
84	Reggae
85	Gospel Ballad
86	Waltz

Jazz	
87	H.H. Swing
88	Ride Swing
89	Fast 4 Beat
90	Afro Cuban
91	Jazz Waltz 1
92	Jazz Waltz 2
93	5/4 Swing

8 Latin	
94	H.H. Bossa
95	Ride Bossa
96	Beguine
97	Mambo
98	Cha Cha
99	Tango
100	Habanera

EFX 种类、类型、参数列表

1. Chorus

Variation	Parameter 1	Parameter 2	Parameter 3	Parameter 4	Parameter 5	Parameter 6	Parameter 7	Parameter 8	Parameter 9	Parameter 10
Stereo	DryWet	Speed	Depth	PreDelay	Phase	LowEQ	HighEQ	-	-	-
Classic	Spread	Intensity	LowEQ	HighEQ	-	-	-	-	-	-
2-Band	DryWet	Balance	LowerSpeed	LowerDepth	UpperSpeed	UpperDepth	PreDelay	SplitFreq	-	-
3-Phase	DryWet	Speed	Depth	PreDelay	-	-	-	-	-	-
Wide	DryWet	Speed	Depth	PreDelay	-	-	-	-	-	-
Envelope	Depth	Speed	Sens.	PreDelay	Phase	-	-	-	-	-
Triangle	DryWet	Speed	Depth	PreDelay	Phase	-	-	-	-	-
Sine	DryWet	Speed	Depth	PreDelay	-	-	-	-	-	-

2. Flanger

Variation	Parameter 1	Parameter 2	Parameter 3	Parameter 4	Parameter 5	Parameter 6	Parameter 7	Parameter 8	Parameter 9	Parameter 10
Stereo	DryWet	Speed	Depth	Feedback	PreDelay	Phase	LowEQ	HighEQ	-	-
2-Band	DryWet	Balance	LowerSpeed	LowerDepth	UpperSpeed	UpperDepth	Feedback	PreDelay	SplitFreq	-
Touch	DryWet	Sens.	Feedback	PreDelay	LowEQ	HighEQ	-	-	-	-
Sine	DryWet	Speed	Depth	Feedback	PreDelay	-	-	-	-	-
Triangle	DryWet	Speed	Depth	Feedback	PreDelay	Phase	-	-	-	-

3. Phaser

Variation	Parameter 1	Parameter 2	Parameter 3	Parameter 4	Parameter 5	Parameter 6	Parameter 7	Parameter 8	Parameter 9	Parameter 10
Warm	DryWet	Speed	Depth	Resonance	LowEQ	HighEQ	-	-	-	-
Classic	DryWet	Speed	Depth	Resonance	Manual	LowEQ	HighEQ	-	-	-
8-Stage	DryWet	Speed	Depth	Resonance	Manual	-	-	-	-	-
2-Band	DryWet	Balance	LwrSpeed	LwrDepth	LwrManual	UprSpeed	UprDepth	UprManual	SplitFreq	-
Touch	DryWet	Sens.	Resonance	Manual	LowEQ	HighEQ	-	-	-	-
St.2-Stage	DryWet	Speed	Depth	Manual	Phase	-	-	-	-	-

4. Wah

Variation	Parameter 1	Parameter 2	Parameter 3	Parameter 4	Parameter 5	Parameter 6	Parameter 7	Parameter 8	Parameter 9	Parameter 10
ClassicTch	DryWet	Sens.	Resonance	Manual	LowEQ	HighEQ	-	-	-	-
ClassicLfo	DryWet	Speed	Depth	Resonance	Manual	LowEQ	HighEQ	-	-	-
ClassicPdl	DryWet	Sens.	Resonance	Manual	LowEQ	HighEQ	-	-	-	-
LpfTch	DryWet	Sens.	Manual	-	-	-	-	-	-	-
LpfLfo	DryWet	Speed	Depth	Manual	-	-	-	-	-	-
LpfPdl	DryWet	Sens.	Manual	-	-	-	-	-	-	-

5. Tremolo

Variation	Parameter 1	Parameter 2	Parameter 3	Parameter 4	Parameter 5	Parameter 6	Parameter 7	Parameter 8	Parameter 9	Parameter 10
Classic	Depth	Speed	LowEQ	HighEQ	-	-	-	-	-	-
2-Band	Depth	Balance	LowerSpeed	UpperSpeed	SplitFreq	-	-	-	-	-
VibratoTrm	Depth	Speed	Vibrato	LowEQ	HighEQ	-	-	-	-	-
Sine	Depth	Speed	-	-	-	-	-	-	-	-
Square	Depth	Speed	-	-	-	-	-	-	-	-
Saw	Depth	Speed	-	-	-	-	-	-	-	-

6. Auto Pan

Variation	Parameter 1	Parameter 2	Parameter 3	Parameter 4	Parameter 5	Parameter 6	Parameter 7	Parameter 8	Parameter 9	Parameter 10
Classic	Depth	Speed	LowEQ	HighEQ	-	-	-	-	-	-
2-Band	Depth	Balance	LowerSpeed	UpperSpeed	SplitFreq	-	-	-	-	-
Envelope	Depth	Speed	Sens.	-	-	-	-	-	-	-
Standard	Depth	Speed	-	-	-	-	-	-	-	-

7. Delay / Reverb

Variation	Parameter 1	Parameter 2	Parameter 3	Parameter 4	Parameter 5	Parameter 6	Parameter 7	Parameter 8	Parameter 9	Parameter 10
Standard	DryWet	Time	Feedback	HighDamp	-	-	-	-	-	-
PingPong	DryWet	Time	Feedback	HighDamp	-	-	-	-	-	-
LCR	DryWet	Time	Feedback	HighDamp	-	-	-	-	-	-
3-Tap	DryWet	CenterTime	CenterGain	Feedback	HighDamp	LeftTime	LeftGain	RightTime	RightGain	-
Classic	DryWet	Time	Feedback	-	-	-	-	-	-	-
Short	DryWet	Time	Feedback	-	-	-	-	-	-	-
Ambience	DryWet	Size	HighDamp	LowEQ	HighEQ	-	-	-	-	-
EarlyRef	DryWet	Size	PreDelay	LPF	LowEQ	HighEQ	-	-	-	-

8. Pitch Shift

Variation	Parameter 1	Parameter 2	Parameter 3	Parameter 4	Parameter 5	Parameter 6	Parameter 7	Parameter 8	Parameter 9	Parameter 10
Detune	DryWet	Fine	-	-	-	-	-	-	-	-
FeedBack	DryWet	Fine	Coarse	DelayTime	Feedback	HighDamp	-	-	-	-
Standard	DryWet	Fine	Coarse	-	-	-	-	-	-	-

9. Compressor

Variation	Parameter 1	Parameter 2	Parameter 3	Parameter 4	Parameter 5	Parameter 6	Parameter 7	Parameter 8	Parameter 9	Parameter 10
2-Band	Gain	Balance	LwrRatio	LwrThresh	LwrAttack	Release	UprRatio	UprThresh	UprAttack	SplitFreq
Standard	Gain	Ratio	Threshold	Attack	Release	-	-	-	-	-

10. Overdrive

Variation	Parameter 1	Parameter 2	Parameter 3	Parameter 4	Parameter 5	Parameter 6	Parameter 7	Parameter 8	Parameter 9	Parameter 10
Stereo	DryWet	Drive	Gain	LowEQ	HighEQ	-	-	-	-	-
Classic	DryWet	Drive	Gain	-	-	-	-	-	-	-
Distortion	DryWet	Drive	Gain	-	-	-	-	-	-	-

11. EQ / Filter

Variation	Parameter 1	Parameter 2	Parameter 3	Parameter 4	Parameter 5	Parameter 6	Parameter 7	Parameter 8	Parameter 9	Parameter 10
4-BandEQ	Gain	LowGain	Mid1Gain	Mid1Q	Mid1Freq.	HighGain	Mid2Gain	Mid2Q	Mid2Freq.	-
7-BandEQ	Gain	100Hz	200Hz	400Hz	800Hz	1.6kHz	3.2kHz	6.4kHz	-	-
Standard	Gain	Low	Mid	High	MidFreq.	-	-	-	-	-
Enhancer	DryWet	Depth	-	-	-	-	-	-	-	-
10-PoleFlt	DryWet	Freq.	TouchSens.	Gain	Lpf/Hpf	-	-	-	-	-

12. Rotary

Variation	Parameter 1	Parameter 2	Parameter 3	Parameter 4	Parameter 5	Parameter 6	Parameter 7	Parameter 8	Parameter 9	Parameter 10
Classic	Slow/Fast	LwrFastSpd	LwrSlowSpd	LwrAcc.Spd	Spread	UprFastSpd	UprSlowSpd	UprAcc.Spd	-	-
Warm	Slow/Fast	LwrFastSpd	LwrSlowSpd	LwrAcc.Spd	Spread	UprFastSpd	UprSlowSpd	UprAcc.Spd	-	-
Dirty	Slow/Fast	Depth	Acc.Speed	Spread	FastSpeed	SlowSpeed	LowEQ	HighEQ	Drive	Gain
+Vib/Cho	Slow/Fast	Depth	FastSpeed	SlowSpeed	Acc.Speed	Spread	VibCho	Mode	-	-
Single	Slow/Fast	Depth	FastSpeed	SlowSpeed	Acc.Speed	Spread	-	-	-	-

13. Groove

Variation	Parameter 1	Parameter 2	Parameter 3	Parameter 4	Parameter 5	Parameter 6	Parameter 7	Parameter 8	Parameter 9	Parameter 10
S/H Flg	DryWet	Speed	Depth	Feedback	Manual	Attack	PanDepth	-	-	-
S/H Pha	DryWet	Speed	Depth	Feedback	Manual	Attack	PanDepth	-	-	-
S/H Wah	DryWet	Speed	Depth	Feedback	Manual	Attack	PanDepth	-	-	-
S/H Pan	DryWet	Speed	PanDepth	Attack	-	-	-	-	-	-

14. Misc

Variation	Parameter 1	Parameter 2	Parameter 3	Parameter 4	Parameter 5	Parameter 6	Parameter 7	Parameter 8	Parameter 9	Parameter 10
RingMod	DryWet	Freq.	LowEQ	HighEQ	-	-	-	-	-	-
Lo-Fi	DryWet	ModSpeed	ModDepth	SampleRate	Resolution	Filter	-	-	-	-

15. Chorus+

Variation	Parameter 1	Parameter 2	Parameter 3	Parameter 4	Parameter 5	Parameter 6	Parameter 7	Parameter 8	Parameter 9	Parameter 10
Flanger	Cho:DryWet	Cho:Speed	Cho:Depth	Cho:PreDly	Cho:Phase	Flg:DryWet	Flg:Speed	Flg:Depth	Flg:F.Back	Flg:PreDly
Phaser	Cho:DryWet	Cho:Speed	Cho:Depth	Cho:PreDly	Cho:Phase	Pha:DryWet	Pha:Speed	Pha:Depth	Pha:Manual	Pha:Phase
Wah	Cho:DryWet	Cho:Speed	Cho:Depth	Cho:PreDly	Cho:Phase	Wah:DryWet	Wah:Sens.	Wah:Manual	-	-
Tremolo	Cho:DryWet	Cho:Speed	Cho:Depth	Cho:PreDly	Cho:Phase	Trm:Depth	Trm:Speed	-	-	-
AutoPan	Cho:DryWet	Cho:Speed	Cho:Depth	Cho:PreDly	Cho:Phase	Pan:Depth	Pan:Speed	-	-	-
Delay	Cho:DryWet	Cho:Speed	Cho:Depth	Cho:PreDly	Cho:Phase	Dly:DryWet	Dly:Time	Dly:F.Back	-	-

16. Phaser+

Variation	Parameter 1	Parameter 2	Parameter 3	Parameter 4	Parameter 5	Parameter 6	Parameter 7	Parameter 8	Parameter 9	Parameter 10
Chorus	Pha:DryWet	Pha:Speed	Pha:Depth	Pha:Manual	Pha:Phase	Cho:DryWet	Cho:Speed	Cho:Depth	Cho:PreDly	Cho:Phase
Flanger	Pha:DryWet	Pha:Speed	Pha:Depth	Pha:Manual	Pha:Phase	Flg:DryWet	Flg:Speed	Flg:Depth	Flg:F.Back	Flg:PreDly
Wah	Pha:DryWet	Pha:Speed	Pha:Depth	Pha:Manual	Pha:Phase	Wah:DryWet	Wah:Sens.	Wah:Manual	-	-
Tremolo	Pha:DryWet	Pha:Speed	Pha:Depth	Pha:Manual	Pha:Phase	Trm:Depth	Trm:Speed	-	-	-
AutoPan	Pha:DryWet	Pha:Speed	Pha:Depth	Pha:Manual	Pha:Phase	Pan:Depth	Pan:Speed	-	-	-
Delay	Pha:DryWet	Pha:Speed	Pha:Depth	Pha:Manual	Pha:Phase	Dly:DryWet	Dly:Time	Dly:F.Back	-	-

17. Wah+

Variation	Parameter 1	Parameter 2	Parameter 3	Parameter 4	Parameter 5	Parameter 6	Parameter 7	Parameter 8	Parameter 9	Parameter 10
Chorus	Wah:DryWet	Wah:Sens.	Wah:Manual	Cho:DryWet	Cho:Speed	Cho:Depth	Cho:PreDly	Cho:Phase	-	-
Flanger	Wah:DryWet	Wah:Sens.	Wah:Manual	Flg:DryWet	Flg:Speed	Flg:Depth	Flg:F.Back	Flg:PreDly	-	-
Phaser	Wah:DryWet	Wah:Sens.	Wah:Manual	Pha:DryWet	Pha:Speed	Pha:Depth	Pha:Manual	Pha:Phase	-	-
Tremolo	Wah:DryWet	Wah:Sens.	Wah:Manual	Trm:Depth	Trm:Speed	-	-	-	-	-
AutoPan	Wah:DryWet	Wah:Sens.	Wah:Manual	Pan:Depth	Pan:Speed	-	-	-	-	-
Delay	Wah:DryWet	Wah:Sens.	Wah:Manual	Dly:DryWet	Dly:Time	Dly:F.Back	-	-	-	-

18. EQ+

Variation	Parameter 1	Parameter 2	Parameter 3	Parameter 4	Parameter 5	Parameter 6	Parameter 7	Parameter 8	Parameter 9	Parameter 10
Chorus	EQ :Gain	EQ :Low	EQ :Mid	EQ :High	EQ :Mid Frq	Cho:DryWet	Cho:Speed	Cho:Depth	Cho:PreDly	Cho:Phase
Flanger	EQ :Gain	EQ :Low	EQ :Mid	EQ :High	EQ :Mid Frq	Flg:DryWet	Flg:Speed	Flg:Depth	Flg:F.Back	Flg:PreDly
Phaser	EQ :Gain	EQ :Low	EQ :Mid	EQ :High	EQ :Mid Frq	Pha:DryWet	Pha:Speed	Pha:Depth	Pha:Manual	Pha:Phase
Wah	EQ :Gain	EQ :Low	EQ :Mid	EQ :High	EQ :Mid Frq	Wah:DryWet	Wah:Sens.	Wah:Manual	-	-
Tremolo	EQ :Gain	EQ :Low	EQ :Mid	EQ :High	EQ :Mid Frq	Trm:Depth	Trm:Speed	-	-	-
AutoPan	EQ :Gain	EQ :Low	EQ :Mid	EQ :High	EQ :Mid Frq	Pan:Depth	Pan:Speed	-	-	-
Delay	EQ :Gain	EQ :Low	EQ :Mid	EQ :High	EQ :Mid Frq	Dly:DryWet	Dly:Time	Dly:F.Back	-	-
Compressor	EQ :Gain	EQ :Low	EQ :Mid	EQ :High	EQ :Mid Frq	Cmp:Gain	Cmp:Ratio	Cmp:Thresh	Cmp:Attack	Cmp:Releas

19. Enhancer+

Variation	Parameter 1	Parameter 2	Parameter 3	Parameter 4	Parameter 5	Parameter 6	Parameter 7	Parameter 8	Parameter 9	Parameter 10
Chorus	Enh:DryWet	Enh:Depth	Cho:DryWet	Cho:Speed	Cho:Depth	Cho:PreDly	Cho:Phase	-	-	-
Flanger	Enh:DryWet	Enh:Depth	Flg:DryWet	Flg:Speed	Flg:Depth	Flg:F.Back	Flg:PreDly	-	-	-
Phaser	Enh:DryWet	Enh:Depth	Pha:DryWet	Pha:Speed	Pha:Depth	Pha:Manual	Pha:Phase	-	-	-
Wah	Enh:DryWet	Enh:Depth	Wah:DryWet	Wah:Sens.	Wah:Manual	-	-	-	-	-
Tremolo	Enh:DryWet	Enh:Depth	Trm:Depth	Trm:Speed	-	-	-	-	-	-
AutoPan	Enh:DryWet	Enh:Depth	Pan:Depth	Pan:Speed	-	-	-	-	-	-
Delay	Enh:DryWet	Enh:Depth	Dly:DryWet	Dly:Time	Dly:F.Back	-	-	-	-	-
Compressor	Enh:DryWet	Enh:Depth	Cmp:Gain	Cmp:Ratio	Cmp:Thresh	Cmp:Attack	Cmp:Releas	-	-	-

20. Pitch Shift+

Variation	Parameter 1	Parameter 2	Parameter 3	Parameter 4	Parameter 5	Parameter 6	Parameter 7	Parameter 8	Parameter 9	Parameter 10
Flanger	Psh:DryWet	Psh:Fine	Psh:Coarse	Flg:DryWet	Flg:Speed	Flg:Depth	Flg:F.Back	Flg:PreDly	-	-
Phaser	Psh:DryWet	Psh:Fine	Psh:Coarse	Pha:DryWet	Pha:Speed	Pha:Depth	Pha:Manual	Pha:Phase	-	-
Wah	Psh:DryWet	Psh:Fine	Psh:Coarse	Wah:DryWet	Wah:Sens.	Wah:Manual	-	-	-	-
Tremolo	Psh:DryWet	Psh:Fine	Psh:Coarse	Trm:Depth	Trm:Speed	-	-	-	-	-
AutoPan	Psh:DryWet	Psh:Fine	Psh:Coarse	Pan:Depth	Pan:Speed	-	-	-	-	-
Delay	Psh:DryWet	Psh:Fine	Psh:Coarse	Dly:DryWet	Dly:Time	Dly:F.Back	-	-	-	-

21. Compressor+

Variation	Parameter 1	Parameter 2	Parameter 3	Parameter 4	Parameter 5	Parameter 6	Parameter 7	Parameter 8	Parameter 9	Parameter 10
Chorus	Cmp:Gain	Cmp:Ratio	Cmp:Thresh	Cmp:Attack	Cmp:Releas	Cho:DryWet	Cho:Speed	Cho:Depth	Cho:PreDly	Cho:Phase
Flanger	Cmp:Gain	Cmp:Ratio	Cmp:Thresh	Cmp:Attack	Cmp:Releas	Flg:DryWet	Flg:Speed	Flg:Depth	Flg:F.Back	Flg:PreDly
Phaser	Cmp:Gain	Cmp:Ratio	Cmp:Thresh	Cmp:Attack	Cmp:Releas	Pha:DryWet	Pha:Speed	Pha:Depth	Pha:Manual	Pha:Phase
Wah	Cmp:Gain	Cmp:Ratio	Cmp:Thresh	Cmp:Attack	Cmp:Releas	Wah:DryWet	Wah:Sens.	Wah:Manual	-	-
Tremolo	Cmp:Gain	Cmp:Ratio	Cmp:Thresh	Cmp:Attack	Cmp:Releas	Trm:Depth	Trm:Speed	-	-	-
AutoPan	Cmp:Gain	Cmp:Ratio	Cmp:Thresh	Cmp:Attack	Cmp:Releas	Pan:Depth	Pan:Speed	-	-	-
Delay	Cmp:Gain	Cmp:Ratio	Cmp:Thresh	Cmp:Attack	Cmp:Releas	Dly:DryWet	Dly:Time	Dly:F.Back	-	-
OverDrive	Cmp:Gain	Cmp:Ratio	Cmp:Thresh	Cmp:Attack	Cmp:Releas	Ovd:DryWet	Ovd:Drive	Ovd:Gain	-	-

22. Overdrive+

Variation	Parameter 1	Parameter 2	Parameter 3	Parameter 4	Parameter 5	Parameter 6	Parameter 7	Parameter 8	Parameter 9	Parameter 10
Chorus	Ovd:DryWet	Ovd:Drive	Ovd:Gain	Cho:DryWet	Cho:Speed	Cho:Depth	Cho:PreDly	Cho:Phase	-	-
Flanger	Ovd:DryWet	Ovd:Drive	Ovd:Gain	Flg:DryWet	Flg:Speed	Flg:Depth	Flg:F.Back	Flg:PreDly	-	-
Phaser	Ovd:DryWet	Ovd:Drive	Ovd:Gain	Pha:DryWet	Pha:Speed	Pha:Depth	Pha:Manual	Pha:Phase	-	-
Wah	Ovd:DryWet	Ovd:Drive	Ovd:Gain	Wah:DryWet	Wah:Sens.	Wah:Manual	-	-	-	-
Tremolo	Ovd:DryWet	Ovd:Drive	Ovd:Gain	Trm:Depth	Trm:Speed	-	-	-	-	-
AutoPan	Ovd:DryWet	Ovd:Drive	Ovd:Gain	Pan:Depth	Pan:Speed	-	-	-	-	-
Delay	Ovd:DryWet	Ovd:Drive	Ovd:Gain	Dly:DryWet	Dly:Time	Dly:F.Back	-	-	-	-
EQ	Ovd:DryWet	Ovd:Drive	Ovd:Gain	EQ :Gain	EQ :Low	EQ :Mid	EQ :High	EQ :MidFrq	-	-

23. Parallel

Variation	Parameter 1	Parameter 2	Parameter 3	Parameter 4	Parameter 5	Parameter 6	Parameter 7	Parameter 8	Parameter 9	Parameter 10
Cho II Flg	Cho:DryWet	Cho:Speed	Cho:Depth	Cho:PreDly	Cho:Phase	Flg:DryWet	Flg:Speed	Flg:Depth	Flg:F.Back	Flg:PreDly
Cho II Pha	Cho:DryWet	Cho:Speed	Cho:Depth	Cho:PreDly	Cho:Phase	Pha:DryWet	Pha:Speed	Pha:Depth	Pha:Manual	Pha:Phase
Cho II Wah	Cho:DryWet	Cho:Speed	Cho:Depth	Cho:PreDly	Cho:Phase	Wah:DryWet	Wah:Sens.	Wah:Manual	-	-
Cho II Trm	Cho:DryWet	Cho:Speed	Cho:Depth	Cho:PreDly	Cho:Phase	Trm:Depth	Trm:Speed	-	-	-
Cho II Pan	Cho:DryWet	Cho:Speed	Cho:Depth	Cho:PreDly	Cho:Phase	Pan:Depth	Pan:Speed	-	-	-
Cho II Dly	Cho:DryWet	Cho:Speed	Cho:Depth	Cho:PreDly	Cho:Phase	Dly:DryWet	Dly:Time	Dly:F.Back	-	-

■ KAWAI MP11SE 舞台钢琴

键盘	88 个象牙触感木质积层键盘结构和“释放”机制	
音色源	HI-XL88 键立体声采样谐波成像	
音色	40 音色 (PIANO: 12 音色, E.PIANO 12 音色, SUB: 16 音色)	
复音	最大复音数 256 复音	
键盘模式	Full, Upper Split, Lower Split, Zone	
部分	内部	PIANO, E.PIANO, SUB
	外部	MIDI (ZONE1, ZONE2, ZONE3, ZONE4)
混响	类型	6 种混响效果 (房间音效混响、休息厅音效混响、小型音乐厅音效混响、大型音乐厅音效混响、现场音乐厅音效混响、大教堂音效混响)
	参数	PreDelay (延迟), Reverb Time (混响时间), Reverb Depth (混响深度)
音效	类型	129 种 (23 类)
	参数	选择参数不同音效会有差异 (最大可选择 10 个参数)
模拟放大器 仅用于 E.PIANO	类型	5 种 (S. Case, M. Stack, J. Combo, F. Bass, L. Cabi)
	参数	Drive, Level, Amp EQ Lo, Amp EQ Mid, Amp EQ Hi, Mid Frequency, Mic Type, Mic Position, Ambience
虚拟技术	触键曲线	6 种 (Light+, Light, Normal, Heavy, Heavy+, Off), 使用 1-5
	参数	piano: Voicing, String Resonance, Undamped Resonance, Damper Resonance, Key-off Effect, Damper Noise, Hammer Delay, Fall-back Noise, Topboard, Stereo Width, Brilliance e.piano/sub: Key-off Noise, Key-off Delay
	音律&调音	7 种 (Equal (平均律), Pure Major/Minor (纯律 大调 / 小调), Pythagorean (毕达哥拉斯音律), Meantone (中庸全音律), Werkmeister (威克麦斯第 3 音律), Kirnberger (基恩贝格尔第 3 音律)), User1 ~ 2 Fine Tune (微调), Stretch Tuning (深度调谐), Key of Temperament (音律键)
EQ (均衡功放)	4 阶均衡器 (Low Gain, Mid1 Gain, Mid1 Q, Mid1 Freq., Mid2 Gain, Mid2 Q, Mid2 Freq., High Gain)	
录音器	内置	10 首乐曲录制, 录音容量大约为 90000 个音符 移调、音频转换、SMF 读取、SMF 保存
	音频	MP3/WAV 播放、MP3/WAV 录音、重录、录音增益调整
节拍器	计数模式	1/4, 2/4, 3/4, 4/4, 5/4, 3/8, 6/8, 7/8, 9/8, 12/8
	节奏韵律	100 种
内部存储	音色	40 种
	设置	208 种
	POWERON	1 种
USB 功能	加载 / 保存	One Sound (一种音色), One Setup (一个设置), SMF, All Sound (全部音色), All Setup (全部设置), All Backup (全部备份)
	其它	Delete, Rename, Format
编辑菜单	音色部分	107 参数 (Reverb, EFX/AMP, Sound, Tuning, Key Setup, Controllers, Knob Assign, Virtual Tech.)
	MIDI 区	55 参数 (Channel/Program, SETUP, Transmit, MMC, Key Setup, Controllers, Knob Assign)
系统菜单	52 参数 (Utility, Pedal, MIDI, Offset, User Edit, Reset)	
显示屏	128 × 64 矩阵 LCD 显示屏	
面板控制	Volume, Line In, PIANO Volume, E.PIANO Volume, SUB Volume, Control Knobs A~D (assignable), Pitch Bend, Modulation	
插孔	输出	线性输出 (L/MONO): 标准、XLR 输出 (附 GRAND 开关)、耳机
	输入	线性输入 (L/MONO): 标准
	MIDI/USB	MIDI IN, MIDI OUT, MIDI THRU, USB to Host, USB to Device
	踏板	柔音踏板 / 延音踏板 / 保留音踏板 (GFP3), 脚踏开关、EXP (附 EXP 开关)
	电源	AC IN
输出功率	20W	
尺寸	1380 (W) × 452 (D) × 190 (H) mm	
重量	34 kg	
附属物品	柔音踏板 / 延音踏板 / 保留音踏板 (GFP3)、谱台、电源线、使用说明书	

* 规格如有变更, 恕不另行通知。

1. Recognised data

- 1.1 Channel Voice Message
- 1.2 Channel Mode Message
- 1.3 System Realtime Message

2. Transmitted data

- 2.1 Channel Voice Message
- 2.2 Channel Mode Message
- 2.3 System Realtime Message

3. Exclusive data

- 3.1 MMC Commands
- 3.2 Parameter Send
- 3.3 Setup Parameters: Global Section
- 3.4 Setup Parameters: EDIT Menu
- 3.5 Setup Parameters: SYSTEM Menu
- 3.6 Assignable Knob Parameters

4. SOUND/SETUP Program/Bank

5. Control Change Number (CC#) Table

MIDI Implementation Chart

1 Recognised Data

1.1 Channel Voice Message

Note off

Status	2nd Byte	3rd Byte
8nH	kkH	vvH
9nH	kkH	00H
n=MIDI channel number		:0H-fH(ch.1 ~ ch.16)
kk=Note Number		:00H - 7fH(0 ~ 127)
vv=Velocity		:00H - 7fH(0 ~ 127)

Note on

Status	2nd Byte	3rd Byte
9nH	kkH	vvH
n=MIDI channel number		:0H-fH(ch.1 ~ ch.16)
kk=Note Number		:00H - 7fH(0 ~ 127)
vv=Velocity		:00H - 7fH(0 ~ 127)

Control Change Bank Select (MSB)

Status	2nd Byte	3rd Byte
BnH	00H	mmH
BnH	20H	llH
n=MIDI channel number		:0H-fH(ch.1 ~ ch.16)
mm = Bank Number MSB		:00H-7fH (0 ~ 127)
ll = BankNumber LSB		:00H-7fH (0 ~ 127)

Modulation

Status	2nd Byte	3rd Byte
BnH	01H	vvH
n=MIDI channel number		:0H-fH(ch.1 ~ ch.16)
vv = Modulation depth		:00H - 7fH(0 ~ 127) Default = 00H

Data Entry

Status	2nd Byte	3rd Byte
BnH	06H	mmH
BnH	26H	llH
n=MIDI channel number		:0H-fH(ch.1 ~ ch.16)
mm,ll=Value indicated in RPN/NRPN *see RPN/NRPN chapter		:00H - 7fH(0 ~ 127)

Volume

Status	2nd Byte	3rd Byte
BnH	07H	vvH
n=MIDI channel number		:0H-fH(ch.1 ~ ch.16)
vv=Volume		:00H - 7fH(0 ~ 127) Default = 7fH

Panpot

Status	2nd Byte	3rd Byte
BnH	0aH	vvH
n=MIDI channel number		:0H-fH(ch.1 - ch.16)
vv=Panpot		:00H - 40H - 7fH(left ~centre~right) Default = 40H(centre)

1.1 Channel Voice Message (cont.)

Expression

Status	2nd Byte	3rd Byte	
BnH	0bH	vvH	
n=MIDI channel number		:0H-fH(ch.1 ~ ch.16)	
vv=Expression		:00H - 7fH(0 ~ 127)	Default = 7fH

Damper Pedal

Status	2nd Byte	3rd Byte	
BnH	40H	vvH	
n=MIDI channel number		:0H-fH(ch.1 ~ ch.16)	
vv=Control Value		:00H - 7fH(0 ~ 127)	Default = 00H
0 - 63=OFF, 64 - 127=ON			

Sostenuto Pedal

Status	2nd Byte	3rd Byte	
BnH	42H	vvH	
n=MIDI channel number		:0H-fH(ch.1 ~ ch.16)	
vv=Control Value		:00H - 7fH(0 ~ 127)	Default = 00H
0 - 63 =OFF, 64 - 127=ON			

Soft Pedal

Status	2nd Byte	3rd Byte	
BnH	43H	vvH	
n=MIDI channel number		:0H-fH(ch.1 ~ ch.16)	
vv=Control Value		:00H - 7fH(0 ~ 127)	Default = 00H
0 - 63 =OFF, 64 - 127=ON			

Sound controllers #1-9

Status	2nd Byte	3rd Byte	
BnH	46H	vvH	Sustain Level
BnH	47H	vvH	Resonance
BnH	48H	vvH	Release time
BnH	49H	vvH	Attack time
BnH	4aH	vvH	Cutoff
BnH	4bH	vvH	Decay time
BnH	4cH	vvH	Vibrato Rate
BnH	4dH	vvH	Vibrato Depth
BnH	4eH	vvH	Vibrato Delay
n=MIDI channel number		:0H-fH(ch.1 ~ ch.16)	
vv=Control Value		:00H - 7fH(-64 ~ 0 ~ +63)	Default = 40H

Effect Control

Status	2nd Byte	3rd Byte	
BnH	5bH	vvH	Reverb depth
n=MIDI channel number		:0H-fH(ch.1 ~ ch.16)	
vv = Control Value		:00H - 7fH(0 ~ 127)	

1.1 Channel Voice Message (cont.)

RPN MSB/LSB

Status	2nd Byte	3rd Byte
BnH	63H	mmH
BnH	62H	llH
n=MIDI channel number		:0H-fH(ch.1 ~ ch.16)
mm=MSB of the NRPN parameter number		
ll=LSB of the NRPN parameter number		

NRPN numbers implemented in MP11SE are as follows

NRPN # Data

MSB	LSB	MSB	Function & Range		
01H	08H	mmH	Vibrato Rate mm	:00H - 7FH(-64 ~ 0 ~ +63)	Default = 40H
01H	09H	mmH	Vibrato Depth mm	:00H - 7FH(-64 ~ 0 ~ +63)	Default = 40H
01H	0aH	mmH	Vibrato Delay mm	:00H - 7FH(-64 ~ 0 ~ +63)	Default = 40H
01H	20H	mmH	Cutoff mm	:00H - 7FH(-64 ~ 0 ~ +63)	Default = 40H
01H	21H	mmH	Resonance mm	:00H - 7FH(-64 ~ 0 ~ +63)	Default = 40H
01H	63H	mmH	Attack time mm	:00H - 7FH(-64 ~ 0 ~ +63)	Default = 40H
01H	64H	mmH	Decay time mm	:00H - 7FH(-64 ~ 0 ~ +63)	Default = 40H
01H	66H	mmH	Release time mm	:00H - 7FH(-64 ~ 0 ~ +63)	Default = 40H

* Ignoring the LSB of data Entry

* It is not affected in case of modifying cutoff if tone does not use the DCF.

RPN MSB/LSB

Status	2nd Byte	3rd Byte
BnH	65H	mmH
BnH	64H	llH
n=MIDI channel number		:0H-fH(ch.1 ~ ch.16)

mm=MSB of the RPN parameter number

ll=LSB of the RPN parameter number

RPN number implemented in MP11SE are the followings

RPN # Data

MSB	LSB	MSB	LSB	Function & Range	
00H	00H	mmH	llH	Pitch bend sensitivity	
		mm	:00H-0cH (0~12 [half tone]),ll:00H		Default=02H
00H	01H	mmH	llH	Master fine tuning	
		mm,ll	:20 00H - 40 00H - 60 00H (-8192x50/8192 ~ 0 ~ +8192x50/8192 [cent])		
7fH	7fH	--	--	RPN NULL	

Program Change

Status	2nd Byte	
CnH	ppH	
n=MIDI channel number		:0H-fH(ch.1 ~ ch.16)
pp=Program number		:00H - 7fH(0 ~ 127)
		Default = 00H

Pitch Bend Change

Status	2nd Byte	3rd Byte
EnH	llH	mmH
n=MIDI channel number		:0H-fH(ch.1 ~ ch.16)
mm,ll=Pitch bend value		:00 00-7f 7fH(-8192~0~+8192)
		Default = 40 00H

1.2 Channel Mode Message

All Sound OFF

Status	2nd Byte	3rd Byte
BnH	78H	00H

n=MIDI channel number :0H-fH(ch.1 ~ ch.16)

Reset All Controller

Status	2nd Byte	3rd Byte
BnH	79H	00H

n=MIDI channel number :0H-fH(ch.1 ~ ch.16)

All Note Off

Status	2nd Byte	3rd Byte
BnH	7bH	00H

n=MIDI channel number :0H-fH(ch.1 ~ ch.16)

1.3 System Realtime Message

Status

FEH	Active sensing
-----	----------------

2 Transmitted Data

2.1 Channel Voice Message

Note off

Status	2nd Byte	3rd Byte
8nH	kkH	vvH
n=MIDI channel number		:0H-fH(ch.1 ~ ch.16)
kk=Note Number		:00H - 7fH(0 ~ 127)
vv=Velocity		:00H - 7fH(0 ~ 127)

Note on

Status	2nd Byte	3rd Byte
9nH	kkH	vvH
n=MIDI channel number		:0H-fH(ch.1 ~ ch.16)
kk=Note Number		:00H - 7fH(0 ~ 127)
vv=Velocity		:00H - 7fH(0 ~ 127)

Control Change

Status	2nd Byte	3rd Byte
BnH	ccH	vvH

* Sending by Assignable Control Knobs

Program Change

Status	2nd Byte	
CnH	ppH	
n=MIDI channel number		:0H-fH(ch.1 ~ ch.16)
pp=Program number		:00H - 7fH(0 ~ 127) Default = 00H

After Touch

Status	2nd Byte	
DnH	ppH	
n=MIDI channel number		:0H-fH(ch.1 ~ ch.16)
pp=Value		
*Sending only when Controller or Knob=AfterTouch		

Pitch Bend Change

Status	2nd Byte	3rd Byte
EnH	llH	mmH
n=MIDI channel number		:0H-fH(ch.1 ~ ch.16)
mm,ll=Pitch bend value		:00 00-7f 7fH(-8192~0~+8192) Default = 40 00H

2.2 Channel Mode Message

Reset All Controller

Status	2nd Byte	3rd Byte
BnH	79H	00H

n = MIDI channel number :0H-fH(ch.1 ~ ch.16)
*Sending by [PANIC] function

All Note Off

Status	2nd Byte	3rd Byte
BnH	7bH	00H

n = MIDI channel number :0H-fH(ch.1 ~ ch.16)
*Sending by [PANIC] function

MONO

Status	2nd Byte	3rd Byte
BnH	7eH	mmH

n=MIDI channel number :0H-fH(ch.1 ~ ch.16)
mm=mono number :01H(M=1)

POLY

Status	2nd Byte	3rd Byte
BnH	7fH	00H

n=MIDI channel number :0H-fH(ch.1 ~ ch.16)

2.3 System Realtime Message

Status

FAH	Start
FBH	Continue
FCH	Stop

*Sending by [RECORDER CONTROL] buttons

3 Exclusive Data

3.1 MMC Commands

No.	Description	Value	Notes
1	Exclusive	F0H	
2	Universal Real Time	7FH	
3	Device ID	0-7FH	
4	MMC command	06H	
5	Command Number	01-0DH	* see table right
6	EOX	F7H	

* Sending by [RECORDER CONTROL] buttons

* Transmit only

MMC Commands			
01	STOP	08	RECORD PAUSE
02	PLAY	09	PAUSE
03	DEFERRED PLAY	0A	EJECT
04	FAST FORWARD	0B	CHASE
05	REWIND	0C	COMMAND ERROR RESET
06	RECORD STROBE	0D	MMC RESET
07	RECORD EXIT		

3.2 Parameter Send

No.	Description	Value	Notes
1	Exclusive	F0H	
2	KAWAI ID	40H	
3	Channel Number	0-0FH, 7FH	System Channel = 0-FH, Global = 7FH
4	Function Number	10H	Parameter Send
5	Group Number	00H	MI Group ID
6	Machine Number	14H	Machine ID
7	data1	50-5FH	Command ID
8	data2	0-7FH	Sub Command ID
9	data3	0-7FH	Part number (System = 7FH)
10	data4~	0-7FH	data max 18byte
	EOX	F7H	

Part number:

	MP11SE *pp=00~06
00H	INT1 (PIANO)
01H	INT2 (E.PIANO)
02H	INT3 (SUB)
03H	EXT1 (ZONE1)
04H	EXT2 (ZONE2)
05H	EXT3 (ZONE3)
06H	EXT4 (ZONE4)
07H	-reserved-
08H	INT-COMMON
09H	MIDI-COMMON
7FH	SYSTEM/COMMON

3.3 Setup Parameters: Global Section

Category	Parameter	Com.	Sub.	Part	Byte	Value (HEX)
SETUP	Setup Mode On/Off	51	04	7F	1	00,01 (Off, On)
	SETUP Bank/Variation	51	05	7F	2	Bank=00~19 (A~Z) /Vari.=00~07 (1~8)
GLOBAL	Global EQ Switch	51	10	7F	1	00,01 (Off, On)
	Global EQ Low Gain	51	11	7F	1	36~40~4A (-10 ~ +0 ~ +10dB)
	Global EQ High Gain	51	12	7F	1	36~40~4A (-10 ~ +0 ~ +10dB)
	Global EQ Mid1 Gain	51	13	7F	1	36~40~4A (-10 ~ +0 ~ +10dB)
	Global EQ Mid2 Gain	51	14	7F	1	36~40~4A (-10 ~ +0 ~ +10dB)
	Global EQ Mid1 Q	51	17	7F	1	00~06 (0.5~4.0)
	Global EQ Mid2 Q	51	18	7F	1	00~06 (0.5~4.0)
	Global EQ Mid1 Frequency	51	15	7F	1	00~7F (200~3150Hz)
	Global EQ Mid2 Frequency	51	16	7F	1	00~7F (200~3150Hz)
	Transpose Switch	53	01	7F	1	00,01 (Off, On)
	Transpose Value	53	02	7F	1	28~40~58 (-24~0~+24)
	LocalOff	58	01	7F	1	00,01 (LocalOff, LocalOn)
	Metronome Mode	56	0A	7F	1	00,01 (Click, Rhythm)
	Metronome Beat	56	02	7F	2	01~16 (Beat) /01,02,03,04 (Measure: 1/2, 1/4, 1/8, 1/16)
	Metronome Volume	56	03	7F	1	00~7F (0~127)
	Metronome Tempo	56	01	7F	2	TempoMSB/TempoLSB=00/1E~02/2C (30~300)
	Rhythm Category	56	09	7F	1	Rhythm Pattern=00~63 (1~100)
	Rhythm Variation	56	09	7F	1	Rhythm Pattern=00~63 (1~100)

3.4 Setup Parameters: EDIT Menu

Category	Parameter	Com.	Sub.	Part	Byte	Value (HEX)
Buttons	Part Switch	55	06	pp	1	00, 01 (Off, On)
	Volume Fader	55	01	pp	1	00~7F
	Tone Number	55	00	pp	3	msb/lb/prog (*GM mode Program Change)
1.REVERB	REVERB Switch	55	07	pp	1	00, 01 (Off, On)
	Reverb Type	55	08	7F	1	00~05 (Room, Lounge, Small Hall, Concert Hall, LiveHall, Catedral)
	Reverb Pre Delay	55	0A	7F	1	00~7F
	Reverb Time	55	09	7F	1	00~7F
	REVERB DEPTH	55	03	pp	1	00~7F
2.EFX/AMP	EFX Switch	55	05	pp	1	00, 01 (Off, On)
	EFX Category	55	11	pp	2	Category=00~16/Type=depend on Category
	EFX Type	55	11	pp	2	Category=00~16/Type=depend on Category
	EFX Parameter 1	55	12	pp	1	0~7F (depend on EFX Type)
	EFX Parameter 2	55	13	pp	1	0~7F (depend on EFX Type)
	EFX Parameter 3	55	14	pp	1	0~7F (depend on EFX Type)
	EFX Parameter 4	55	15	pp	1	0~7F (depend on EFX Type)
	EFX Parameter 5	55	16	pp	1	0~7F (depend on EFX Type)
	EFX Parameter 6	55	17	pp	1	0~7F (depend on EFX Type)
	EFX Parameter 7	55	18	pp	1	0~7F (depend on EFX Type)
	EFX Parameter 8	55	19	pp	1	0~7F (depend on EFX Type)
	EFX Parameter 9	55	1A	pp	1	0~7F (depend on EFX Type)
	EFX Parameter 10	55	1B	pp	1	0~7F (depend on EFX Type)
	EFX2 Switch	55	20	pp	1	0, 1 (Off, On)
	EFX2 Category	55	21	pp	1	Category=00~16/Type=depend on Category
	EFX2 Type	55	21	pp	1	Category=00~16/Type=depend on Category
	EFX2 Parameter 1	55	22	pp	1	0~7F (depend on EFX Type)
	EFX2 Parameter 2	55	23	pp	1	0~7F (depend on EFX Type)
	EFX2 Parameter 3	55	24	pp	1	0~7F (depend on EFX Type)
	EFX2 Parameter 4	55	25	pp	1	0~7F (depend on EFX Type)
	EFX2 Parameter 5	55	26	pp	1	0~7F (depend on EFX Type)
	EFX2 Parameter 6	55	27	pp	1	0~7F (depend on EFX Type)
	EFX2 Parameter 7	55	28	pp	1	0~7F (depend on EFX Type)
	EFX2 Parameter 8	55	29	pp	1	0~7F (depend on EFX Type)
	EFX2 Parameter 9	55	2A	pp	1	0~7F (depend on EFX Type)
	EFX2 Parameter 10	55	2B	pp	1	0~7F (depend on EFX Type)
	AMP Simulator Switch	55	30	pp	1	0, 1 (Off, On)
	AMP Simulator Type	55	31	pp	2	Type=0~4 (S.Case, M.Stack, J.Combo, F.Bass, L.Cabi) / Vari.=0 (ignote)
	AMP Simulator Drive	55	32	pp	1	0~7F
	AMP Simulator Level	55	33	pp	1	0~7F
	AMP Simulator EQ Low	55	34	pp	1	00~0A~14 (-10 ~ +0 ~ +10dB)
	AMP Simulator EQ Mid	55	36	pp	1	00~0A~14 (-10 ~ +0 ~ +10dB)
	AMP Simulator EQ Mid Freq.	55	37	pp	1	0~7F (200~3150Hz)
	AMP Simulator EQ High	55	35	pp	1	00~0A~14 (-10 ~ +0 ~ +10dB)
AMP Simulator Mic Type	55	38	pp	1	00, 01 (Condenser, Dynamic)	
AMP Simulator Mic Position	55	39	pp	1	00, 01 (OnAxis, OffAxis)	
AMP Simulator Ambiance Level	55	3A	pp	1	0~7F	

3.4 Setup Parameters: EDIT Menu (cont.)

Category	Parameter	Com.	Sub.	Part	Byte	Value (HEX)
3.Sound	Master Volume	55	01	7F	1	0~7F
	Panpot	55	02	pp	1	0~40~7F (L64~0~R63)
	Cutoff	55	40	pp	1	0~40~7F (-64~0~+63)
	Resonance	55	41	pp	1	0~40~7F (-64~0~+63)
	DCA Attack Time	55	42	pp	1	0~40~7F (-64~0~+63)
	DCA Decay Time	55	43	pp	1	0~40~7F (-64~0~+63)
	DCA Sustain Level	55	44	pp	1	0~40~7F (-64~0~+63)
	DCA Release Time	55	45	pp	1	0~40~7F (-64~0~+63)
	DCF Attack Time	55	46	pp	1	0~40~7F (-64~0~+63)
	DCF Attack Level	55	5B	pp	1	0~40~7F (-64~0~+63)
	DCF Decay Time	55	47	pp	1	0~40~7F (-64~0~+63)
	DCF Sustain Level	55	48	pp	1	0~40~7F (-64~0~+63)
	DCF Release Time	55	49	pp	1	0~40~7F (-64~0~+63)
	DCF Touch Depth	55	4A	pp	1	0~40~7F (-64~0~+63)
	DCA Touch Depth	55	4B	pp	1	0~40~7F (-64~0~+63)
	Vibrato Depth	55	4C	pp	1	0~40~7F (-64~0~+63)
	Vibrato Rate	55	4D	pp	1	0~40~7F (-64~0~+63)
	Vibrato Delay	55	4E	pp	1	0~40~7F (-64~0~+63)
	Octave Layer On/Off	55	54	pp	1	00, 01 (Off, On)
	Octave Layer Level	55	55	pp	1	0~7F
Octave Layer Range	55	56	pp	1	3D~40~43 (-3 ~ +0 ~ +3)	
Octave Layer Detune	55	57	pp	1	0~40~7F (-64~0~+63)	
Layer Sound:Vocal	50	58	pp	1	0, 1~7F (Off, 1~127)	
Layer Sound:Bell	50	59	pp	1	0, 1~7F (Off, 1~127)	
Layer Sound:Air	50	5A	pp	1	0, 1~7F (Off, 1~127)	
4.Tuning	Fine Tune	50	22	pp	1	0~40~7F (-64~0~+63)
	Stretch Tuning	50	0B	pp	1	00~08, 40~44 (Off, Narrow2, Narrow1, Normal, Wide1, Wide2~5, Sys.User1~5)
	Temperament	50	0D	pp	2	Type=00~06, 40~41 (Equal, PureMaj~min, Pythagor, Meantone, Werkmeis, Kirnberg, Sys.User1~2) / Key=00~0B (C~B)
	Temperament Key					
5.KeySetup	Touch Curve	50	00	pp	1	00~0A (Light, Normal, Heavy, Off, Light+, Heavy+, Sys.User1~5)
	Dynamics	53	05	pp	1	00, 01~0A (Off, 1~10)
	Minimum Touch	50	0A	pp	1	01~20 (1~20)
	Transmit	58	09	pp	2	Mode=00 (Keyboard&Panel) /Value=00, 01 (Off, On)
	Octave Shift	53	03	pp	1	3D~40~43 (-3~0~+3)
	Zone Transpose	53	02	pp	1	34~40~4C (-12~0~+12)
	KS-Damping	53	0B	pp	1	00, 01 (Off, On)
	KS-Key	53	0C	pp	1	15~6C (A0~C8)
	Key Range Mode	53	07	pp	1	00~03 (Off, Lower, Upper, Zone)
	Split Point	53	06	pp	1	15~6C (A0~C8)
	Key Range - Zone Low	53	08	pp	2	Low=00~7F (A0~C8) /High=00~7F (A0~C8)
	Key Range - Zone High					
	Solo On/Off	55	4F	pp	1	00, 01 (Off, On)
	Solo Mode	55	50	pp	1	00~02 (Last, High, Low)
Key Volume	50	0F	pp	1	00~04, 40~44 (Off, HighDamping, LowDamping, High&LowDamping, CenterDamping, Sys.User1~5)	

3.4 Setup Parameters: EDIT Menu (cont.)

Category	Parameter	Com.	Sub.	Part	Byte	Value (HEX)
6.Control	Right Pedal On/Off	54	04	pp	2	Cont.ID=00 (Main Damper) /Value=00, 01 (Off, On)
	Right Pedal Assign	54	05	INT/ EXT	3	Cont.ID=00 (Main Damper) /Func.ID MSB/Func.ID LSB *<INT>00/00~00/1B, <EXT>00/00~00/78
	Damper Mode	50	20	pp	1	00, 01 (Normal, Hold)
	Half Pedal Value	58	0D	pp	1	00~04 (Normal, High, Low, MidHigh, MidLow)
	Center Pedal On/Off	54	04	pp	2	Cont.ID=03 (Sostenuto) /Value=00, 01 (Off, On)
	Center Pedal Assign	54	05	INT/ EXT	3	Cont.ID=03 (Sostenuto) /Func.ID MSB/Func.ID LSB *<INT>00/00~00/1B, <EXT>00/00~00/78
	Left Pedal On/Off	54	04	pp	2	Cont.ID=04 (Soft) /Value=00, 01 (Off, On)
	Left Pedal Assign	54	05	INT/ EXT	3	Cont.ID=04 (Soft) /Func.ID MSB/Func.ID LSB *<INT>00/00~00/1B, <EXT>00/00~00/78
	PitchBend Wheel On/Off	54	04	pp	2	Cont.ID=09 (Wheel1<Bender>) /Value=00, 01 (Off, On)
	PitchBend Range	55	5C	pp	1	[INT] 00~07, [EXT] 00-12
	Soft Pedal Adjust	50	12	pp	1	01-0A
	Modulation Wheel On/Off	54	04	pp	2	Cont.ID=0A (Wheel2<Mod.>) /Value=00~02 (Off, On, Reverse)
	Modulation Wheel Assign	54	05	pp	3	Cont.ID=0A (Wheel2<Mod.>) /Func.ID MSB/Func.ID LSB *<INT>00/00~00/1B, <EXT>00/00~00/78
	Modulation Depth Range	55	5D	pp	1	00~7F
	FSW Pedal On/Off	54	04	pp	2	Cont.ID=05 (FSW1) /Value=00, 01 (Off, On)
	FSW Pedal Assign	54	05	INT/ EXT	3	Cont.ID=05 (FSW1) /Func.ID MSB/Func.ID LSB *<INT>00/00~00/1B, <EXT>00/00~00/78
EXP Pedal On/Off	54	04	pp	2	Cont.ID=07 (EXP1) /Value=00~02 (Off, On, Reverse)	
EXP Pedal Assign	54	05	INT/ EXT	3	Cont.ID=07 (EXP1) /Func.ID MSB/Func.ID LSB *<INT>00/00~00/1B, <EXT>00/00~00/78	
7.KnobAsgn	KnobA Assign (1/2)	54	03	pp	3	Knob ID=00/Para.ID MSB/Para.ID LSB see 3.6 Assignable Knob Paraemters
	KnobB Assign (1/2)	54	03	pp	3	Knob ID=01/Para.ID MSB/Para.ID LSB see 3.6 Assignable Knob Paraemters
	KnobC Assign (1/2)	54	03	pp	3	Knob ID=02/Para.ID MSB/Para.ID LSB see 3.6 Assignable Knob Paraemters
	KnobD Assign (1/2)	54	03	pp	3	Knob ID=03/Para.ID MSB/Para.ID LSB see 3.6 Assignable Knob Paraemters
	KnobA Assign (2/2)	54	03	pp	3	Knob ID=04/Para.ID MSB/Para.ID LSB see 3.6 Assignable Knob Paraemters
	KnobB Assign (2/2)	54	03	pp	3	Knob ID=05/Para.ID MSB/Para.ID LSB see 3.6 Assignable Knob Paraemters
	KnobC Assign (2/2)	54	03	pp	3	Knob ID=06/Para.ID MSB/Para.ID LSB see 3.6 Assignable Knob Paraemters
	KnobD Assign (2/2)	54	03	pp	3	Knob ID=07/Para.ID MSB/Para.ID LSB see 3.6 Assignable Knob Paraemters
8.VirtTech	Voicing	50	01	pp	1	00~0A (Normal, Mellow1, Mellow2, Dynamic, Bright1, Bright2, Sys.User1 ~5)
	String Resonance	50	04	pp	1	00, 01~0A (Off, 1~10)
	Undamped Resonance	50	15	pp	1	00, 01~0A (Off, 1~10)
	Damper Resonance	50	02	pp	1	00, 01~0A (Off, 1~10)
	KeyOff Effect	50	05	pp	1	00, 01~0A (Off, 1~10)
	Damper Noise	50	03	pp	1	00, 01~0A (Off, 1~10)
	Hammer Delay	50	07	pp	1	00, 01~0A (Off, 1~10)
	Fallback Noise	50	06	pp	1	00, 01~0A (Off, 1~10)
	Topboard	50	08	pp	1	00~03 (Close, Open1~3)

3.4 Setup Parameters: EDIT Menu (cont.)

Category	Parameter	Com.	Sub.	Part	Byte	Value (HEX)
8.VirtTech	Stereo Width	50	13	pp	1	00~7F
	Brilliance	50	14	pp	1	36~40~4A (-10 ~ +0 ~ +10dB)
	KeyoffNoise	50	24	pp	1	00,01~0A (Off, 1~10) <for E.PIANO sound>
	KeyOffNoiseDelay	50	25	pp	1	00~7F <for E.PIANO sound>
9.Ch/Prog.	MIDI Transmit Channel	58	02	pp	1	00~0F (1~16Ch)
	Program Change Number	58	0B	pp	1	00~7F (1~128)
	Bank Number MSB	58	0E	pp	1	00~7F (0~127)
	Bank Number LSB	58	0F	pp	1	00~7F (0~127)
10.SETUP	Send Program On/Off	58	0A	pp	2	Send mode=00 (Program) /00,01 (Off, On)
	Send Bank On/Off	58	0A	pp	2	Send mode=01 (Bank) /00,01 (Off, On)
	Send Volume On/Off	58	0A	pp	2	Send mode=02 (Volume) /00,01 (Off, On)
	Send Knobs On/Off	58	0A	pp	2	Send mode=03 (Knobs) /00,01 (Off, On)
11.Transmit	Edit System Exclusive	58	09	7F	2	Trans. mode=04 (SysEX) /00,01 (Off, On)
	Recorder	58	09	7F	2	Trans. mode=02 (Recorder) /00,01 (Off, On)
12.MMC	Transmit MMC	58	09	7F	2	Trans. mode=03 (MMC) /00,01 (Off, On)
	MMC Device ID	58	0C	7F	2	ParaID=00 (DeviceID) /Value=00~7F
	MMC [RESET]	58	0C	7F	2	ParaID=01 (RESET) /Value=00 (NoAssign), 01~0D (MMC commands), 0E~10 (Realtime [FA,FB,FC])
	MMC [PLAY]	58	0C	7F	2	ParaID=02 (PLAY) /Value=00 (NoAssign), 01~0D (MMC commands), 0E~10 (Realtime [FA,FB,FC])
	MMC [REC]	58	0C	7F	2	ParaID=03 (REC) /Value=00 (NoAssign), 01~0D (MMC commands), 0E~10 (Realtime [FA,FB,FC])
	MMC [A<->B]	58	0C	7F	2	ParaID=04 (A<->B) /Value=00 (NoAssign), 01~0D (MMC commands), 0E~10 (Realtime [FA,FB,FC])
	MMC [REW]	58	0C	7F	2	ParaID=05 (REW) /Value=00 (NoAssign), 01~0D (MMC commands), 0E~10 (Realtime [FA,FB,FC])
	MMC [FF]	58	0C	7F	2	ParaID=06 (FF) /Value=00 (NoAssign), 01~0D (MMC commands), 0E~10 (Realtime [FA,FB,FC])

* Pedal/Wheel/Fader assign:

<INT> Mod., Pan., Exp., Damper, Soste., Soft, Reso., Cutoff, EFX1 Para1~10, EFX2 Para1~10

<EXT> CC#0~119, AfterTouch

** SW Button assign:

Oct.Layer, Rotary, Solo, Portament, Bend. Lock, Mod. Lock, Center Lock, Left Lock, EXP Lock, TW Control

3.5 Setup Parameters: SYSTEM Menu

Category	Parameter	Com.	Sub Com.	Part	Byte	Value (HEX)
Utility	System Tune	51	03	7F	1	26~40~5A (427.0~440.0~453.0Hz)
	Effect SW Mode	51	23	7F	1	00~02 (Preset, Temporary, Fixed)
	Knob Action	51	21	7F	2	Mode=01 (Knob) /Value=00, 01 (Normal, Catch)
	Volume (Fader) Action	51	21	7F	2	Mode=00 (Fader) /Value=00, 01 (Normal, Catch)
	LCD Contrast	51	20	7F	2	Mode=00 (Contrast) /Value=01~0A (1~10)
	LCD Reverse	51	20	7F	2	Mode=02 (Reverse) /Value=00, 01 (Off, On)
	Input Level	51	0D	7F	1	2E~40~52 (-18~0~+18dB)
	Audio Out Mode	51	0E	7F	1	00, 01 (Stereo, 2xMono)
	Lock SW Mode	51	22	7F	1	00~05 (Panel, Bender, Mod.Wheel, CenterPedal, LeftPedal, EXP)
	Auto Power Off	51	00	7F	1	00~03 (Off, 15min., 60min., 120min.)
Pedal/Mod.	Right Pedal Mode	54	06	7F	2	Cont.ID=00 (Main Damper) /Value=00~04 (Normal, Setup+, Setup-, Playback, Metro.)
	Center Pedal Mode	54	06	7F	2	Cont.ID=03 (Sostenuto) /Value=00~04 (Normal, Setup+, Setup-, Playback, Metro.)
	Left Pedal Mode	54	06	7F	2	Cont.ID=04 (Soft) /Value=00~04 (Normal, Setup+, Setup-, Playback, Metro.)
	Half Pedal Adjust	50	11	7F	1	01~0A (1~10)
	FSW Pedal Mode	54	06	7F	2	Cont.ID=05 (FSW1) /Value=00~04 (Normal, Setup+, Setup-, Playback, Metro.)
	FSW Pedal Polarity	54	07	7F	2	Cont.ID=05 (FSW1) /Value=00~01 (Normal, Reverse)
	Mod. Pedal Curve	54	08	7F	2	Cont.ID=0A (Wheel2<Mod.>) /Value=00~02 (Normal, Slow, Fast)
	EXP Pedal Curve	54	08	7F	2	Cont.ID=07 (EXP1) /Value=00~02 (Normal, Slow, Fast)
MIDI	System Channel	58	00	7F	1	00~0F (1~16Ch.)
	Key to MIDI	58	08	7F	2	ToMIDI= bit2:USB, bit1:MIDI, bit0:Key/ToUSB=bit1:MIDI, bit0:Key (1:Connect)
	Key to USB-MIDI					
	MIDI to MIDI					
	MIDI to USB-MIDI					
	USB-MIDI to MIDI					
	Send Program On/Off	58	0A	7F	2	Send mode=00 (Program) /00, 01 (Off, On)
	Send Bank On/Off	58	0A	7F	2	Send mode=01 (Bank) /00, 01 (Off, On)
	Send Volume On/Off	58	0A	7F	2	Send mode=02 (Volume) /00, 01 (Off, On)
	Send Knobs On/Off	58	0A	7F	2	Send mode=03 (Knobs) /00, 01 (Off, On)
	Receive Mode	58	05	7F	1	00~02 (Panel, Section, OmniOn)
	Piano Receive Channel	58	03	00	1	00~0F (1~16Ch.)
	E.Piano Receive Channel	58	03	01	1	00~0F (1~16Ch.)
SUB Receive Channel	58	03	02	1	00~0F (1~16Ch.)	
Offset	Reverb Offset	55	03	7F	1	00~64 (0~100%)
	EQ Offset	51	24	7F	1	00, 01 (Off, On)
	EQ Offset Lo	51	25	7F	1	36~40~4A (-10 ~ +0 ~ +10dB)
	EQ Offset Hi	51	26	7F	1	36~40~4A (-10 ~ +0 ~ +10dB)
	EQ Offset Mid1	51	27	7F	1	36~40~4A (-10 ~ +0 ~ +10dB)
	EQ Offset Mid2	51	28	7F	1	36~40~4A (-10 ~ +0 ~ +10dB)

3.6 Assignable Knob Parameters

Knob Assignable Parameter			Data (HEX)	Section			
Section	Category	Name	MSB/LSB	PIANO	E.PIANO	SUB	
Internal	1.REVERB	<input checked="" type="checkbox"/> Rev.Type	00/01		●		
		<input checked="" type="checkbox"/> RevPreDly	00/02		●		
		<input checked="" type="checkbox"/> Rev.Time	00/03			●	
		Rev.Depth	00/04	●	●	●	
	2.EFX/AMP	EFX Categ.	00/05	●	●	●	
		EFX Type	00/06	●	●	●	
		EFX Para1	00/07	●	●	●	
		EFX Para2	00/08	●	●	●	
		EFX Para3	00/09	●	●	●	
		EFX Para4	00/0A	●	●	●	
		EFX Para5	00/0B	●	●	●	
		EFX Para6	00/0C	●	●	●	
		EFX Para7	00/0D	●	●	●	
		EFX Para8	00/0E	●	●	●	
		EFX Para9	00/0F	●	●	●	
		EFX Para10	00/10	●	●	●	
		EFX2 Categ.	00/11	-		●	-
		EFX2 Type	00/12	-		●	-
		EFX2 Para1	00/13	-		●	-
		EFX2 Para2	00/14	-		●	-
		EFX2 Para3	00/15	-		●	-
		EFX2 Para4	00/16	-		●	-
		EFX2 Para5	00/17	-		●	-
		EFX2 Para6	00/18	-		●	-
		EFX2 Para7	00/19	-		●	-
		EFX2 Para8	00/1A	-		●	-
		EFX2 Para9	00/1B	-		●	-
		EFX2Para10	00/1C	-		●	-
		Amp Type	00/1D	-		●	-
		Amp Drive	00/1F	-		●	-
		Amp Level	00/1E	-		●	-
		AmpEQ-Lo	00/20	-		●	-
		AmpEQ-Mid	00/21	-		●	-
		AmpEQ-Hi	00/22	-		●	-
		MidFreq.	01/1A	-		●	-
		AmpMicType	01/15	-		●	-
	AmpMicPos.	01/14	-		●	-	
	AmpAmbien.	01/16	-		●	-	
	3.Sound	<input checked="" type="checkbox"/> MasterVol	00/23			●	
		Panpot	00/24	●	●	●	
		Cutoff	00/25	●	●	●	
		Resonance	00/26	●	●	●	
		DCA Attack	00/27	●	●	●	
		DCA Decay	00/28	●	●	●	
DCASustain		00/29	●	●	●		
DCARelease		00/2A	●	●	●		

3.6 Assignable Knob Parameters (cont.)

Knob Assignable Parameter			Data (HEX)	Section		
Section	Category	Name	MSB/LSB	PIANO	E.PIANO	SUB
Internal	3.Sound	DCF ATK Tm	00/2B	●	●	●
		DCF ATK Lv	00/2C	●	●	●
		DCF Decay	00/2D	●	●	●
		DCFSustain	00/2F	●	●	●
		DCFRelease	00/2E	●	●	●
		DCF TchDpt	00/30	●	●	●
		DCA TchDpt	00/31	●	●	●
		Vib.Depth	00/32	●	●	●
		Vib.Rate	00/33	●	●	●
		Vib.Delay	00/34	●	●	●
		Octave	00/35	●	●	●
		Oct.Level	00/36	●	●	●
		Oct.Range	00/37	●	●	●
		Oct.Detune	00/38	●	●	●
		Vocal	01/07	●	●	●
		Bell	01/08	●	●	●
		Air	01/19	●	●	●
		4.Tuning	Fine Tune	00/4B	●	●
	Stretch		00/4C	●	●	●
	Temperment		00/4D	●	●	●
	Temper.Key		00/4E	●	●	●
	5.KeySetup	Touch	00/55	●	●	●
		Dynamics	00/5B	●	●	●
		KeyVolume	01/1B	●	●	●
		Min.Touch	01/1C	●	●	●
		OctavShift	00/57	●	●	●
		ZoneTrans.	00/58	●	●	●
		KS-Damping	00/59	●	●	●
		KS-Key	00/5A	●	●	●
		KeyRange	00/4F	●	●	●
		<input type="checkbox"/> SpltPoint	00/50	●	●	●
		Zone Lo	00/52	●	●	●
		Zone Hi	00/51	●	●	●
	6.Control	Right Ped.	00/5E	●	●	●
		<input type="checkbox"/> R.Assign	00/5F		●	
		Damp.Mode	00/60	●	●	●
		CenterPed.	00/63	●	●	●
		<input type="checkbox"/> C.Assign	00/64		●	
		Left Pedal	00/65	●	●	●
		<input type="checkbox"/> L.Assign	00/66		●	
		SoftPdIDpt	01/03	●	●	●
		Pitch Bend	00/69	●	●	●
		Bend Range	00/6A	●	●	●
		Mod.Wheel	00/6B	●	●	●
		Mod.Assign	00/6C	●	●	●
Mod.Range		01/18	●	●	●	

3.6 Assignable Knob Parameters (cont.)

Knob Assignable Parameter			Data (HEX)	Section		
Section	Category	Name	MSB/LSB	PIANO	E.PIANO	SUB
Internal	6.Control	F5W Pedal	01/1E	●	●	●
		<input type="checkbox"/> F5WAssign	01/1F		●	
		EXP Pedal	00/67	●	●	●
		<input type="checkbox"/> EXPAssign	00/68		●	
	8.VirtTech	Voicing	00/79	●	-	-
		StringReso	00/7B	●	-	-
		UndampedRs	01/1D	●	-	-
		DamperReso	00/7C	●	-	-
		KeyOffEff.	00/7D	●	-	-
		DamperNois	00/7E	●	-	-
		HammerDly	00/7F	●	-	-
		FallbackNs	01/00	●	-	-
		Topboard	01/01	●	-	-
		StereoWdth	00/7A	●	-	-
		Brilliance	01/04	●	-	-
		KeyOffNois	01/05	-	●	●
KeyOffDly	01/06	-	●	●		
External	CC#0~119		00/00~00/77			
	AfterTouch		00/78			

* Harpsi./Bass sounds also have KeyOffNois/KeyOffDly parameters.

4 SOUND/SETUP Program/Bank

设定 MIDI 参数的接收模式时 (参照第 104 页的「11. Receive Mode」), MP11SE 的系统通道可以接收 MIDI 数据。

* MP11SE 在系统通道时, 程序编号与 bank 编号 MSB 的 0 或 1 接收数据后, SETUP 模式的开启 / 关闭开始切换, 然后显示出所对应的 SETUP。另外, 接收模式在 “Section” 设定时, 内部音色的 Section 将以各自独立的通道来接收 MIDI 信息。

Panel Mode:

SETUP Program Number

BANK#MSB	1:	SETUP mode ON
BANK#LSB	0-25:	BANK A-Z
PROGRAM	1-8:	Setup Variation 1-8

SOUND Program Number

BANK#MSB	0:	SETUP mode OFF
BANK#LSB	0:	PIANO Section
	1:	E.PIANO Section
	2:	SUB Section
PROGRAM	1-12:	PIANO/E.PIANO Section's Sound variation 1-12
	1-16:	SUB Section's Sound variation 1-16

* 仅限一个内部音色SECTION被激活。

Section Mode:

BANK#MSB	(ignored)
BANK#LSB	(ignored)
PROGRAM	1-12: PIANO/E.PIANO Section's Sound variation 1-12
	1-16: SUB Section's Sound variation 1-16

* 通过各SECTION的输入通道接收信息。

* SET UP模式不会开启/关闭。

5 Control Change Number (CC#) Table

Control Number		Control Function
Decimal	Hex	
0	0	Bank Select (MSB)
1	1	Modulation Wheel or lever
2	2	Breath Controller
3	3	(undefined)
4	4	Foot Controller
5	5	Portament Time
6	6	Data Entry (MSB)
7	7	Channel Volume
8	8	Balance
9	9	(undefined)
10	A	Panpot
11	B	Expression Controller
12	C	Effect Controller1
13	D	Effect Controller2
14	E	(undefined)
15	F	(undefined)
16-19	10-13	General Purpose Controller1~4
20-31	14-1F	(undefined)
32	20	Bank Select (LSB)
33-63	21-3F	(LSB of Control Number 1-32)
64	40	Hold1 (Damper Pedal or Sustain)
65	41	Portamento On/Off
66	42	Sostenuto
67	43	Soft Pedal
68	44	Legato Footswitch
69	45	Hold2 (freeze etc)
70	46	Sound Controller1 (Sound Variation)
71	47	Sound Controller2 (Filter Resonance/Harmonic Intensity)
72	48	Sound Controller3 (Release Time)
73	49	Sound Controller4 (Attack Time)
74	4A	Sound Controller5 (Brightness/Cutoff)
75	4B	Sound Controller6 (Decay Time)
76	4C	Sound Controller7 (Vibrato Rate)
77	4D	Sound Controller8 (Vibrato Depth)
78	4E	Sound Controller9 (Vibrato Delay)
79	4F	Sound Controller10
80-83	50-53	General Purpose Controller5~8
84	54	Portament Control
85-90	55-5A	(undefined)
91	5B	Effect1 Depth (Reverb Send Level)
92	5C	Effect2 Depth
93	5D	Effect3 Depth (Chorus Send Level)
94	5E	Effect4 Depth
95	5F	Effect5 Depth
96	60	Data Increment
97	61	Data Decrement
98	62	Non Registered Parameter Number (LSB)
99	63	Non Registered Parameter Number (MSB)
100	64	Registered Parameter Number (LSB)
101	65	Registered Parameter Number (MSB)
102-119	66-77	(undefined/reserved)
120-127	78-7F	Channel Mode Message

Function	Transmitted	Recognised		Remarks	
		Panel	Section		
Basic Channel	Default	1 - 16	1 - 16	1 - 16	
	Changed	1 - 16	1 - 16	1 - 16	
Mode	Default	3	3	3	
	Messages	3,4 (m=1)	X	X	
	Altered	*****			
Note Number		0 - 127	0 - 127	0 - 127	
	True Voice	*****			
Velocity	Note ON	0 9nH, v=1 - 127	0	0	
	Note OFF	0 8nH, v=0 - 127	0	0	
After Touch	Key	X	X	X	
	Channel	0 *1	X	X	
Pitch Bend		0	0	0	
Control Change	0,32	0	0	X	Bank Select
	1	0	0	0	Modulation *2
	6,38	0	X	0	Data Entry
	7	0	0	0	Volume
	10	0	X	0	Panpot
	11	0	0	0	Expression(EXP) *2
	64	0	0	0	Hold1(Damper) *2
	66	0	0	0	Sostenuto *2
	67	0	0	0	Soft *2
	70,71	0	X	0	Sustain, Resonance
	72,73,74,75	0	X	0	RLS, ATK, CTF, DCY
	76,77,78	0	X	0	Vibrato (Rate,Depth,Delay)
	91	0	X	0	Reverb Depth
	98,99	X	X	0	NRPN LSB/MSB
100, 101	X	X	0	RPN LSB/MSB	
0-119	0 *1	X	X		
Program Change		0	0	0	
	True #	*****	0 - 127	0 - 127	
System Exclusive		0	0	0	
Common	Song Position	X	X	X	
	Song Select	X	X	X	
	Tune	X	X	X	
System Real Time	Clock	X	X	X	
	Commands	0	X	X	
Other Functions	All Sound OFF	X	0	0	
	Reset All Cntrls	0	0	0	
	Local ON/OFF	X	X	X	
	All Note OFF	0	0 (123-127)	0 (123-127)	
	Active Sense	X	0	0	
Reset	X	X	X		
Notes		*1: Assigned to Modulation Wheel, Foot Controllers or Knob A~D *2: ON/OFF settings of each section are set in EDIT menu. The function is assigned to MOD/EXP/Right/Centre/Left Pedal in EDIT menu. Also, the section mode's other messages control each volume faders or each parameters in EDIT menu.			

Mode 1 : OMNI ON , POLY
Mode 3 : OMNI OFF, POLY

Mode 2 : OMNI ON , MONO
Mode 4 : OMNI OFF, MONO

0 : Yes
X : No

KAWAI

THE FUTURE OF THE PIANO

