

# KAWAI

## KDP110 Руководство пользователя

Подготовка к использованию

Игра на инструменте

Коллекция пьес

Записывающее устройство

Настройки

Приложение

RU

**Благодарим вас за приобретение цифрового пианино.**

Настоящее руководство содержит важную информацию, которая поможет вам в полной мере использовать возможности цифрового пианино KDP110.

Внимательно ознакомьтесь со всеми разделами и сохраните руководство для последующего обращения.

## ■ О руководстве пользователя

Прежде чем приступать к игре на инструменте, прочитайте раздел **"Подготовка к использованию"** на странице 10 данного руководства. В нем описаны узлы и функции инструмента, порядок подключения сетевого кабеля и включения питания.

Раздел **"Игра на инструменте"** (стр. 12) содержит описание наиболее часто используемых функций и позволяет быстро приступить к использованию цифрового пианино KDP110. Следующий за ним раздел **"Коллекция пьес"** (стр. 17) рассказывает о встроенных демонстрационных произведениях, пьесах Concert Magic, а также о функции обучения.

Раздел **"Записывающее устройство"** (стр. 27) описывает использование внутренней памяти инструмента для записи и воспроизведения композиций. В разделе **"Настройки"** (стр. 29) перечисляются различные параметры, применяемые для изменения звучания тембров, характеристик клавиатуры и основные функции MIDI.

Наконец, раздел **"Приложение"** (стр. 40) включает в себя список всех демонстрационных произведений, пьес Concert Magic и произведений функции обучения, советы по устранению возможных неисправностей, инструкцию по сборке и полное описание технических характеристик.

## ■ Характерные особенности KDP110

### Клавиатурная механика Responsive Hammer Compact II (RHC II) с взвешенными клавишами

Новая клавиатурная механика *Responsive Hammer Compact II* (RHC II) была разработана, чтобы воссоздать характерные ощущения от прикосновения к клавишам, как у настоящего акустического рояля. Вес клавиш градуирован – как в механике акустического фортепиано, где басовые молоточки заметно тяжелее дискантных. Черные и белые клавиши имеют матовое покрытие для улучшения тактильных ощущений и повышения игровых качеств инструмента. Как и во всех цифровых пианино Kawai, в механике RHC II задействованы тройные датчики, регистрирующие силу удара молоточков, а беспружинный механизм обеспечивает плавный ход клавиш, создавая ощущение естественности игры на фортепиано.

Несмотря на небольшой вес и компактную конструкцию, механика RHC II дает ощущение уверенности и мощи при игре фортиссимо без потери контроля при игре пианиссимо, отвечая тем самым ожиданиям даже взыскательных пианистов.

### Технология Harmonic Imaging™ (HI) с использованием фортепианных семплов для всех 88 клавиш

Цифровое пианино KDP110 воспроизводит волшебный тембр флагманского концертного рояля Kawai. Звучание каждой из 88 клавиш этого необыкновенного инструмента было тщательно записано, проанализировано и достоверно воссоздано при помощи патентованной технологии *Harmonic Imaging™*. Этот уникальный процесс с точностью передает широкий динамический диапазон оригинального рояля, позволяя исполнителю развивать необычайный уровень выразительности от мягкого деликатного пианиссимо до мощного энергичного фортиссимо.

Дополнительные эффекты реверберации, моделирующие акустическую среду репетиционного класса, небольшого зала, концертного зала, сцены или собора, дают на выходе богатый насыщенный тон и захватывающее дух ощущение аутентичности звучания.

### Встроенная функция Bluetooth® MIDI

Помимо стандартных MIDI-разъемов для подключения к другим устройствам, в цифровом пианино KDP110 реализована технология Bluetooth MIDI, которая делает возможным беспроводное подключение к инструменту совместимых смарт-устройств. Подключив к цифровому пианино KDP110 телефон, планшет или ноутбук, вы можете пользоваться современными, интересными музыкальными приложениями, расширяющими возможности обучения и игры – без дополнительных кабелей.

\* Наличие функции Bluetooth зависит от региона продаж.

### Записывающее устройство и функция обучения

Встроенная память цифрового пианино KDP110 позволяет записывать до трех композиций. Вы также можете воспроизвести записанное произведение одним нажатием кнопки.

Функция обучения позволяет самым целеустремленным исполнителям оттачивать свое мастерство с помощью коллекции этюдов Байера, Черни и Бургмюллера и пьес из знаменитой фортепианной хрестоматии «Alfred». Вы можете отдельно разучивать партию правой и левой руки и изменять темп пьесы для отработки самых трудных фрагментов.

# Правила безопасной эксплуатации

## СОХРАНИТЕ ЭТО РУКОВОДСТВО

ОПАСНОСТЬ ВОЗГОРАНИЯ, ПОРАЖЕНИЯ ЭЛЕКТРИЧЕСКИМ ТОКОМ ИЛИ ПОЛУЧЕНИЯ ТРАВМ

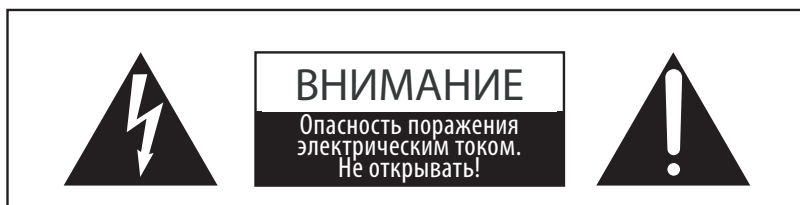

### ПРЕДУПРЕЖДЕНИЕ

Чтобы уменьшить опасность возгорания или поражения электрическим током, не подвергайте устройство воздействию дождя или высокой влажности.

ЧТОБЫ СНИЗИТЬ СТЕПЕНЬ РИСКА УДАРА ТОКОМ, НЕ ПЫТАЙТЕСЬ РАЗБИРАТЬ АДАПТЕР ПИТАНИЯ УСТРОЙСТВА. НЕ СОДЕРЖИТ ДЕТАЛЕЙ, ОБСЛУЖИВАЕМЫХ ПОЛЬЗОВАТЕЛЕМ. ОБСЛУЖИВАЕТСЯ ТОЛЬКО КВАЛИФИЦИРОВАННЫМИ ТЕХНИКАМИ



Символ молнии со стрелочкой в равнобедренном треугольнике предупреждает пользователя о наличии неизолированного высокого напряжения в устройстве. Это может стать причиной удара током.



Восклицательный знак в равнобедренном треугольнике предупреждает пользователя о важных действиях по управлению устройством и его обслуживанию, содержащихся в данной инструкции.

### Расшифровка пиктограмм



Обозначает необходимость осторожных действий.  
Данная пиктограмма предупреждает об опасности защемления пальцев.



Обозначает запрещенные действия.  
Данная пиктограмма предупреждает о запрете самостоятельного ремонта устройства.



Обозначает необходимые действия.  
Данная пиктограмма предлагает пользователю отключить шнур питания от электророзетки.

### Перед использованием устройства прочитайте данную инструкцию.

- 1) Прочитайте данную инструкцию.
- 2) Сохраните данную инструкцию.
- 3) Соблюдайте все меры предосторожности.
- 4) Следуйте всем указаниям.
- 5) Не используйте устройство рядом с водой.
- 6) Очищайте только с помощью сухой ткани.
- 7) Не блокируйте вентиляционные отверстия. Разместите устройство в соответствии с указаниями производителя.
- 8) Не размещайте вблизи источников тепла - батарей, обогревателей, духовок или других устройств (в т.ч. усилителей), от которых исходит тепло.
- 9) Правильно используйте поляризованные штепсели и штепсели с заземлением. У поляризованного штепселя одна пластина шире другой. У штепселя с заземлением, помимо двух пластин, есть заземляющий штырек. Широкая пластина и штырек обеспечивают вашу безопасность. Если у вас не получается вставить штепсель в розетку, вызовите электрика, чтобы заменить розетку.
- 10) Берегите шнур питания: не наступайте на него, не давите на него (в особенности у штепселей, электророзеток и в местах подключения к устройству).
- 11) Используйте только аксессуары, поставляемые производителем.
- 12) Для транспортировки в пределах помещения и для установки устройства используйте только тележки, стойки, треноги, кронштейны или столики, указанные производителем или продаваемые вместе с устройством. Пользуясь тележкой, будьте осторожны, чтобы не опрокинуть всю конструкцию. 
- 13) Отключайте питание во время грозы или долгих перерывов в использовании устройства.
- 14) Обслуживается только квалифицированными техниками. Сервисное обслуживание требуется в случае возникновения повреждений: например, вы повредили шнур питания, пролили что-нибудь на пианино или уронили в него какой-либо предмет, устройство оказалось под дождем, устройство уронили, или оно не функционирует.

## ВНИМАНИЕ! При использовании электроустройств необходимо соблюдать следующие меры безопасности



### ПРЕДУПРЕЖДЕНИЕ

Означает потенциальную угрозу в случае неправильного использования устройств, что может привести к серьезной травме или смерти.

Устройство следует подключать к розетке сети переменного тока с указанным напряжением.



- Убедитесь, что вилка провода подходит к розетке, а напряжение соответствует указанному номиналу.
- Несоблюдение этих рекомендаций может стать причиной возникновения пожара.

Не беритесь за провод питания мокрыми руками.



Это может вызвать поражение электрическим током.

Не допускайте попадания посторонних предметов внутрь устройства.

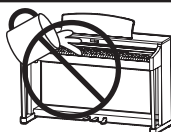

Попадание внутрь воды, иголок и других подобных предметов может стать причиной короткого замыкания. Не допускайте попадания брызг или капель жидкости на устройство. Не ставьте на устройство вазы или другие сосуды с жидкостью.

Банкетку используйте только по назначению – для игры на инструменте.

- Не становитесь на нее.
- Банкетка рассчитана только на одного человека.
- Открывайте крышку только стоя.
- Время от времени подкручивайте винты каркаса.

Несоблюдение рекомендации может стать причиной опрокидывания банкетки или причинения травмы.

При использовании наушников делайте перерывы, если играете с высоким уровнем громкости.



Несоблюдение рекомендации может вызвать проблемы со слухом.

Не облакачивайтесь на клавиатуру.

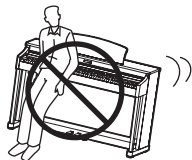

Это может стать причиной опрокидывания устройства и причинения травмы.

Не разбирайте устройство, не пытайтесь его самостоятельно отремонтировать или модифицировать.

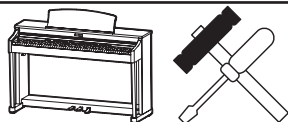

Это может стать причиной поражения электрическим током, короткого замыкания и выхода инструмента из строя.

При отключении устройства от электросети держитесь только за вилку.

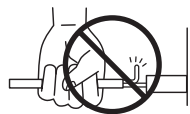

- Если, пытаясь отключить устройство от электросети, вы будете тянуть за провод, это может вызвать повреждение провода, короткое замыкание, поражение электрическим током и возгорание.

Выключенное с помощью выключателя устройство не отключается от сети полностью. При долгих перерывах в использовании устройства извлекайте вилку из розетки.



- Несоблюдение этой рекомендации может вызвать возгорание в случае грозových разрядов.
- Несоблюдение этих требований может привести к перегреву устройства и вызвать пожар.

Провод питания для этого устройства может быть оснащен поляризованной вилкой с двумя плоскими контактами разной ширины. Это сделано специально для безопасности. Если вам не удастся вставить вилку в розетку, обратитесь к электрику для замены розетки. Обеспечивайте правильность подключения поляризованных вилок и вилок с заземляющим контактом.

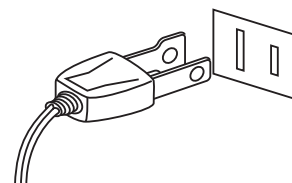

Рекомендуется размещать инструмент рядом с розеткой, чтобы при необходимости можно было быстро выдернуть вилку, так как электрические схемы устройства остаются под напряжением, даже если оно выключено.

# ВНИМАНИЕ

Означает потенциальную опасность, которая в случае неправильного обращения с устройством может вызвать травму или повреждение самого устройства.

Не допускается использование пианино в следующих условиях:

- Рядом с окнами, где инструмент может подвергаться воздействию прямых солнечных лучей.
- В местах с повышенной температурой, например рядом с обогревателем.
- В местах с пониженной температурой, например вне помещения.
- В местах с повышенной влажностью.
- В местах с высокой степенью запыленности.
- В местах, где инструмент может подвергаться сильной вибрации.

Несоблюдение этих требований может вызвать повреждение устройства. Инструмент предназначен для использования только в умеренном климате (не в тропическом).

Для подключения к электросети используйте только адаптер переменного тока, входящий в комплект.

- Не используйте другие адаптеры с этим устройством.
- Не используйте входящий в комплект адаптер или провод для подключения других устройств.

Крышку клавиатуры закрывайте плавно.



При резком закрывании крышки вы можете повредить себе пальцы.

Перед выполнением кабельных соединений убедитесь, что все устройства выключены.

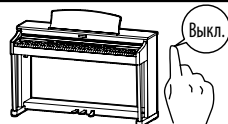

В противном случае одно или несколько устройств могут получить повреждения.

Не двигайте пианино по полу. Будьте осторожны, не допускайте опрокидывания инструмента.

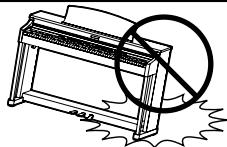

Приподнимайте пианино при перемещении. Обратите внимание, что инструмент тяжелый, и переносить его лучше вдвоем. Уронив пианино, вы можете повредить его.

Не устанавливайте пианино рядом с бытовыми электроприборами, такими как телевизор или радиоприемник.

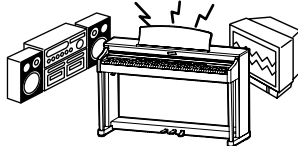

- В противном случае при использовании инструмента вы будете слышать помехи.
- При возникновении шумов отодвиньте пианино от электроприборов или подключите его к другой розетке.

При подсоединении провода питания и соединительных кабелей не допускайте их спутывания.



В противном случае вы рискуете повредить провода, что может вызвать короткое замыкание, поражение электрическим током или возгорание.

Не используйте для чистки устройства бензин или растворители.



- Это может привести к обесцвечиванию покрытия или деформации корпуса.
- Для чистки смочите мягкую ткань теплой водой, отожмите и протрите корпус инструмента.

Не становитесь на инструмент и не прилагайте к нему избыточной силы.



- Это может привести к деформации инструмента, его опрокидыванию, повреждению или получению травм.

Не ставьте на инструмент свечи или другие источники открытого пламени.

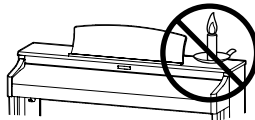

Свеча может упасть и вызвать пожар.

Не препятствуйте свободному току воздуха, не закрывайте вентиляционные отверстия газетами, скатертями, шторами и другими предметами.

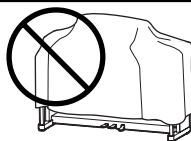

Несоблюдение этих рекомендаций может стать причиной возникновения пожара.

Устанавливайте инструмент в таком месте, где ничего не мешает свободному току воздуха для нормальной вентиляции. Оставляйте вокруг пианино не менее 5 см свободного пространства для вентиляции.

**Ремонт устройства должен выполнять квалифицированный специалист, вызывать которого необходимо в следующих случаях:**

- Если поврежден провод питания или розетка.
- Если внутрь устройства попала жидкость или посторонние предметы.
- Если устройство попало под дождь.
- Если в устройстве обнаружались признаки ненормальной работы.
- Если устройство уронили или повредили его корпус.

#### **Замечания по ремонту**

При возникновении каких-либо сбоев немедленно выключите устройство, отключите питание и свяжитесь с магазином, в котором вы приобрели инструмент.

#### **ВНИМАНИЕ**

Во избежание поражения электрическим током вставляйте вилку в розетку до упора.

#### **ВНИМАНИЕ**



#### **Утилизация электронного оборудования**

Этот символ означает, что отслужившее свой срок устройство должно быть сдано для утилизации в специальный пункт сбора электронного оборудования.

Это изделие нельзя выбрасывать вместе с обычными бытовыми отходами. Корректная утилизация поможет предотвратить возможные негативные последствия для окружающей среды и здоровья людей. Для получения более подробной информации обращайтесь в местные органы управления.

(Только для стран ЕС)



#### **Основные характеристики / параметры KDP110**

Входные электрические параметры: постоянный ток 15В 4А

Адаптер переменного тока: PS-154

#### **Основные характеристики / параметры адаптера переменного тока (PS-154)**

Входные характеристики: переменный ток 100-240В, 50/60Гц 1.5А

Выходные характеристики: постоянный ток 15В 4А

#### **Страна изготовления:**

Индонезия

#### **Название и адрес производителя:**

KAWAI MUSICAL INSTRUMENTS MFG. CO. LTD 200 Terajima-Cho Naka-ku Hamamatsu Japan 430-8665

#### **Импортер (Только для Российской Федерации):**

ООО «Кавай Пиано»

115054, г. Москва, ул. Дубининская, дом 57, стр. 4

Год и месяц производства инструмента указаны на паспортной табличке справа от серийного номера в виде трёхзначного кода. Первые две цифры обозначают год производства, последний символ – месяц (1 – 9 = Январь – Сентябрь, X = Октябрь, Y = Ноябрь, Z = Декабрь).

Пример: «14Y» следует читать как «Ноябрь 2014».

Паспортная заводская табличка находится на нижней стороне корпуса, как показано на рисунке.

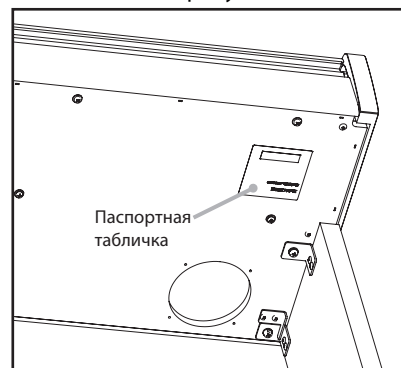

#### **О Bluetooth**

- Название и логотип Bluetooth® являются зарегистрированными товарными знаками, принадлежащими Bluetooth SIG, Inc., и использование этих товарных знаков Kawai Musical Instruments Mfg. Co., Ltd. возможно только по лицензии. Другие товарные знаки и наименования являются собственностью соответствующих владельцев.
- Диапазон радиочастот: 2400-2483,5 МГц. Максимальная мощность передатчика: 2,5 мВт.
- Наличие функции Bluetooth зависит от региона продаж.





# Содержание

Введение .....	3
Правила безопасной эксплуатации .....	4
Содержание .....	9

## Подготовка к использованию

Элементы управления и коммутация .....	10
Подготовка инструмента к работе .....	11

## Игра на инструменте

Выбор тембра .....	12
Использование педалей .....	13
Режим Dual (двухслойный) .....	14
Режим Four Hands (Игра в четыре руки) ...	15
Метроном .....	16

## Коллекция пьес

Демонстрационные произведения .....	17
Функция Concert Magic .....	18
Демонстрационные режимы Concert Magic .....	19
Режимы Concert Magic .....	20
Типы произведений Concert Magic .....	21
Список произведений Concert Magic .....	22
Функция обучения .....	23
1. Выбор учебника/пьесы .....	23
2. Прослушивание выбранной учебной пьесы ..	24
3. Раздельное разучивание партий правой и левой руки ..	25

## Записывающее устройство

Записывающее устройство .....	27
1. Запись произведения .....	27
2. Воспроизведение .....	28
3. Удаление записанных произведений .....	28

## Настройки

Настройки клавиатуры и звучания .....	29
1. Функция Damper Resonance .....	30
2. Реверберация .....	31
3. Чувствительность клавиатуры .....	32
4. Подстройка высоты тона .....	33
5. Транспонирование .....	34
6. Яркость .....	34
7. Виртуальный настройщик (режим Smart) .....	35
8. Пространственный звук в наушниках .....	36
9. Тип наушников .....	37
Автоматическое отключение питания .....	38
Bluetooth® MIDI .....	39

## Приложение

Подключение других устройств .....	40
USB MIDI (разъем USB to Host) .....	41
Поиск и устранение неисправностей .....	42
Руководство по сборке .....	43
Список демонстрационных произведений ...	47
Список пьес Concert Magic .....	47
Список учебных пьес .....	48
Технические характеристики .....	50

# Элементы управления и коммутация

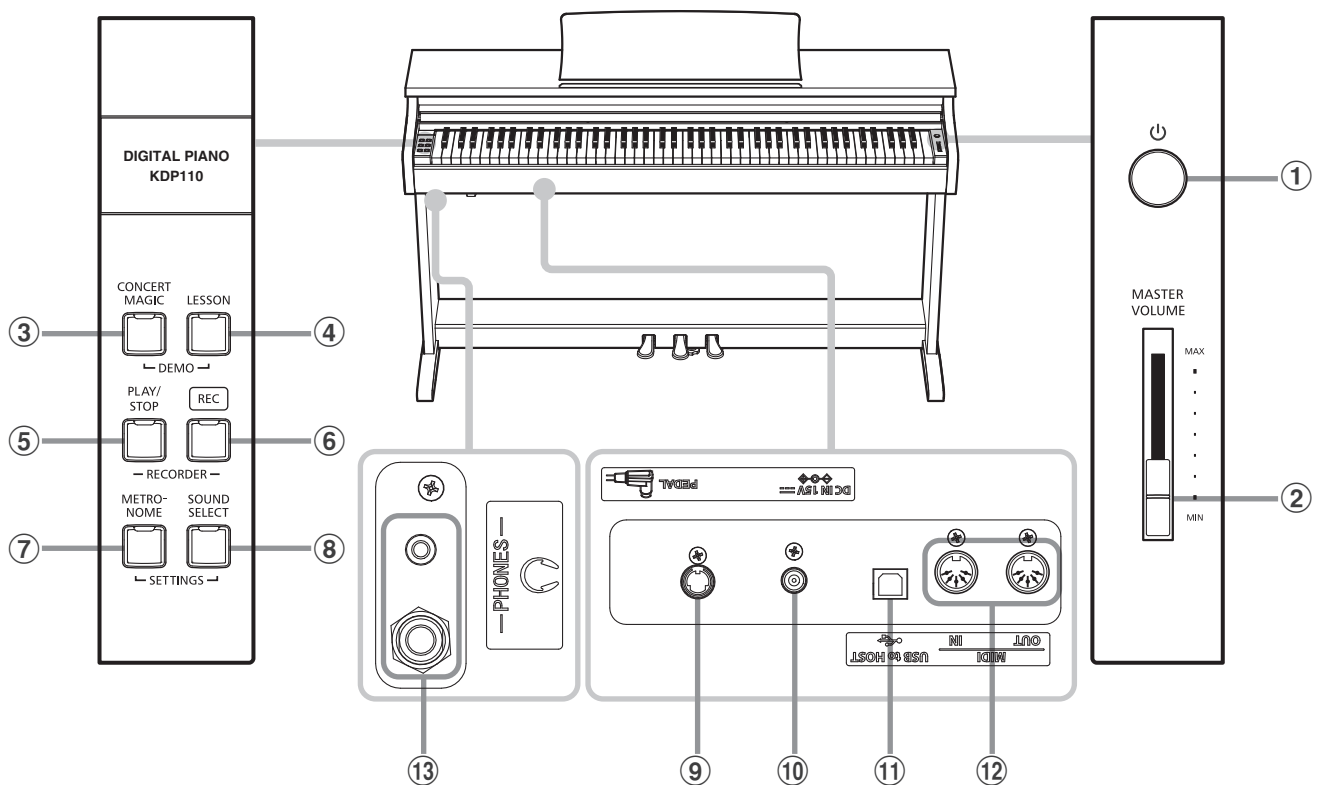

## 1 Выключатель POWER (Питание)

Служит для включения/выключения цифрового пианино KDP110. Не забывайте выключать питание после использования.

Во избежание потери данных при выключении инструмента, не отсоединяйте кабель питания до тех пор, пока все светодиоды не погаснут.

**2 Слайдер MASTER VOLUME (Общая громкость)**  
Этот регулятор управляет общей громкостью встроенных динамиков KDP110 или подключенных наушников.

**3 Кнопка CONCERT MAGIC**  
Используется для включения / остановки воспроизведения встроенных в цифровое пианино KDP110 пьес Concert Magic.

**4 Кнопка LESSON (Обучение)**  
Используется для доступа к встроенной коллекции учебных пьес KDP110.

**5 Кнопка PLAY/STOP (Воспроизведение / стоп)**  
Используется для начала/остановки воспроизведения композиций, сохраненных в памяти цифрового пианино KDP110 и учебных пьес из встроенной коллекции KDP110.

**6 Кнопка REC (Запись)**  
Используется для записи вашего исполнения во встроенную память KDP110.

## 7 Кнопка METRONOME (Метроном)

Используется для включения/выключения функции метронома, настройки темпа, размера или громкости его звучания.

## 8 Кнопка SOUND SELECT (Выбор тембра)

Используется для выбора тембра (тембров) звучания инструмента.

## 9 Разъем для педалей

Используется для подключения педальной панели цифрового пианино KDP110 к инструменту.

## 10 Разъем для адаптера питания

Используется для подключения адаптера питания.

## 11 Порт USB to Host

Позволяет подключать инструмент к компьютеру с помощью USB-кабеля типа B-A для приема и передачи MIDI-данных.

## 12 Разъемы MIDI IN/OUT

Служат для подключения цифрового пианино KDP110 к внешним MIDI-устройствам, например, к другим музыкальным инструментам или к компьютеру, с целью приема и передачи MIDI-данных.

## 13 Разъемы для наушников

Используются для подключения стереонаушников к цифровому пианино KDP110. Вы можете одновременно использовать две пары наушников.

## ■ Карта быстрого доступа к функциям

Отдельная карта быстрого доступа предоставляет удобное краткое описание использования функций и настроек цифрового пианино KDP110.

# Подготовка инструмента к работе

## 1. Подключение адаптера питания

Подсоедините адаптер переменного тока к гнезду DC IN в нижней части инструмента (см. рис.).

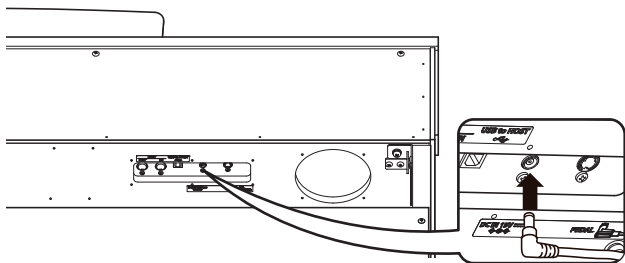

## 2. Подключение адаптера питания к розетке

Вставьте адаптер переменного тока в сетевую розетку.

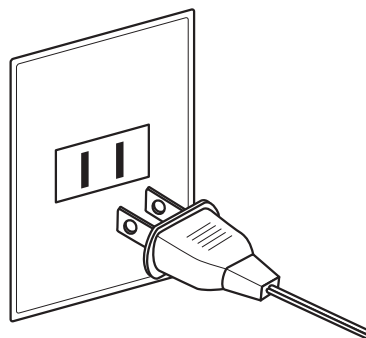

## 3. Включение питания

Нажмите кнопку POWER, расположенную справа на передней панели инструмента.

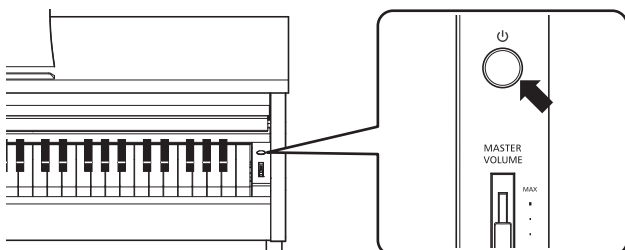

Загорится светодиод кнопки "SOUND SELECT", и автоматически будет выбран тембр концертного рояля.

Во избежание потери данных при выключении инструмента, не отсоединяйте кабель питания до тех пор, пока все светодиоды не погаснут.

## ■ Использование наушников

Для подключения стереофонических наушников к цифровому пианино KDP110 воспользуйтесь разъемами, расположенными с левой стороны под клавиатурой.

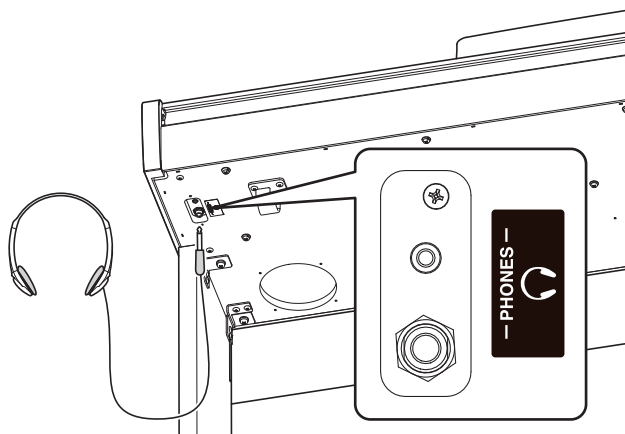

Одновременно можно подключить и использовать две пары наушников. Когда подключены наушники, динамики автоматически отключаются.

## 4. Настройка громкости

Чтобы увеличить или уменьшить уровень громкости звука, выводимого на акустическую систему инструмента или подключенные наушники, перемещайте слайдер MASTER VOLUME вверх или вниз.

Найдите комфортный для вас уровень громкости: для начала попробуйте поставить слайдер на середину шкалы.



## ■ Регулировка опорного винта

Этот винт располагается в основании педальной панели и обеспечивает ее стабильность при нажатии педалей. Поворачивайте винт против часовой стрелки, пока он не упрется в пол - это обеспечит надежную поддержку педалей.

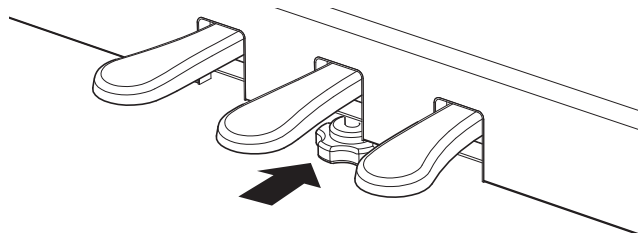

При перемещении инструмента всегда заворачивайте или снимайте опорный винт, а после установки пианино на новом месте снова выворачивайте его до упора в пол.

# Выбор тембров

Цифровое пианино KDP110 предлагает 15 различных тембров, которые можно выбрать нужный вам тембр одним из двух способов. По умолчанию при включении инструмента выбирается тембр "Concert Grand" (концертный рояль).

## ■ Список тембров

Фортепиано		Электропиано / Орган		Другие	
1	Concert Grand	1	Classic E.Piano	1	Harpichord
2	Studio Grand	2	Modern E.Piano	2	Vibraphone
3	Mellow Grand	3	Jazz Organ	3	String Ensemble
4	Modern Piano	4	Church Organ	4	Slow Strings
				5	Choir
				6	New Age Pad
				7	Atmosphere

## ■ Выбор тембра: способ 1

Перемещайтесь по списку доступных 15 тембров нажатием кнопки SOUND SELECT.

[Питание инструмента включено]

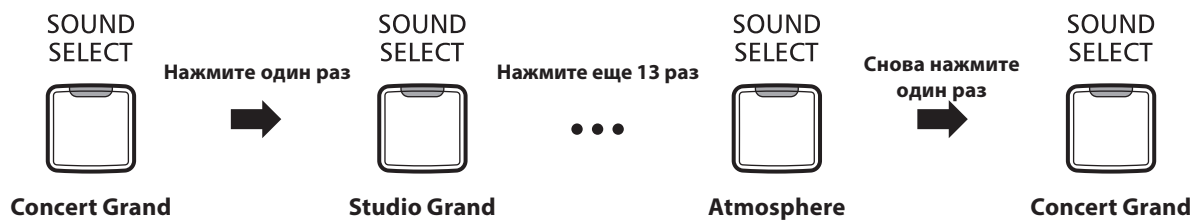

## ■ Выбор тембра: способ 2

Нажмите и удерживайте кнопку SOUND SELECT, затем нажмите одну из первых пятнадцати белых клавиш для выбора нужного тембра инструмента.

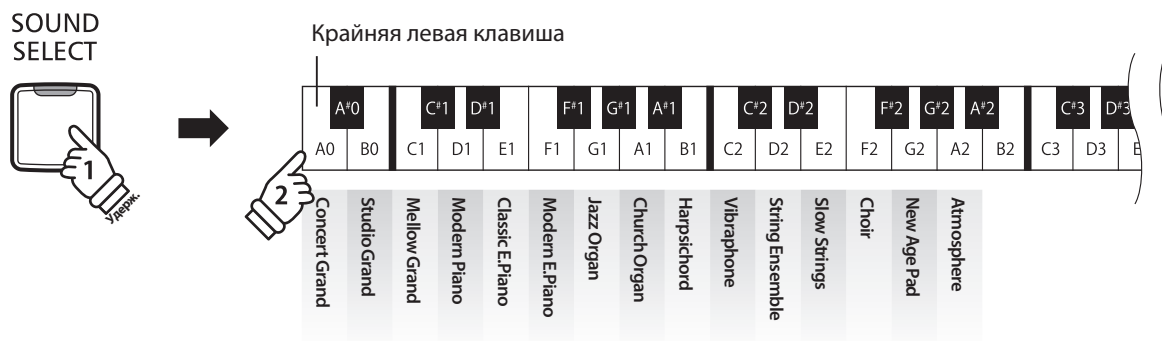

# Использование педалей

Как и акустические рояли, цифровое пианино KDP110 имеет три педали: сустейн, sostenuto и педаль приглушения.

## ■ Педаль сустейна (правая педаль)

При нажатии этой педали взятые ноты продолжают звучать даже после отпущения клавиш, изрядно обогащая звучание инструмента. Этот прием позволяет исполнять плавные пассажи "легато".

Педаль сустейна также реагирует на полунажатие.

## ■ Педаль приглушения (левая педаль)

Нажатие этой педали смягчает звучание, уменьшая его громкость.

При выборе тембра Jazz Organ эта педаль позволяет переключать скорость "вращения" вращающихся динамиков между быстрым и медленным режимами.

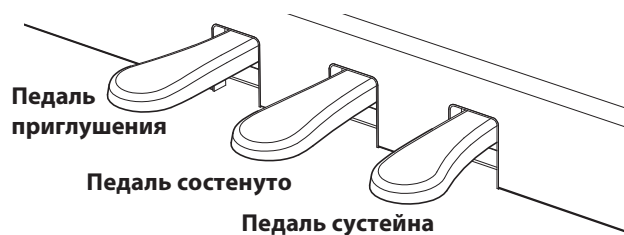

## ■ Педаль sostenuto (средняя педаль)

Средняя педаль, как и правая, используется для продления звучания. Но при этом продлевается звучание только тех нот, которые звучали в момент нажатия педали. Ноты, сыгранные после нажатия педали sostenuto, будут заглушаться после отпущения клавиш как обычно.

## ■ Опорный винт pedalной панели

Для правильной настройки опорного винта вращайте его против часовой стрелки, пока винт не упрется в пол. Отсутствие надежного упора может привести к повреждению pedalного механизма.



При перемещении инструмента всегда заворачивайте или снимайте опорный винт, а после установки пианино на новом месте снова выворачивайте его до упора в пол.

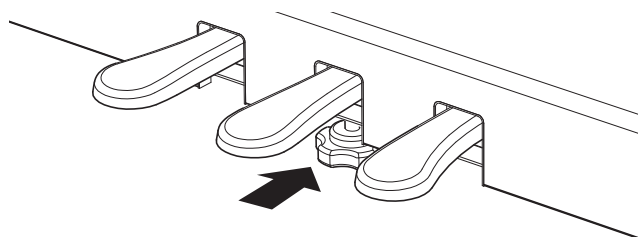

## ■ Уход за педалями

При загрязнении поверхности педалей протирайте ее сухой губкой для мытья посуды. Не используйте для чистки педали растворители для удаления ржавчины или абразивные средства.

## ■ Педальная механика Grand Feel

Педальная механика Grand Feel, реализованная в цифровом пианино KDP110, обеспечивает реалистичные ощущения при нажатии педалей сустейна, sostenuto и приглушения, требуя такого же усилия, как соответствующие педали концертного рояля Kawai SK-EX.

# Режим Dual (двухслойный)

Эта функция позволяет наслаивать два тембра для создания более сложного звучания. Например, вы можете создать сочетание фортепианного звука со струнными или электропиано с клавесином и т.п.

## ■ Включение режима Dual: способ 1

Нажмите и удерживайте кнопку SOUND SELECT, а затем нажмите две из первых пятнадцати белых клавиш.

Тембры, соответствующие этим клавишам, будут наложены друг на друга.



## ■ Включение режима Dual: способ 2

Нажмите и удерживайте кнопку SOUND SELECT, затем нажмите клавишу C#1. Все еще удерживая кнопку SOUND SELECT, по порядку нажмите две из пятнадцати белых клавиш.



## ■ Изменение баланса громкости тембров

Удерживая нажатой кнопку SOUND SELECT, нажимайте клавиши F#1 и G#1 для настройки баланса громкости между сочетаемыми тембрами, или клавишу D#1, чтобы сбросить баланс.

## ■ Выход из режима Dual

Нажмите кнопку SOUND SELECT.

Будет автоматически выбран Concert Grand, и инструмент вернется в обычный режим.

# Режим Four Hands (Игра в четыре руки)

В режиме Four Hands (Игра в четыре руки) клавиатура инструмента делится на две части, при этом педаль сустейна (правая) и педаль приглушения (левая) действуют как независимые педали сустейна для левой и правой частей клавиатуры. Октава / высота каждой части клавиатуры также настраивается, что позволяет двум исполнителям играть фортепианные дуэты на одном инструменте.

## ■ Включение режима Four Hands

Удерживая кнопку LESSON, нажмите клавишу D#3, как показано на рисунке ниже.

Светодиод кнопки LESSON начнет мигать, и инструмент перейдет в режим "Игры в четыре руки".

\* В режиме FOUR HANDS тембр звучания инструмента можно менять так же, как и в обычном режиме.

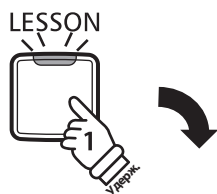

Крайняя левая клавиша

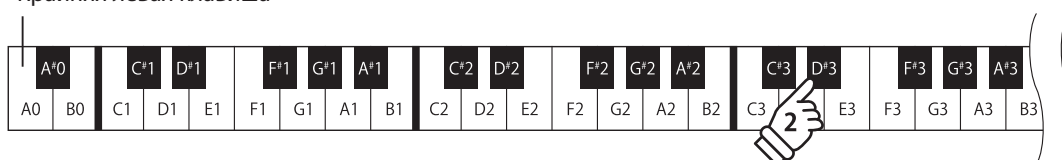

## ■ Выход из режима Four Hands

Нажмите кнопку LESSON.

Инструмент вернется в обычный режим.

\* В режиме FOUR HANDS смена тембра влияет на обе части клавиатуры.

\* Точка разделения клавиатуры в режиме FOUR HANDS установлена на клавишу F4 и не может быть изменена.

\* Педаль sostenuto работает только для правой части клавиатуры.

# Метроном

Функция метронома предоставляет вам возможность играть в постоянном темпе под равномерный бит. Вы можете регулировать громкость метронома, его размер и темп.

## ■ Включение/выключение метронома

Нажмите кнопку METRONOME.

Ее светодиод загорится, обозначая, что метроном включен, и начнется отсчет метра.

\* По умолчанию отсчет начинается четвертями в темпе 120 ударов в минуту (bpm).

Чтобы остановить метроном, снова нажмите кнопку METRONOME.

METRO-  
NOME



## ■ Смена размера

Удерживая кнопку METRONOME, нажмите одну из семи крайних левых черных клавиш.

\* Вы можете выбрать один из следующих семи размеров:

\* 1/4, 2/4, 3/4, 4/4, 5/4, 3/8 и 6/8.

## ■ Регулировка громкости метронома

Удерживая кнопку METRONOME, нажмите клавиши, помеченные "-" и "+" на рисунке ниже.

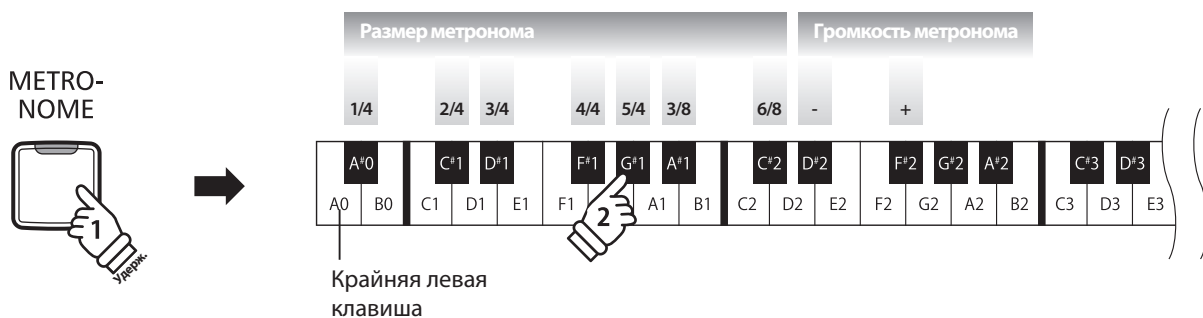

## ■ Настройка темпа метронома

Удерживая кнопку METRONOME, введите значение темпа, используя 12 крайних левых белых клавиш, указанных ниже, затем отпустите кнопку METRONOME.

\* Темп метронома можно регулировать в пределах диапазона 0 - 300 ударов в минуту.

\* Темп метронома можно ввести точно, либо уменьшать и увеличивать постепенно.



### Способ 1:

Удерживая кнопку METRONOME, нажмите клавиши 1, 5 и 0, чтобы установить темп метронома 150 ударов в минуту, или клавиши 8 и 5, чтобы установить темп 85 ударов в минуту.

### Способ 2:

Удерживая кнопку METRONOME, нажимайте клавиши - / + для плавного изменения темпа с шагом 2 удара в минуту.

Вы также можете настроить метроном на соответствие музыкальным степеням темпа, например, allegro или andante.

### Способ 3:

Удерживая кнопку METRONOME, нажимайте клавиши C3~E5, чтобы выбрать желаемый темп.



# Демонстрационные произведения

Во внутренней памяти цифрового пианино KDP110 записаны демонстрационные произведения, иллюстрирующие возможности различных тембров инструмента.

## ■ Демонстрационные произведения

Тембр	Название произведения	Композитор
Concert Grand	Кампанелла	Ф. Лист
Studio Grand	Оригинал	Kawai
Mellow Grand	Соната № 30, оп. 109	Л. В. Бетховен
Modern Piano	Оригинал	Kawai
Classic E.Piano	Оригинал	
Modern E.Piano	Оригинал	
Jazz Organ	Оригинал	
Church Organ	Хоральная прелюдия "Wachet auf, ruft uns die Stimme."	И. С. Бах
Harpsichord	Французская сюита № 6	
Vibraphone	Оригинал	Kawai
String Ensemble	"Времена года" "Весна"	А. Вивальди
Slow Strings	Оригинал	Kawai
Choir	"Воздух Лондона"	Ирландская народная песня
New Age Pad	Оригинал	Kawai
Atmosphere	Оригинал	

\* К сожалению, Kawai не может предоставить ноты произведений авторства Kawai.

## 1. Воспроизведение демонстрационных пьес

Одновременно нажмите кнопки CONCERT MAGIC и LESSON.

Светодиоды кнопок CONCERT MAGIC и LESSON начнут мигать, запустится воспроизведение демонстрационной пьесы для тембра Concert Grand.

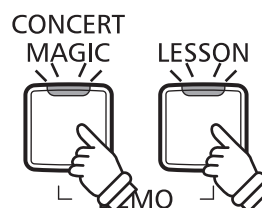

\* После завершения демонстрационной пьесы для тембра Concert Grand начнется воспроизведение следующей случайно выбранной пьесы. Воспроизведение будет продолжаться, пока не будут проиграны все пьесы.

Чтобы остановить воспроизведение, нажмите кнопку CONCERT MAGIC или LESSON.

## 2. Выбор демонстрационного произведения

Во время проигрывания демонстрационного произведения:

Для прослушивания демонстрационного произведения другого тембра, удерживая кнопку SOUND SELECT, нажмите на ту из 15 крайних левых белых клавиш, которой соответствует необходимый тембр.

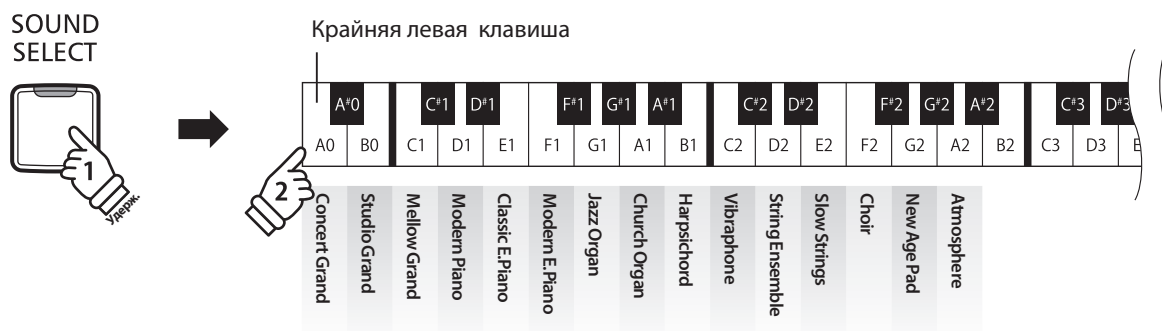

Или просто нажмите кнопку SOUND SELECT для перехода к следующей демонстрационной пьесе.

# Функция Concert Magic

Благодаря функции Concert Magic, даже начинающие пианисты сразу приступить к музицированию — достаточно выбрать любое из 40 встроенных произведений и просто нажимать на любые клавиши, стараясь выдержать ритм и темп.

Произведения Concert Magic разделены по категориям и назначены на первые 40 клавиш. Полный список произведений Concert Magic приводится на странице 22 настоящего руководства.

## ■ Выбор произведения Concert Magic

Удерживая кнопку CONCERT MAGIC, нажмите клавишу, соответствующую нужному произведению Concert Magic.

Загорится светодиод кнопки CONCERT MAGIC, показывая, что режим воспроизведения Concert Magic включен.



## ■ Прослушивание выбранного произведения Concert Magic

Нажмите кнопку PLAY/STOP.

Загорится светодиод кнопки PLAY/STOP, и начнется воспроизведение выбранной пьесы Concert Magic.

\* Выбранное произведение будет воспроизводиться до тех пор, пока не будет остановлено.

\* Чтобы прослушать другое произведение Concert Magic, просто повторите этап, описанный выше.

Чтобы остановить воспроизведение, снова нажмите кнопку PLAY/STOP или CONCERT MAGIC.

PLAY/  
STOP



## ■ Исполнение вместе с выбранной пьесой Concert Magic

Нажимайте клавиши клавиатуры.

Звучание произведения будет изменяться по мере того, как вы будете нажимать клавиши.

Более слабые нажатия будут приводить к понижению громкости, а более сильные - к повышению.

Точно так же, нажатия в более медленном темпе приведут к замедлению произведения, а более быстрые - к ускорению.

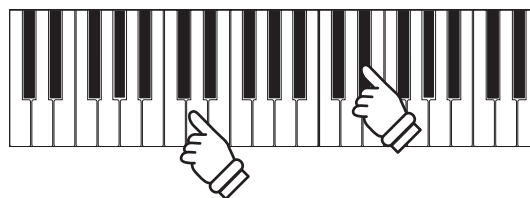

## ■ Выход из режима Concert Magic

Нажмите кнопку CONCERT MAGIC.

Светодиод кнопки CONCERT MAGIC погаснет, и инструмент вернется в обычный режим.

CONCERT  
MAGIC



## Демонстрационные режимы Concert Magic

Демонстрационные режимы Concert Magic позволяют прослушивать произведения Concert Magic тремя различными способами: все пьесы, все пьесы в одной категории, воспроизведение пьес в случайном порядке.

### ■ Прослушать все произведения

Нажмите кнопку CONCERT MAGIC, затем кнопку PLAY/STOP.

Загорится светодиод кнопки PLAY/STOP, и произведения Concert Magic начнут воспроизводиться по порядку.

Чтобы остановить воспроизведение, снова нажмите кнопку CONCERT MAGIC или PLAY/STOP.

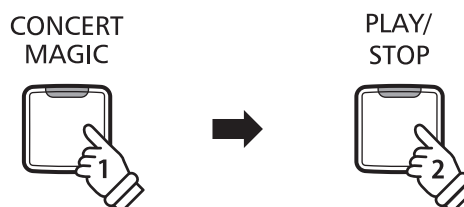

### ■ Прослушивание одной категории произведений

Удерживая кнопку CONCERT MAGIC, нажмите клавишу, соответствующую нужному произведению Concert Magic. Затем, продолжая удерживать кнопку CONCERT MAGIC, нажмите кнопку LESSON.



Начнется воспроизведение выбранной пьесы Concert Magic.

\* По окончании выбранной пьесы автоматически начнется воспроизведение следующей пьесы в текущей категории.

### ■ Воспроизведение в случайном порядке

Удерживая кнопку CONCERT MAGIC, нажмите кнопку LESSON.

Цифровое пианино KDP110 воспроизведет первую пьесу Concert Magic, а затем будет проигрывать оставшиеся 39 пьес в случайном порядке.

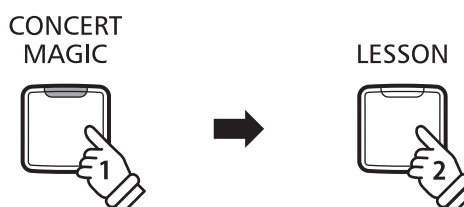

### Режимы Concert Magic

Функция смены режима Concert Magic выбирать между нормальным и упрощенным режимом исполнения пьес.

#### ■ Режимы Concert Magic

Режим Concert Magic	Описание	Педаль
Normal (Обычный)	Пьеса должна исполняться в соответствии с аранжировкой произведения.	Левая
Steady Beat (Постоянный ритм)	Для всех пьес Concert Magic достаточно отстукивать постоянный ритм.	Средняя

#### ■ Смена режима Concert Magic

Нажмите и удерживайте кнопку CONCERT MAGIC, а затем нажмите на педаль, соответствующую требуемому режиму Concert Magic.

Чтобы выбрать обычный режим, удерживайте кнопку CONCERT MAGIC, а затем нажмите на левую педаль.

Чтобы выбрать режим Steady Beat, удерживайте кнопку CONCERT MAGIC, а затем нажмите на среднюю педаль.

Будет установлен выбранный режим Concert Magic.

\* При включении инструмента автоматически устанавливается режим "Normal" (Обычный).

# Типы произведений Concert Magic

Произведения Concert Magic разделены на три уровня сложности: Простой ритм (ЕВ), Мелодия (МР) и Сложный (SK). Они требуют различного уровня подготовки для исполнения.

## ■ Простой ритм ("Easy Beat")

ЕВ

Это самые простые произведения. Все, что вам нужно делать - непрерывно отстукивать на клавиатуре равномерный бит. Возьмем для примера пьесу "К Элизе". Отстукивайте постоянный ритм на протяжении всего произведения.

**Ритм** X



The image shows a musical score for a piece in 3/8 time. Above the staff, the word 'Ритм' is followed by a sequence of 18 'X' marks, indicating a steady eighth-note rhythm. The notation consists of two staves: a treble clef staff with a key signature of one sharp (F#) and a bass clef staff. The melody in the treble staff is composed of eighth notes, while the bass staff provides a simple accompaniment.

## ■ Мелодия ("Melody Play")

МР

Эти произведения тоже не очень сложные, особенно если вы их уже слышали. Здесь требуется отстукивать на клавиатуре ритм мелодии. При этом очень удобно напевать мелодию.

Возьмем для примера песню "Twinkle, Twinkle, Little Star!". Следуйте за ритмом мелодии, как показано на иллюстрации.

\* При исполнении быстрых произведений Concert Magic удобно играть двумя пальцами на разных клавишах - это поможет увеличить скорость исполнения.

**Ритм** X X X X X X X X X X X X X X X X



The image shows a musical score for a piece in 4/4 time. Above the staff, the word 'Ритм' is followed by a sequence of 14 'X' marks, indicating a steady eighth-note rhythm. The notation consists of two staves: a treble clef staff with a key signature of one sharp (F#) and a bass clef staff. The melody in the treble staff is composed of eighth notes, while the bass staff provides a simple accompaniment.

## ■ Сложный "Skillful"

SK

К этой категории относятся умеренно сложные и сложные произведения. Вам потребуется одновременно отстукивать и ритм мелодии, и ритм аккомпанемента.

Например, при исполнении "Вальса цветов", необходимо отстукивать как ритм мелодии, так и аккомпанемента.

**Ритм** X X X X X X X X X X X X X X X X



The image shows a musical score for a piece in 3/4 time. Above the staff, the word 'Ритм' is followed by a sequence of 14 'X' marks, indicating a steady eighth-note rhythm. The notation consists of two staves: a treble clef staff with a key signature of two sharps (F# and C#) and a bass clef staff. The melody in the treble staff is composed of eighth notes, while the bass staff provides a simple accompaniment.

## Список произведений Concert Magic

№	Произведение	Сложность
<b>Детские песни</b>		
1	Twinkle, Twinkle, Little Star	MP
2	I'm A Little Teapot	MP
3	Mary Had A Little Lamb	MP
4	London Bridge	MP
5	Row, Row, Row Your Boat	MP
6	Frère Jacques	MP
7	Old MacDonald Had A Farm	MP

№	Произведение	Сложность
<b>Рождественские песни</b>		
8	Hark The Herald Angels Sing	MP
9	Jingle Bells	MP
10	Deck The Halls	MP
11	O Come All Ye Faithful	MP
12	Joy To The World	MP
13	Silent Night	MP
14	We Wish You A Merry Christmas	MP

№	Произведение	Сложность
<b>Известные американские песни</b>		
15	Battle Hymn Of The Republic	MP
16	Yankee Doodle	MP
17	Londonderry Air	EB
18	Clementine	MP
19	Auld Lang Syne	MP
20	Oh Susanna	SK
21	The Camptown Races	MP
22	When The Saints Go Marching In	EB
23	The Entertainer	SK

№	Произведение	Сложность
<b>Избранная классика</b>		
24	William Tell Overture	SK
25	Andante from Symphony No.94 (Haydn)	MP
26	Für Elise	EB
27	Clair De Lune	SK
28	Skater's Waltz	SK
29	Blue Danube Waltz	SK
30	Gavotte (Gossec)	SK
31	Waltz Of The Flowers	SK

№	Произведение	Сложность
<b>Праздничные произведения</b>		
32	Bridal Chorus	MP
33	Wedding March	SK
34	Pomp And Circumstance	SK

№	Произведение	Сложность
<b>Известные песни</b>		
35	When Irish Eyes Are Smiling	EB
36	Chiapanecas	SK
37	Santa Lucia	SK
38	Funiculì Funiculà	SK
39	Romance De L'amour	EB
40	My Wild Irish Rose	EB

# Функция обучения

Данная функция позволяет самым трудолюбивым пианистам заниматься по встроенной коллекции учебных пьес. Вы можете отдельно отрабатывать партии правой и левой руки и изменять темп для совершенствования особо трудных пассажей.

Полный список учебных пьес вы найдете на странице 48 данного руководства.

## ■ Учебные пьесы

	США, Канада, Австралия	Другие страны
Книга 1	Учебник "Alfred's Basic Piano Library" уровень 1A	106 этюдов Байера (Vorschule im Klavierspiel, Opus 101)
Книга 2	Учебник "Alfred's Basic Piano Library" уровень 1B	25 этюдов Бургмюллера (25 Etudes Faciles, Opus 100)
Книга 3	106 этюдов Байера (Vorschule im Klavierspiel, Opus 101)	30 этюдов Черни (Etudes de Mécanisme, Opus 849)
Книга 4	25 этюдов Бургмюллера (25 Etudes Faciles, Opus 100)	Учебник "Alfred's Basic Piano Library" уровень 1A
Книга 5	30 этюдов Черни (Etudes de Mécanisme, Opus 849)	Учебник "Alfred's Basic Piano Library" уровень 1B

\* Учебники продаются отдельно - более подробную информацию вы найдете на странице 49.

## 1 Выбор учебника/пьесы

### 1. Режим обучения

Нажмите кнопку LESSON.

Загорится светодиод, показывая, что режим обучения включен, и автоматически выберется тембр Concert Grand.

LESSON



### 2. Выбор учебника

Удерживая кнопку LESSON, нажмите черную клавишу, соответствующую требуемому учебнику.

### 3. Выбор пьесы

Удерживая кнопку LESSON, введите номер пьесы, нажав соответствующие белые клавиши (например, чтобы выбрать пьесу № 25, нажмите клавишу D1, а затем G1). Затем отпустите клавишу LESSON.

## ■ Выбор вариации Байера

В учебник Байера входит 106 упражнений. Упражнение №1 состоит из 12 вариаций, а упражнение №2 состоит из 8 вариаций.

Для выбора вариации для упражнений №1 и №2 сначала нажмите и удерживайте нажатой кнопку LESSON, а затем нажмите соответствующую черную клавишу для выбора учебника Байера.

Удерживая кнопку LESSON, нажмите клавишу C1 или D1 для выбора упражнения №1 или №2, затем нажимайте клавишу B0 (+) несколько раз для выбора нужной вариации.

#### Список пьес Байера

№ 1                      Тема

с 1-1 по 1-12        Вариации

№ 2                      Тема

с 2-1 по 2-8        Вариации

№ 3                      Тема

№ 4                      Тема

↓                        Тема

№106                 Тема

## 2 Прослушивание выбранной учебной пьесы

На этой странице объясняется, как запускать и останавливать воспроизведение пьесы и настраивать ее темп.

### ■ Воспроизведение пьесы

После выбора учебника и пьесы:

Нажмите кнопку PLAY/STOP.

Загорится светодиод кнопки PLAY/STOP, и начнется отсчет такта перед воспроизведением.

Во время воспроизведения вы можете включить или выключить метроном, нажав кнопку METRONOME.

\* Размер и темп ритмического аккомпанемента будут соответствовать воспроизводимой пьесе.

PLAY/  
STOP



METRO-  
NOME



### ■ Настройка темпа учебной пьесы

Во время воспроизведения:

Удерживая кнопку METRONOME, введите требуемое значение темпа, нажимая первые 12 белых клавиш слева. Затем отпустите кнопку METRONOME.

\* Темп метронома можно регулировать в пределах диапазона 10-300 ударов в минуту.

\* Темп метронома можно ввести точно, либо уменьшать или увеличивать постепенно.

METRO-  
NOME

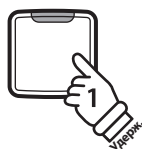

Крайняя левая клавиша



#### Способ 1:

Удерживая кнопку METRONOME, нажмите клавиши 1, 5 и 0, чтобы задать темп 150 ударов в минуту, или клавиши 8 и 5, чтобы задать темп 85 ударов в минуту.

#### Способ 2:

Удерживая кнопку METRONOME, нажимайте клавиши - / + для изменения темпа с шагом в 2 удара в минуту.

### ■ Остановка учебной пьесы

Во время воспроизведения:

Нажмите кнопку PLAY/STOP, чтобы остановить воспроизведение пьесы.

Светодиод кнопки PLAY/STOP погаснет.

PLAY/  
STOP





## 3 Раздельное разучивание партий правой и левой руки

На этой странице объясняется, как заглушить воспроизведение партии левой или правой руки выбранной учебной пьесы, чтобы разучивать каждую партию отдельно.

Светодиоды кнопок METRONOME и SOUND SELECT обозначают, какая партия (левой или правой руки) выбранной учебной пьесы заглушена, а какая слышна.

Светодиод кнопки METRONOME	Светодиод кнопки SOUND SELECT	Вы слышите
Вкл.	Вкл.	Обе партии (по умолчанию)
Вкл.	Выкл.	Партию левой руки
Выкл.	Вкл.	Партию правой руки

### ■ Заглушение/активация партии учебной пьесы — 1

После выбора учебника и пьесы:

Нажмите кнопку SOUND SELECT.

Светодиод кнопки SOUND SELECT погаснет (светодиод кнопки METRONOME будет продолжать гореть). Вы будете слышать только партию левой руки (партия правой руки заглушена).

Снова нажмите кнопку SOUND SELECT.

Светодиод кнопки SOUND SELECT загорится, а светодиод кнопки METRONOME погаснет. Вы будете слышать только партию правой руки (партия левой руки заглушена).

Снова нажмите кнопку SOUND SELECT.

Светодиод кнопки SOUND SELECT будет продолжать гореть, а светодиод кнопки METRONOME загорится. Вы будете слышать партии обеих рук выбранной учебной пьесы.

**Нажмите один раз:**  
партия левой руки

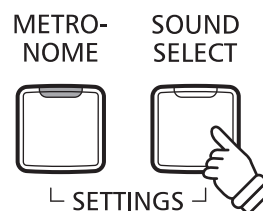

**Нажмите два раза:**  
партия правой руки

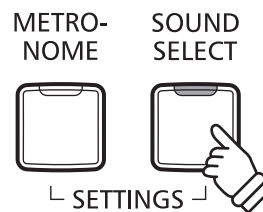

**Нажмите три раза:**  
обе партии

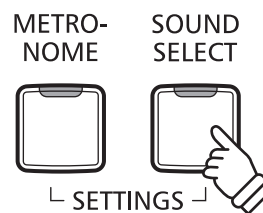

## ■ Заглушение/активация партий учебной пьесы — 2

Выберите партию непосредственно. Удерживая кнопку LESSON, нажмите кнопку партии, которую вы хотите прослушать .

Для возврата к нормальному режиму воспроизведения выйдите из режима обучения, а затем снова войдите.

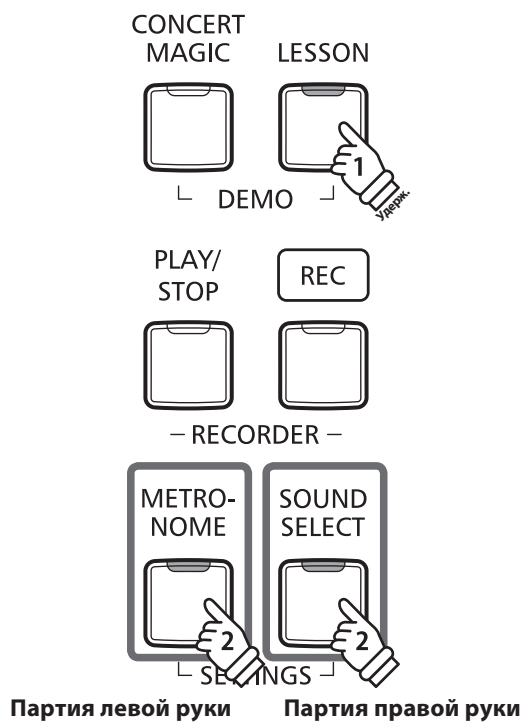

## ■ Выход из режима обучения

Нажмите кнопку LESSON.

Светодиод кнопки LESSON погаснет, и инструмент вернется к обычному режиму работы.

LESSON



# Записывающее устройство

Цифровое пианино KDP110 позволяет записывать до трех файлов и сохранять их во внутренней памяти, после чего вы можете воспроизвести любой из них одним нажатием кнопки.

## 1 Запись произведения

### 1. Режим записи

Нажмите кнопку REC.

Светодиод кнопки REC начнет мигать, обозначая, что пианино перешло в режим записи.



### 2. Выбор ячейки для записи

Удерживая кнопку REC, нажмите клавишу C1, D1 или E1, чтобы выбрать соответствующую ячейку памяти.

\* Если вы выбираете ячейку, в которую уже была произведена запись, сохраненное в этой ячейке произведение будет автоматически удалено.



### 3. Запись

Нажмите любую клавишу на клавиатуре инструмента.

Загорятся светодиоды кнопок REC и PLAY/STOP и начнется запись.

\* Вы также можете начать запись, нажав кнопку PLAY/STOP. Таким образом можно вставить паузу перед началом исполнения.

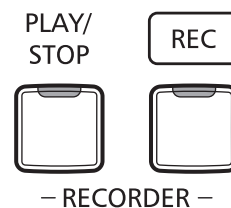

### 4. Остановка записи

Нажмите кнопку PLAY/STOP.

Светодиоды кнопок PLAY/STOP и REC погаснут.

\* Максимальная емкость памяти составляет приблизительно 10 000 нот (включая нажатия кнопок и педалей). Если в процессе записи этот лимит будет исчерпан, запись автоматически остановится.

\* Записанное исполнение сохраняется в памяти инструмента и после выключения питания.

Во избежание потери данных при выключении инструмента, не отсоединяйте кабель питания до тех пор, пока все светодиоды не погаснут.

## 2 Воспроизведение

### 1. Воспроизведение записи

Нажмите кнопку PLAY/STOP.

Загорится светодиод кнопки PLAY/STOP, и начнется воспроизведение записанного файла.

PLAY/  
STOP



### 2. Воспроизведение файла из другой ячейки

Удерживая кнопку PLAY/STOP, нажмите клавишу C1, D1 или E1, чтобы выбрать соответствующую ячейку памяти.

\* Воспроизведение начнется, когда вы отпустите кнопку PLAY/STOP.



## 3 Удаление записи



**Внимание! Это действие удаляет все файлы из внутренней памяти инструмента. Восстановление удаленных файлов невозможно.**

### ■ Удаление файлов

Одновременно нажмите и удерживайте кнопки PLAY/STOP и REC, а затем включите питание инструмента.

Все файлы с записанными произведениями будут удалены.

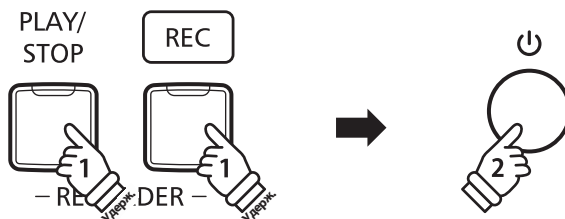

# Настройки клавиатуры и звучания

Вы можете настроить различные параметры звучания и работы цифрового пианино KDP110.

## ■ Настройки клавиатуры и звучания

Название настройки	Описание	По умолчанию
Damper Resonance	Регулировка резонанса, который слышится при нажатии правой педали.	Medium (Средний)
Reverb	Изменение типа реверберации, добавляемой к тембру.	On (Вкл.)
Touch	Изменение чувствительности клавиатуры.	Normal (Стандартная)
Tuning	Повышение или понижение частоты основного тона с шагом в 0,5 Гц.	440,0 Гц
Transpose	Повышение или понижение высоты звучания с шагом в полутон.	0
Brilliance	Настройка яркости звука.	0
Virtual Technician	Выберите строй из 10 предустановленных вариантов.	Off (Выкл.)
Spatial Headphone Sound	Выберите желаемый режим пространственного звука для наушников.	Normal (Стандартный)
Phones Type	Выберите тип используемых вами наушников.	Normal (Стандартный)

## 1 Функция Damper Resonance

### (резонанс струн при нажатой правой педали)

При нажатии правой педали на акустическом пианино все демпферы поднимаются, позволяя струнам свободно вибрировать. Если при нажатой правой педали сыграть ноту или аккорд, это вызовет вибрацию струн не только взятых нот, но и резонансный отклик других струн.

Цифровое пианино KDP110 воссоздает этот эффект, а параметр "Damper Resonance" позволяет регулировать его интенсивность.

#### ■ Функция Damper Resonance

Тембры, регулируемые функцией "Damper Resonance"

Concert Grand

Studio Grand

Mellow Grand

Modern Piano

#### ■ Тип резонанса струн при нажатой правой педали

Режим Damper Resonance	Описание	Клавиша
Off	Отключение эффекта резонанса струн при нажатой правой педали.	C#2
On	(Включение эффекта резонанса струн при нажатой правой педали.	D#2
Small	Звуки пианино производят небольшой резонанс.	F#2
Medium	(по умолчанию) Звуки пианино производят умеренный резонанс.	G#2
Large	Звуки пианино производят сильный резонанс.	A#2

#### ■ Изменение типа резонанса струн при нажатой правой педали

Удерживая кнопку SOUND SELECT, нажмите клавишу, которой соответствует нужный тип резонанса.

\* Для включения или выключения эффекта резонанса нажмите на клавишу, которой присвоена функция вкл./выкл.

\* Если эффект резонанса отключен, он включится автоматически после выбора типа резонанса.

SOUND  
SELECT



Крайняя левая клавиша

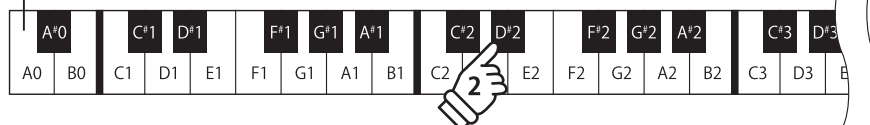

## 2 Реверберация

Функция реверберации придает звучанию объем, имитируя акустику различных помещений - комнаты, сцены или концертного зала. При выборе тембра нужный тип реверберации выбирается автоматически, но вы можете настраивать этот параметр и вручную.

### ■ Типы реверберации

Тип реверберации	Описание	Клавиша
Off	Отключает реверберацию.	C#3
On	Включает реверберацию.	D#3
Room	Имитирует акустику небольшой репетиционной комнаты.	C3
Lounge	Имитирует акустику небольшой гостиной.	D3
Small Hall	Имитирует акустику камерного зала.	E3
Concert Hall	Имитирует акустику концертного зала или театра.	F3
Live Hall	Имитирует акустику просторного зала или сцены.	G3
Cathedral	Имитирует акустику большого собора.	A3

### ■ Изменение типа реверберации

Нажмите и удерживайте кнопку SOUND SELECT, а затем нажмите клавишу, которой присвоен нужный тип реверберации.

\* Для включения или выключения эффекта реверберации нажмите на клавишу, которой присвоена функция вкл./выкл.

\* Если эффект реверберации отключен, он включится автоматически после выбора типа реверберации.

SOUND  
SELECT

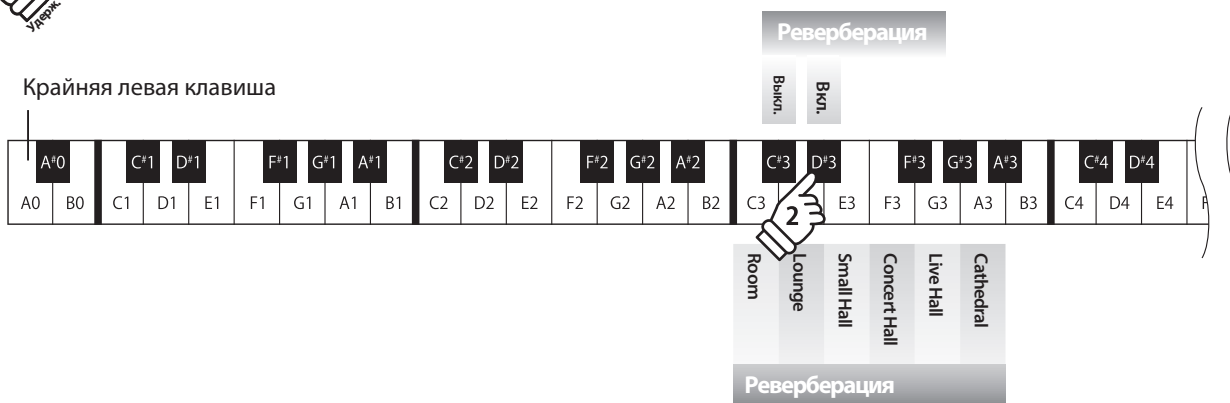

## 3 Чувствительность клавиатуры

Как и акустическое фортепиано, цифровое пианино KDP110 производит громкий звук при сильном ударе клавиш и тихий при мягком касании. Громкость и тембральный характер звука меняются в зависимости от силы и скорости нажатия, и в цифровых пианино это свойство называется "динамической чувствительностью клавиатуры".

Изменение типа чувствительности позволяет регулировать динамическую чувствительность клавиатуры. На выбор предлагается четыре предустановленных типа чувствительности.

### ■ Типы чувствительности

Тип чувствительности	Описание	Клавиша
Off	Производит звук одинаковой громкости, как бы сильно вы не ударяли по клавишам. Эта настройка используется для воссоздания тембра инструмента с фиксированным динамическим диапазоном, например, органа или клавесина.	C#4
Light	Производит громкий звук даже при мягком касании клавиш. Эта настройка рекомендована для детей, исполнителей на органе и для развития силы пальцев.	F#4
Normal (по умолчанию)	Воссоздает стандартную чувствительность клавиатуры акустического фортепиано.	G#4
Heavy	Требуется сильный удар для достижения высокой громкости звука. Идеально подходит для тех, у кого сильные пальцы.	A#4

### ■ Изменение типа чувствительности

Нажмите и удерживайте кнопку SOUND SELECT, а затем нажмите клавишу, которой соответствует желаемый тип чувствительности клавиатуры.

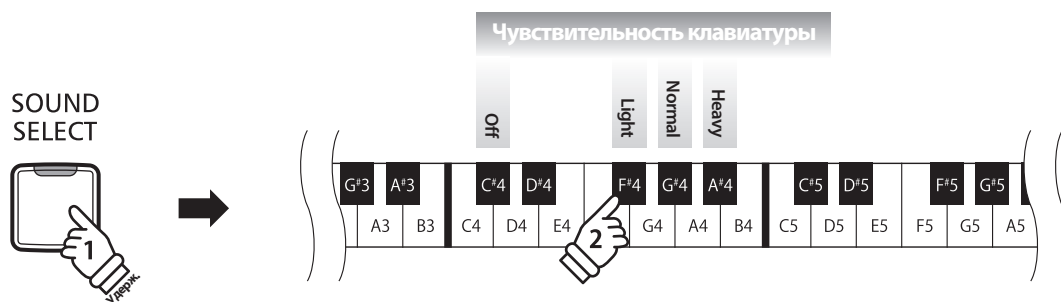



# 4 Подстройка высоты тона

Функция Tuning (подстройка высоты тона) позволяет выполнять тонкую настройку, изменяя общую высоту тона цифрового пианино KDP110 с шагом в 0,5 Гц, что удобно при аккомпанировании другим музыкальным инструментам.

## ■ Подстройка высоты тона: способ 1

Удерживая кнопки METRONOME и SOUND SELECT, введите нужную высоту звучания, используя клавиши, указанные ниже.

\* Высоту тона клавиатуры можно регулировать в пределах диапазона 427 - 453 Гц.

\* Чтобы сбросить значение параметра на 440,0 Гц, нажмите клавишу "Сброс".

## ■ Подстройка высоты тона: способ 2

Удерживая кнопки METRONOME и SOUND SELECT, нажимайте клавиши "-" или "+", чтобы повысить или понизить высоту звучания с шагом 0,5 Гц.

### Пример A=441,5 Гц

Введите 4, 4, 1, затем нажмите клавишу +.

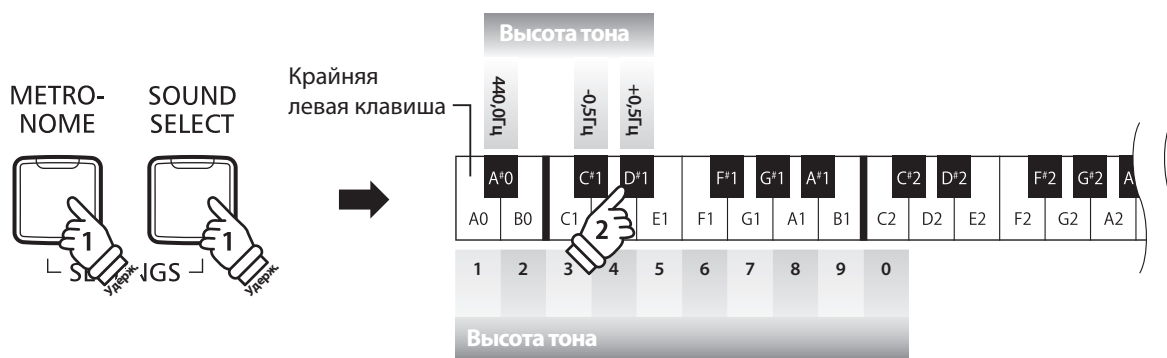

## 5 Транспонирование

Функция транспонирования позволяет повышать или понижать высоту тона клавиатуры цифрового пианино KDP110 с шагом в полутон. Эта функция удобна при аккомпанировании инструмента с другим строем или для исполнения разученного произведения в другой тональности. При этом для исполнения пьесы используются те же клавиши, но мелодия звучит в другой тональности.

### ■ Настройка транспонирования

Нажмите и удерживайте кнопки METRONOME и SOUND SELECT, а затем нажимайте клавиши "-" и "+", чтобы понизить или повысить высоту звучания с шагом в полутон.

\* Транспонирование строя возможно в пределах диапазона от -6 до +5 полутонов.

\* Чтобы включить или выключить транспонирование, нажмите клавишу, соответствующую функции вкл. или выкл.

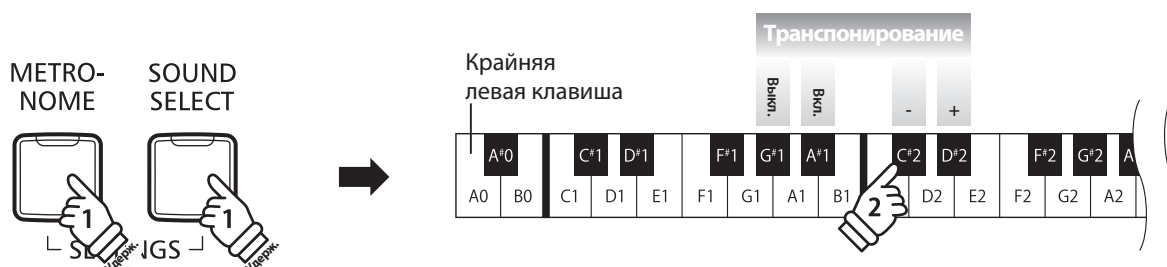

## 6 Яркость

Функция Brilliance управляет яркостью звучания цифрового пианино KDP110.

### ■ Настройка яркости

Нажмите и удерживайте кнопку SOUND SELECT, а затем нажимайте клавиши F#5 и G#5 для увеличения или уменьшения яркости звука.

\* Яркость (Brilliance) регулируется в диапазоне значений от -10 до +10, где +10 соответствует наиболее яркому звучанию.

\* Для возврата к исходному значению яркости нажмите клавишу C#5.

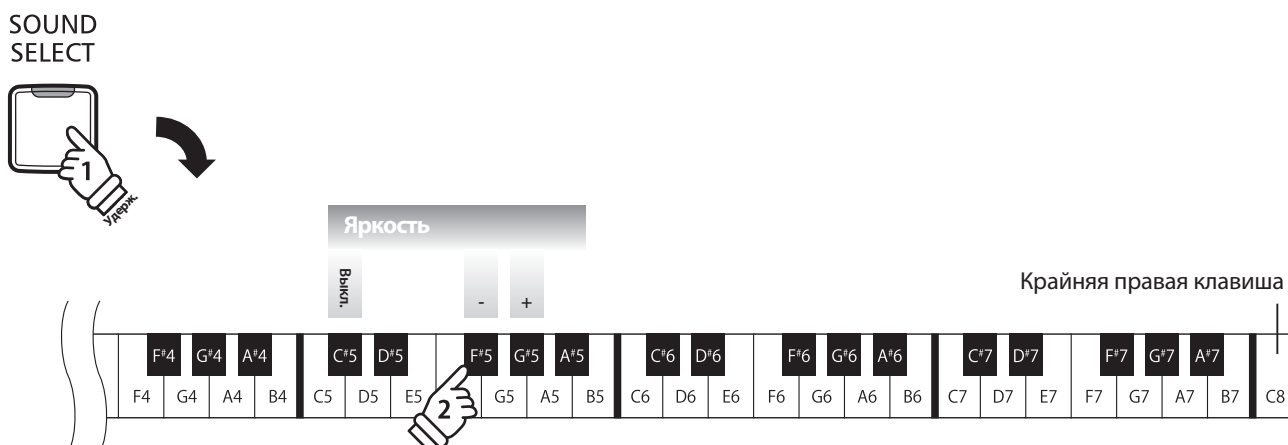

## 7 Виртуальный настройщик (режим Smart)

Опытный настройщик необходим, чтобы раскрыть весь потенциал хорошего акустического инструмента. Помимо тщательной настройки каждой ноты, настройщик вносит множество корректировок, чтобы инструмент звучал должным образом.

Функция Virtual Technician цифрового пианино KDP110 предлагает 10 предустановленных конфигураций, в которых имитируются разные варианты настройки рояля в соответствии с различными музыкальными стилями.

### ■ Конфигурации виртуального настройщика

Конфигурация	Описание	Клавиша
Off (по умолчанию)	Стандартная настройка звука фортепиано.	C6
Noiseless	Пианино, настроенное на минимальный демпферный резонанс.	D6
Deep Resonance	Пианино, настроенное на усиление демпферного резонанса.	E6
Light Resonance	Пианино, настроенное на умеренный демпферный резонанс.	F6
Soft	Имитация смягчения молоточков и повышения градиента тяжести клавиатуры для обеспечения более мягкого тона, идеального для тихих и медленных пьес.	G6
Brilliant	Имитация повышения жесткости молоточков, обеспечивает яркий тон, идеальный для современных произведений.	A6
Clean	Имитация повышения жесткости молоточков при уменьшении демпферного резонанса.	C#6
Strong	Подчеркивает динамику за счет повышения чувствительности клавиатуры и усиления демпферного резонанса.	D#6
Dark	Имитация повышения жесткости молоточков и градиента тяжести клавиатуры для обеспечения более темного, мрачного тона.	F#6
Rich	Имитация ослабления градиента тяжести клавиатуры при усилении резонанса демпферов.	G#6
Classical	Пианино, настроенное для исполнения романтической, классической музыки с ярким открытым тоном.	A#6

### ■ Выбор конфигурации виртуального настройщика

Удерживая кнопку SOUND SELECT, нажмите клавишу, которой соответствует желаемый тип конфигурации Virtual Technician.

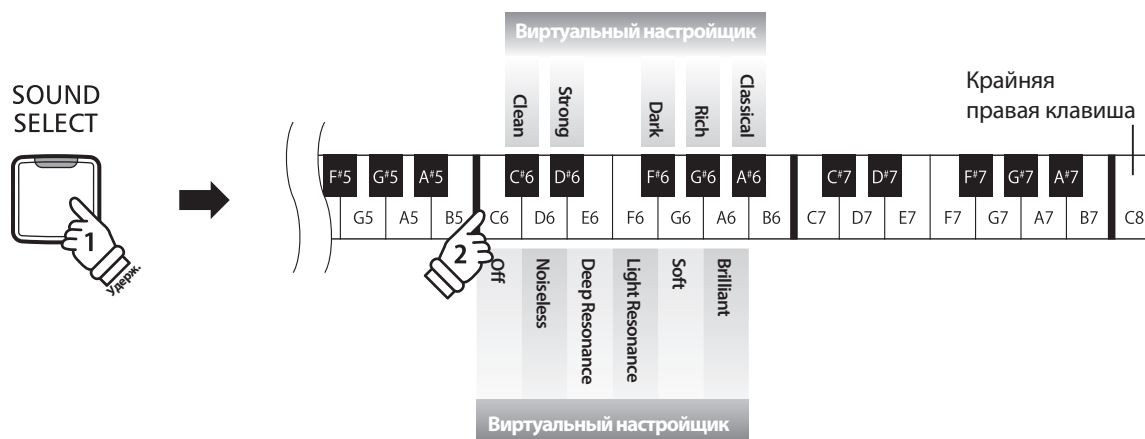

### ■ Расширенный режим Virtual Technician (Приложение для iPad)

Помимо настройки звучания пианино путем выбора различных предустановленных конфигураций Virtual Technician, можно настроить индивидуальные параметры с помощью специального приложения для iPad. Оно обеспечивает полный контроль над всеми параметрами, позволяя осуществлять точную настройку интонирования, демпферного резонанса и других акустических характеристик пианино с помощью удобного интерфейса с сенсорным экраном.

\* Для получения дополнительной информации о приложении для iPad посетите AppStore: <https://itunes.apple.com/app/id948579667>

## 8 Пространственный звук в наушниках

Функция Spatial Headphone Sound (Пространственный звук в наушниках) цифрового пианино KDP110 придает тембру акустического фортепиано дополнительную глубину при использовании наушников.

Вы можете выбрать один из трех режимов, определяющих позиционирование звука в пространстве, а также способствующих снижению утомляемости при длительном использовании наушников.

### ■ Режимы пространственного звука в наушниках

Режим Spatial Headphone Sound	Описание	Клавиша
Off	Функция пространственного звука в наушников отключена.	C#7
Forward	Звук, сфокусированный по фронту и несколько зауженный по ширине.	F#7
Normal (по умолчанию)	Естественное, сбалансированное пространственное звучание, нейтральное по фронту и ширине.	G#7
Wide	Широкое, очень открытое пространственное позиционирование.	A#7

### ■ Выбор режима пространственного звука в наушниках

Удерживая кнопку SOUND SELECT, нажмите клавишу, которой соответствует желаемый режим пространственного звука в наушниках.

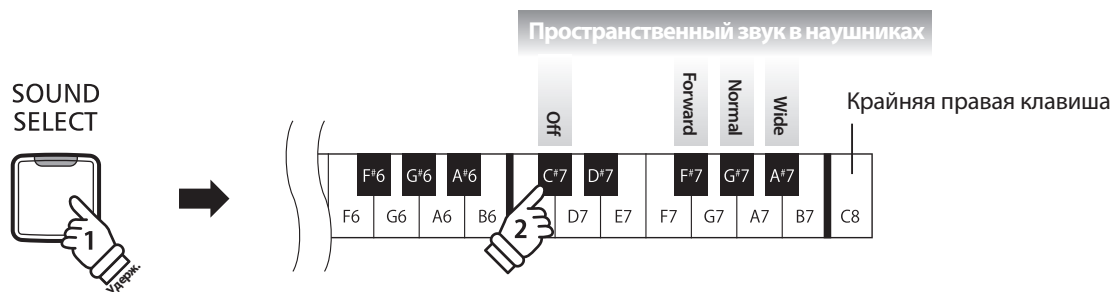

## 9 Тип наушников

Функция выбора типа наушников помогает оптимизировать звук цифрового пианино KDP110 при использовании наушников различных типов.

\* Этот параметр не влияет на звучание динамиков.

### ■ Типы наушников

Тип наушников	Описание	Клавиша
Normal (по умолчанию)	Оптимизация звука для наушников отключена.	C7
Open	Оптимизация звука для наушников открытого типа.	D7
Semi-open	Оптимизация звука для наушников полукрытого типа.	E7
Closed	Оптимизация звука для наушников закрытого типа.	F7
Inner-ear	Оптимизация звука для наушников-вкладышей.	G7
Canal	Оптимизация звука для наушников канального типа.	A7

### ■ Выбор типа наушников

Удерживая кнопку SOUND SELECT, нажмите клавишу, которой соответствует желаемый тип наушников.

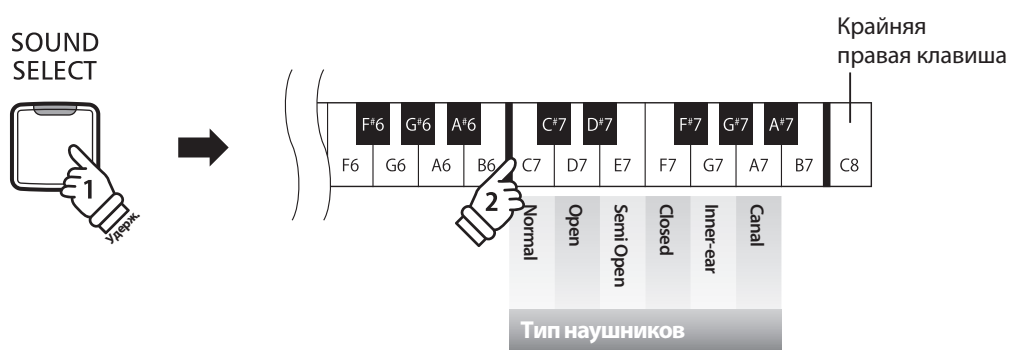

# Автоматическое отключение питания

Цифровое пианино KDP110 имеет встроенную функцию энергосбережения, которая автоматически отключает инструмент после заданного периода бездействия.

## ■ Настройки автоматического отключения питания

Автоматическое отключение питания	Описание	Клавиша
Off	Функция автоматического отключения питания выключена.	G7
15 min.	Инструмент будет автоматически выключаться через 30 минут бездействия.	A7
60 min.	Инструмент будет автоматически выключаться через 60 минут бездействия.	B7
120 min.	Инструмент будет автоматически выключаться через 120 минут бездействия.	C8

## ■ Выбор режима автоматического отключения питания

Удерживая кнопки METRONOME и SOUND SELECT, нажмите клавишу, которой соответствует нужный режим функции автоматического отключения питания.

\* Выбранный режим функции автоматического отключения питания будет сохраняться и автоматически восстанавливаться при каждом включении инструмента.

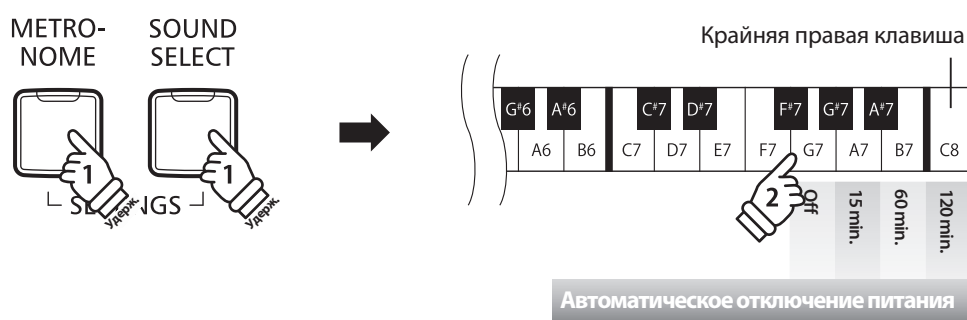

# Bluetooth® MIDI

Параметр Bluetooth MIDI используется для включения/выключения функции Bluetooth MIDI цифрового пианино KDP110. Когда эта функция активна, к инструменту можно подключать смартфон, планшет и другие устройства, которые делают возможной передачу MIDI-данных, позволяя использовать с KDP110 широкий выбор музыкальных приложений.

\* Наличие функции Bluetooth зависит от региона продаж.

## ■ Настройки Bluetooth MIDI

Bluetooth MIDI	Описание	Клавиша
Off	Выключает функцию Bluetooth MIDI.	G#5
On (по умолчанию)	Включает функцию Bluetooth MIDI.	A#5

## ■ Включение/выключение Bluetooth MIDI

Нажмите и удерживайте кнопки METRONOME и SOUND SELECT, а затем нажмите клавишу G#5, чтобы выключить функцию Bluetooth MIDI или клавишу A#5, чтобы включить ее.

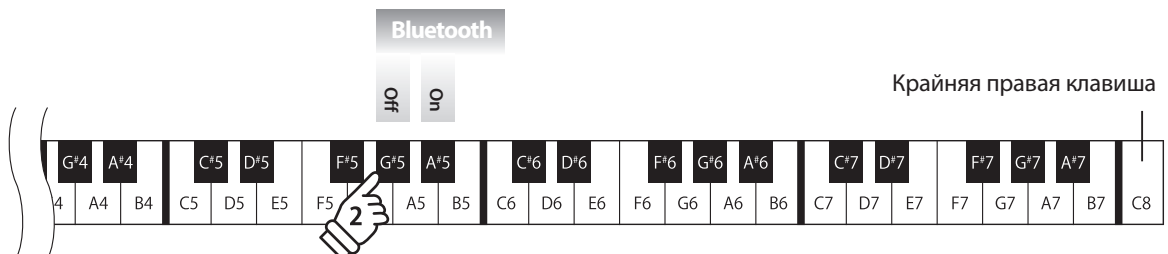
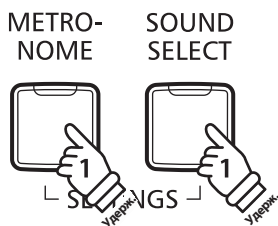

## ■ Подключение цифрового пианино KDP110 к внешнему устройству по Bluetooth MIDI

После включения функции Bluetooth MIDI на цифровом пианино KDP110, включите функцию Bluetooth-связи на своем устройстве. Через несколько секунд модель KDP110 должна появиться в списке устройств приложения. Выберите устройство "KDP110", чтобы подключить пианино к устройству. Теперь MIDI-приложения смогут взаимодействовать с цифровым пианино KDP110.

\* Когда цифровое пианино KDP110 подключено к смарт-устройству по Bluetooth MIDI, разъемы USB MIDI и MIDI IN/OUT не работают.

\* Информацию о совместимости с Bluetooth MIDI узнавайте на сайте производителя вашего устройства или разработчика приложения.

\* Список возможных проблем при использовании Bluetooth и способы их решения приводится на стр. 42.

\* Более подробные инструкции по соединению устройств с помощью Bluetooth вы найдете в дополнительном руководстве по подключению через Bluetooth® в формате PDF на сайте Kawai Global: <http://www.kawai-global.com/support/bluetooth/>

# Подключение других устройств

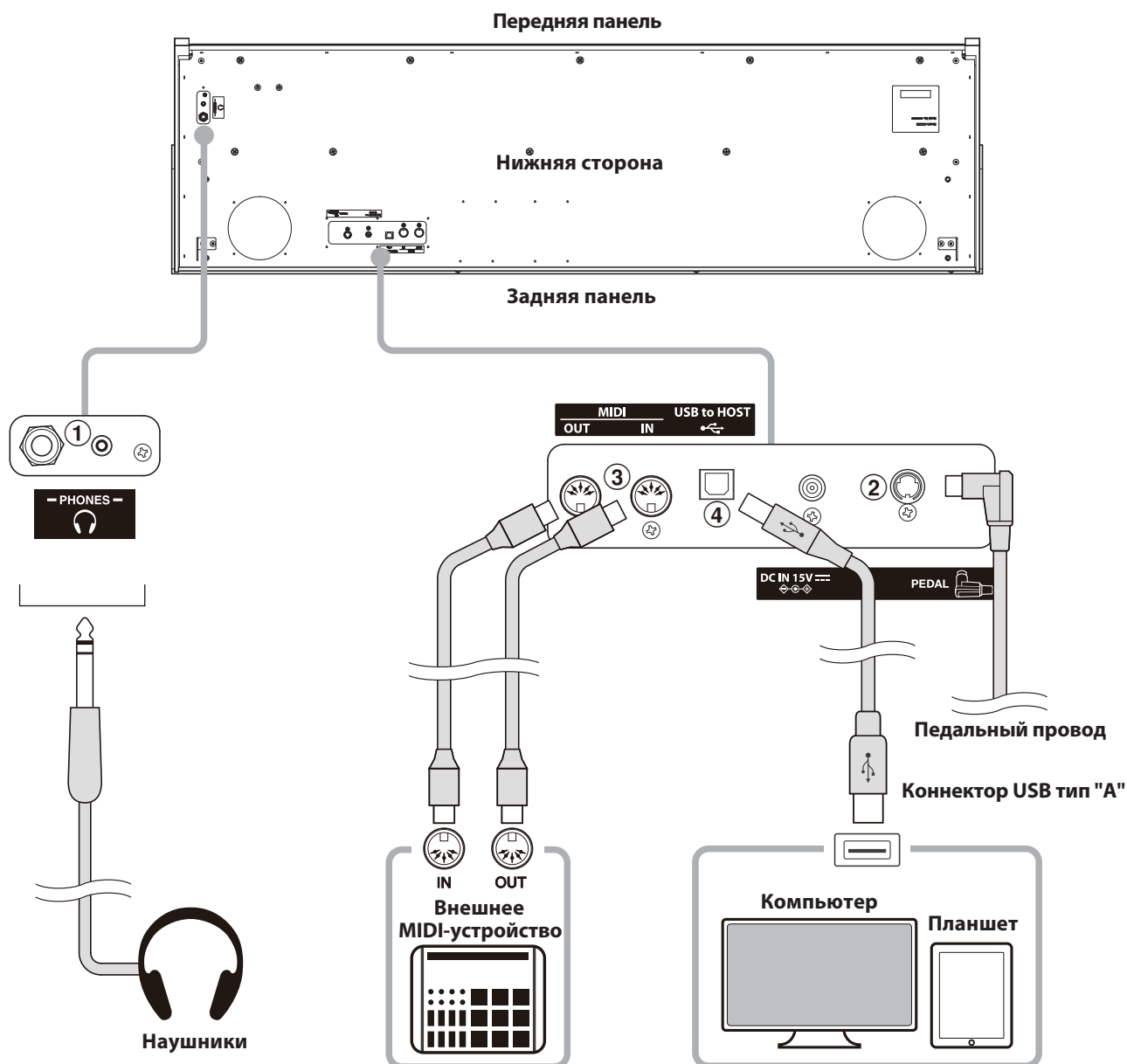

## ① Разъемы для наушников (3,5 мм и 6,3 мм)

Эти разъемы используются для подключения наушников к цифровому пианино KDP110. Одновременно можно подключить и использовать две пары наушников. При подключении наушников динамики инструмента отключаются.

## ② Разъем для педалей

Используется для подключения к цифровому пианино KDP110 педальной панели (см. стр. 46).

## ③ Разъемы MIDI IN/OUT

Эти разъемы применяются для подключения цифрового пианино KDP110 к внешним MIDI-устройствам, таким как звуковой модуль, или к компьютерам с интерфейсом MIDI.

## ④ Порт USB to Host (Тип B)

Этот порт используется для подключения цифрового пианино KDP110 к компьютеру с помощью обычного USB-кабеля. После подключения инструмент можно использовать как стандартное MIDI-устройство, которое будет принимать и передавать MIDI-данные. Подключите USB-коннектор типа "B" к инструменту, а USB-коннектор типа "A" к компьютеру.

С помощью дополнительных адаптеров-переходников этот порт можно также использовать для подключения цифрового пианино KDP110 к таким планшетам, как Apple iPad и другим мобильным устройствам.



# USB MIDI (разъем USB to Host)

Цифровое пианино KDP110 оборудовано разъемом USB to Host, позволяющим подключать инструмент к компьютеру с помощью обычного USB-кабеля и использовать его в качестве MIDI-устройства. В зависимости от типа компьютера и установленной операционной системы, для корректного обмена данными по интерфейсу USB MIDI может потребоваться установка дополнительного программного обеспечения (драйверов USB MIDI).

## ■ USB MIDI драйвер

Операционная система	Поддержка драйвера USB MIDI
Windows Vista (SP1, SP2) Windows Vista 64-бит (SP1, SP2) Windows 7 Windows 7 64-бит Windows 8 Windows 8 64-бит Windows 8.1 Windows 8.1 64-бит Windows 10 Windows 10 64-бит	Используется стандартный (встроенный) USB MIDI драйвер. Этот драйвер устанавливается автоматически при подключении устройства к компьютеру. Чтобы активировать обмен MIDI-данными между приложением и инструментом, выберите "USB-MIDI" в качестве MIDI-устройства.
Windows Vista (без SP) Windows Vista 64-бит (без SP)	USB-MIDI не поддерживается. Установите Service Pack 1 или Service Pack 2.
Windows 98 SE Windows 2000 Windows ME Windows XP (без SP, SP1, SP2, SP3) Windows XP 64-бит	Windows XP и более ранние версии не поддерживаются. Для установки MIDI-соединения воспользуйтесь сторонним MIDI-интерфейсом.
Mac OS X	<b>Установка драйверов USB MIDI не требуется.</b> Стандартный (встроенный) драйвер Mac OS X USB MIDI устанавливается автоматически при подключении инструмента к компьютеру.
Mac OS 9	<b>USB MIDI не поддерживается.</b> Используйте стандартные разъемы MIDI IN/OUT.

## ■ Информация о USB MIDI

- При одновременном подключении к разъемам MIDI IN/OUT и порту USB MIDI приоритет отдается порту USB MIDI.
- Перед подключением кабеля к разъему USB MIDI убедитесь, что питание инструмента выключено.
- При подключении инструмента к компьютеру через порт USB MIDI возможна небольшая задержка перед началом передачи информации
- Если при подключении инструмента к компьютеру через USB-хаб MIDI-данные передаются с перебоями, подключите кабель USB-MIDI напрямую к одному из USB-портов компьютера.
- Случайное отключение кабеля USB MIDI или отключение питания в момент его использования может привести к сбоям в следующих случаях:
  - во время установки драйвера USB MIDI
  - во время включения компьютера
  - во время выполнения задач MIDI-приложениями
  - когда компьютер находится в энергосберегающем режиме.
- При возникновении каких-либо других проблем с USB MIDI, проверьте все соединения и настройки MIDI в операционной системе.

\* "MIDI" является зарегистрированным товарным знаком Ассоциации производителей электронных инструментов (AMEI).

\* "Windows" является зарегистрированным товарным знаком корпорации Microsoft.

\* "Macintosh" и "Pad" являются зарегистрированными товарными знаками Apple Inc.

\* Прочие названия компаний и продуктов, упомянутые в данном руководстве, могут являться зарегистрированными товарными знаками или товарными знаками, принадлежащими соответствующим владельцам.

\* Название и логотип "Bluetooth®" являются зарегистрированными товарными знаками, принадлежащими компании Bluetooth SIG. Kawai использует эти знаки и логотипы в соответствии с лицензионными соглашениями. Прочие товарные знаки и названия товаров принадлежат соответствующим владельцам.

\* Поддержка Bluetooth (Ver 4.1 GATT-совместим.) / Спецификации Bluetooth Low Energy MIDI.

# Поиск и устранение неисправностей

	Проблема	Возможная причина и решение	Страница
Питание	Инструмент не включается.	Убедитесь, что кабель питания плотно подключен к инструменту, а адаптер питания к электрической розетке.	11
	Питание инструмента отключается после определенного периода бездействия.	Убедитесь, что функция автоматического отключения питания (Auto Power Off) отключена.	38
Звук	Инструмент включен, но при нажатии клавиш звук не слышен.	Убедитесь, что слайдер MASTER VOLUME не установлен в минимальное положение.	11
		Убедитесь, что к гнезду PHONES не подключены наушники (или переходник для наушников).	11
		Убедитесь, что в меню настроек MIDI включен параметр Local Control.	Руководство по настройке MIDI стр. 5
	Звук искажается при повышении громкости.	Убедитесь, что слайдер MASTER VOLUME установлен в нужном положении. При необходимости уменьшите уровень громкости.	11
	При выборе фортепианных тембров слышны странные звуки или шумы.	Цифровое пианино KDP110 с максимальной достоверностью воспроизводит все разнообразие тонов акустического рояля, в том числе демпферный резонанс и другие особенности, придающие звучанию естественности.	30
		Вы можете уменьшить громкость этих эффектов или полностью отключить их с помощью настроек звучания.	31
Педали	Педали работают с перебоями или вовсе не работают.	Убедитесь, что штекер кабеля педалей плотно вставлен в разъем инструмента.	46
	При нажатии на педаль прогибается вся педальная панель.	Убедитесь, что опорный винт педальной панели надлежащим образом вывернут и упирается в пол.	46
	Звучание верхних 18 клавиш не заглушается, даже если правая педаль не нажата.	Это естественное поведение инструмента, воссоздающего звучание акустического рояля, в котором верхний регистр (обычно две верхние октавы) не демпфируется.	—
USB MIDI, MIDI, Bluetooth® MIDI	Инструмент подключен к компьютеру с помощью USB-кабеля (или USB-MIDI адаптера), однако программное обеспечение не реагирует на нажатие клавиш.	Убедитесь, что на компьютере установлен драйвер USB MIDI.	41
		Убедитесь, что в используемом программном обеспечении корректно выбрано устройство ввода/вывода: "USB Audio Device" или "KAWAI USB MIDI".	41
		Убедитесь, что инструмент не имеет активного соединения со смартфоном по Bluetooth MIDI.	39
	Не удается подключить инструмент к смартфону/приложению по Bluetooth.	Убедитесь, что функция Bluetooth инструмента включена. Убедитесь, что функция Bluetooth мобильного устройства включена. Попробуйте удалить Bluetooth-соединение инструмента с помощью функции Forget Device на мобильном устройстве. Выключите, а затем включите инструмент или перезапустите мобильное устройство.	39

# Руководство по сборке



Пожалуйста, внимательно прочитайте данное руководство перед сборкой цифрового пианино KDP110. При сборке и особенно при установке инструмента на стойку потребуются участие не менее двух человек.

## ■ Комплект поставки

Перед началом сборки цифрового пианино KDP110 убедитесь в наличии всех деталей. Также для сборки вам потребуется крестовая отвертка (в комплект поставки не входит).

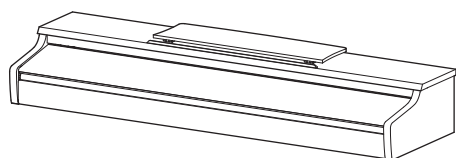

① Корпус инструмента

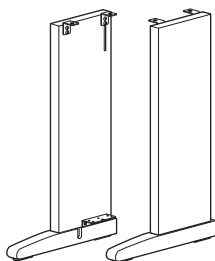

② Боковые панели (левая и правая)

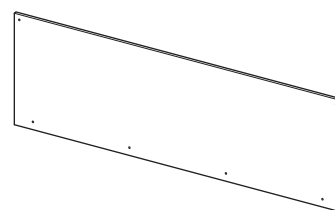

③ Задняя панель

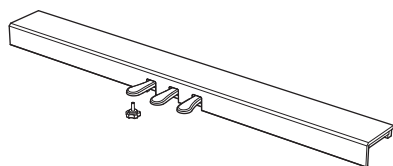

④ Педальная панель и опорный винт

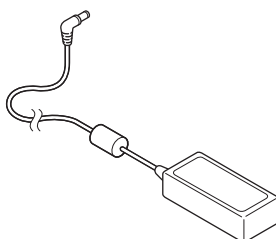

⑤ Адаптер переменного/ постоянного тока

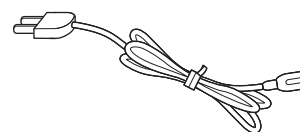

⑥ Кабель питания

### Набор винтов

- ⑦ Винт (с плоской шайбой и пружинной шайбой) x 4



- ⑧ Шуруп (длинный, черный) x 2



- ⑨ Шуруп (короткий, черный) x 8

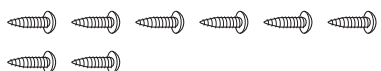

- ⑩ Комплект держателя для наушников

Держатель для наушников



Монтажные шурупы x 2



## 1. Монтаж боковых (2) и pedalной (4) панелей

Освободите и распрямите pedalный провод, подключенный к нижней части pedalной панели (4).

Соедините pedalную панель (4) с левой и правой боковыми панелями (2) с помощью вспомогательных шурупов, расположенных по краям pedalной панели. Убедитесь, что левая и правая боковые панели стоят на своих местах.

Убедитесь, что боковые и pedalная панели плотно состыкованы и между ними нет зазоров.

Вставьте четыре коротких черных шурупа (9) в отверстия (см. иллюстрацию) и затяните их, скрепляя боковые и pedalную панели.

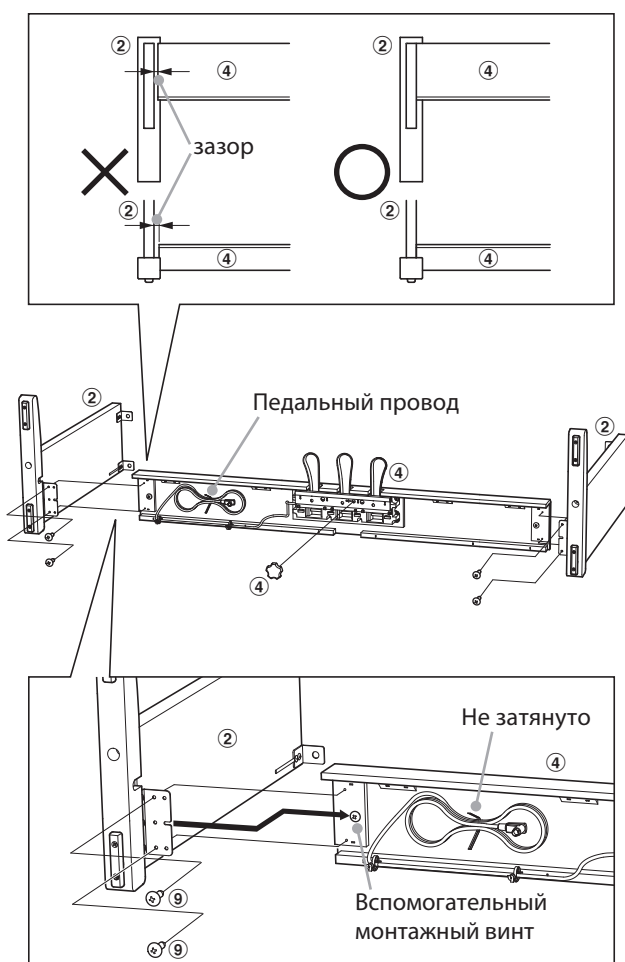

## 2. Установка задней панели (3)

Поставьте конструкцию, собранную из боковых и pedalной панелей, вертикально на пол.

\* Убедитесь в том, что опорный винт установлен в pedalную панель.

Подсоедините заднюю панель (3) к левой и правой боковым панелям с помощью двух длинных черных шурупов (8). Не затягивайте шурупы до конца, оставляя 1-2 мм свободного хода.

После этого прикрепите заднюю панель к pedalной панели четырьмя короткими черными шурупами (9).

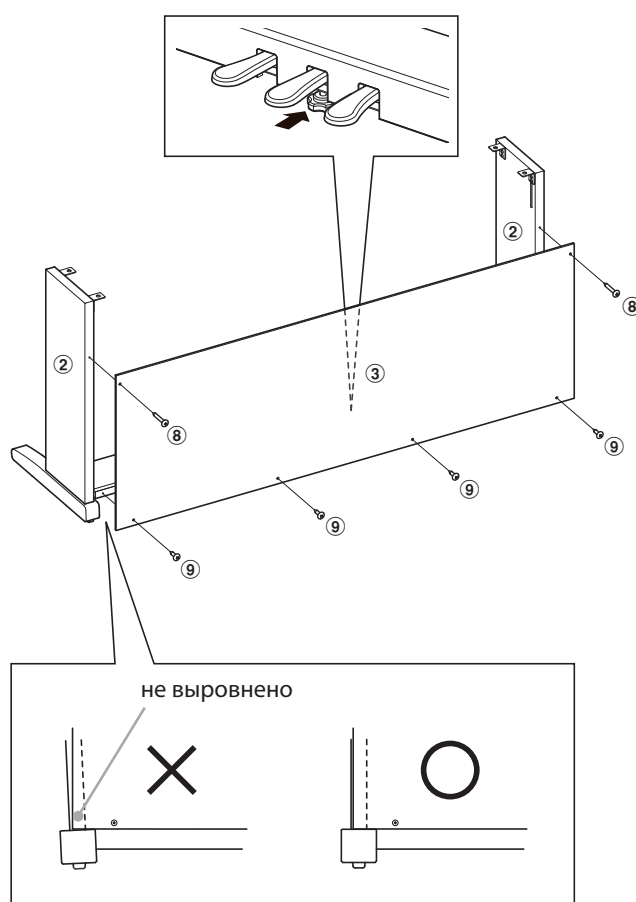

### 3. Установка корпуса ①



**Следующий этап сборки должны выполнять не менее двух человек.**

Поднимите корпус инструмента ① и осторожно поставьте его на стойку.

Установите корпус так, чтобы при взгляде сверху были видны отверстия для винтов.

Плавно сдвигайте корпус назад до сцепления соединительных элементов корпуса и боковых панелей.



**При установке корпуса на стойку соблюдайте осторожность, чтобы не прищемить пальцы.**

Закрепите корпус на стойке четырьмя шурупами (с плоскими шайбами и пружинной шайбой) ⑦.



**Затягивайте все винты плотно, чтобы корпус надежно держался на стойке. В противном случае возможны травмы.**

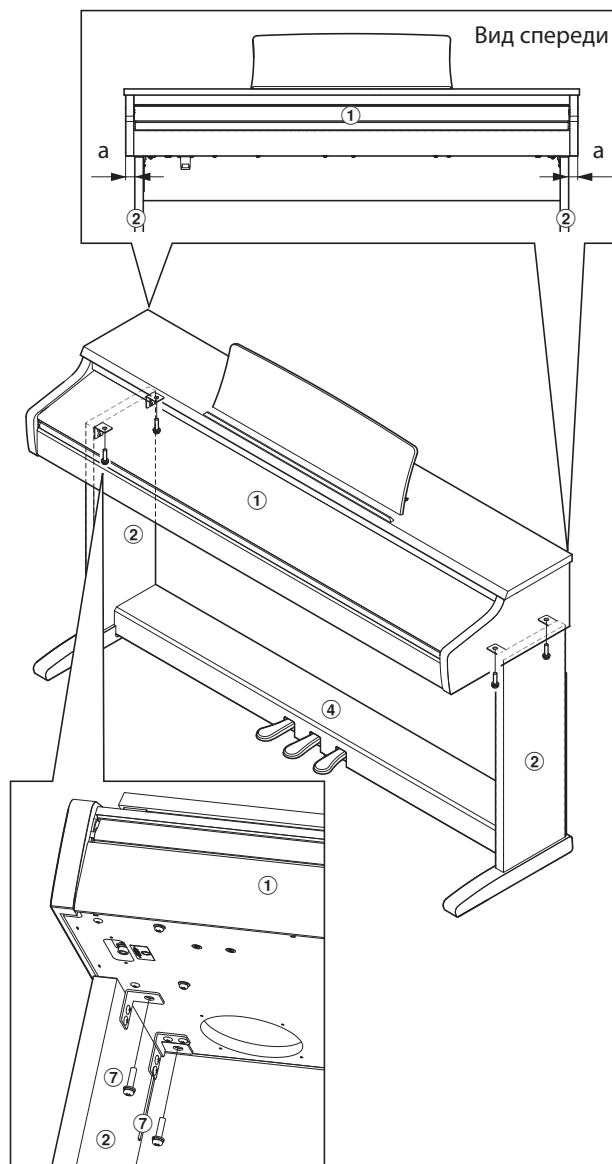
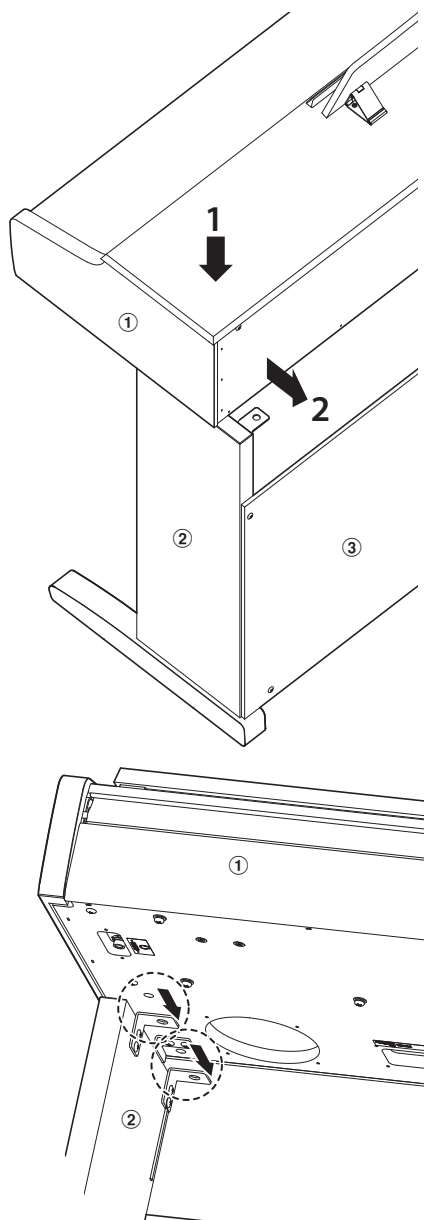

## 4. Подключение педального кабеля и адаптера переменного/постоянного тока

Подключите педальный провод к разъему PEDAL на нижней стороне корпуса.

Подключите адаптер переменного/постоянного тока ⑤ к разъему DC IN.

Используйте хомут для закрепления проводов.

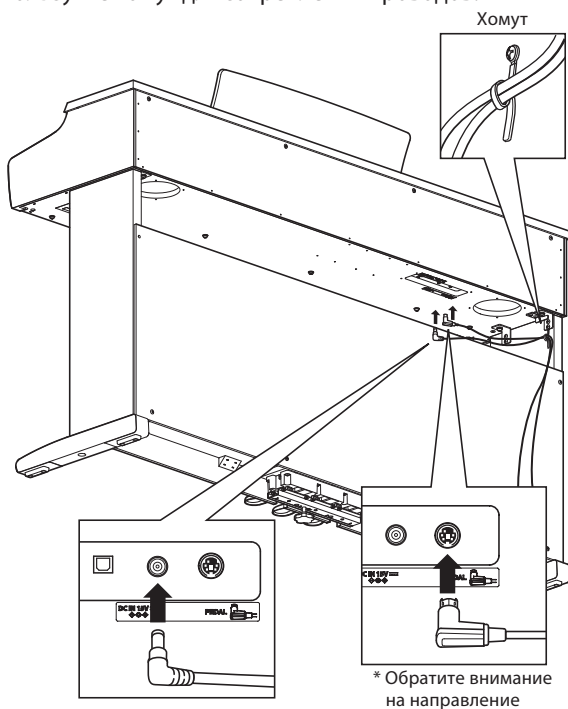

## 6. Регулировка опорного винта

Поворачивайте опорный винт против часовой стрелки, пока тот не упрется в пол.

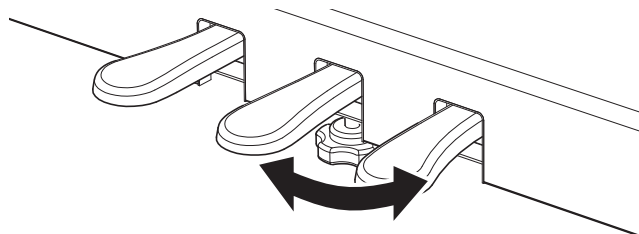

При перемещении инструмента всегда заворачивайте или снимайте опорный винт, а после установки пианино на новом месте снова выворачивайте до упора в пол.

## 5. Крючок для наушников (по желанию)

При желании, вы можете закрепить на нижней стороне корпуса крючок для наушников с помощью двух шурупов, входящих в комплект поставки.

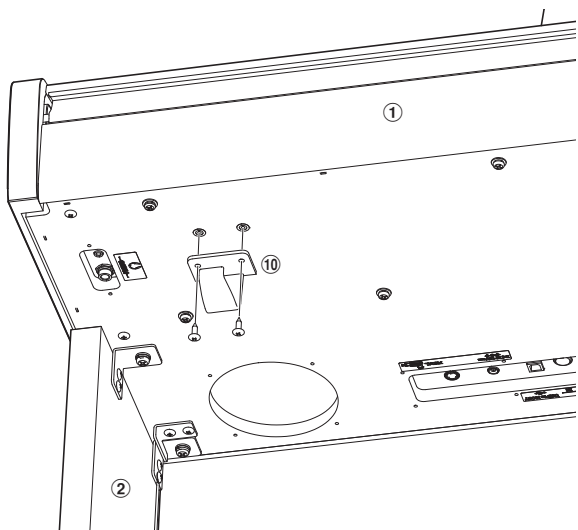

# Список демонстрационных произведений

Клавиша	№	Тембр (Название произведения)	Композитор
A0	1	Concert Grand (La Campanella)	Liszt
B0	2	Studio Grand (Original)	Kawai
C1	3	Mellow Grand (Sonata No.30 Op.109)	Beethoven
D1	4	Modern Piano (Original)	
E1	5	Classic E.Piano (Original)	Kawai
F1	6	Modern E.Piano (Original)	
G1	7	Jazz Organ (Original)	
A1	8	Church Organ (Chorale Prelude "Wachet auf, ruft uns die Stimme.")	Bach
B1	9	Harpsichord (French Suite No.6)	
C2	10	Vibraphone (Original)	Kawai
D2	11	String Ensemble (Le quattro stagioni: la "Primavera")	Vivaldi
E2	12	Slow Strings (Original)	Kawai
F2	13	Choir (Londonderry Air)	Irish folk song
G2	14	New Age Pad (Original)	Kawai
A2	15	Atmosphere (Original)	

# Список пьес Concert Magic

Клавиша	№	Название	Композитор
A0	1	Twinkle, Twinkle, Little Star	French folk song
A#0	2	I'm A Little Teapot	Traditional
B0	3	Mary Had A Little Lamb	American folk song
C1	4	London Bridge	Traditional
C#1	5	Row, Row, Row Your Boat	American folk song
D1	6	Frère Jacques	French folk song
D#1	7	Old MacDonald Had A Farm	American folk song
E1	8	Hark The Herald Angels Sing	Mendelssohn
F1	9	Jingle Bells	Traditional
F#1	10	Deck The Halls	Welsh Air
G1	11	O Come All Ye Faithful	J.Reading
G#1	12	Joy To The World	Traditional
A1	13	Silent Night	Traditional
A#1	14	We Wish You A Merry Christmas	British folk song
B1	15	Battle Hymn Of The Republic	Traditional
C2	16	Yankee Doodle	American folk song
C#2	17	Londonderry Air	Irish folk song
D2	18	Clementine	American folk song
D#2	19	Auld Lang Syne	Scottish folk song
E2	20	Oh Susanna	S.C.Foster
F2	21	The Camptown Races	S.C.Foster
F#2	22	When The Saints Go Marching In	American folk song
G2	23	The Entertainer	S.Joplin
G#2	24	William Tell Overture	Rossini
A2	25	Andante from Symphony No.94 (Haydn)	Haydn
A#2	26	Für Elise	Beethoven
B2	27	Clair De Lune	Debussy
C3	28	Skater's Waltz	E.Waldteufel
C#3	29	Blue Danube Waltz	Strauss
D3	30	Gavotte (Gossec)	Gossec
D#3	31	Waltz Of The Flowers	Tchaikovsky
E3	32	Bridal Chorus	Wagner
F3	33	Wedding March	Mendelssohn
F#3	34	Pomp And Circumstance	Elgar
G3	35	When Irish Eyes Are Smiling	E.R.Ball
G#3	36	Chiapanecas	Mexican folk song
A3	37	Santa Lucia	Naplish folk song
A#3	38	Funiculi Funiculà	L.Denza
B3	39	Romance De L'amour	Spanish folk song
C4	40	My Wild Irish Rose	Chauncy Alcote

# Список учебных пьес

№	Учебник "Alfred's Basic Piano Library", уровень 1A
1	Right & Left
2	Left & Right
3	Merrily We Roll Along/O'er the Deep Blue Sea
4	Hand-Bells
5	Jolly Old Saint Nicholas
6	Old MacDonald
7	Batter Up!
8	My Clever Pup
9	The Zoo
10	Playing in a New Position
11	Sailing
12	Skating
13	Wishing Well
14	Rain, Rain!
15	A Happy Song
16	Position C
17	A Happy Song
18	See-Saws
19	Just a Second!
20	Balloons
21	Who's on Third?
22	Mexican Hat Dance
23	Rock Song
24	Rockets
25	Sea Divers
26	Play a Fourth
27	July the Fourth!
28	Old Uncle Bill
29	Love Somebody
30	My Fifth
31	The Donkey
32	Position G
33	Jingle Bells!
34	Willie & Tillie
35	A Friend Like You
36	My Robot
37	Rockin' Tune
38	Indian Song
39	Raindrops
40	It's Halloween!
41	Horse Sense

№	Учебник "Alfred's Basic Piano Library", уровень 1B
1	Step Right Up!
2	The Carousel
3	Hail to Thee, America!
4	Brother John
5	Good Sounds
6	The Cuckoo
7	Money Can't Buy Ev'rything!
8	Ping-Pong
9	Grandpa's Clock
10	When the Saints Go Marching In
11	G's in the "BAG"
12	Join the Fun
13	Oom-Pa-pa!
14	The Clown
15	Thumbs on C!
16	Waltz Time
17	Good King Wenceslas
18	The Rainbow
19	Yankee Doodle
20	The Windmill
21	Indians
22	New Position G
23	Pedal Play
24	Harp Song
25	Concert Time
26	Music Box Rock
27	A Cowboy's Song
28	The Magic Man
29	The Greatest Show on Earth!
30	The Whirlwind
31	The Planets
32	C Major Scale Piece
33	G Major Scale Piece
34	Carol in G Major
35	The Same Carol in C Major
36	French Lullaby
37	Sonatina
38	When Our Band Goes Marching By!



№	Бургмюллер, 25 этюдов (25 Etudes Faciles, Opus 100)
1	La candeur
2	Arabesque
3	Pastorale
4	Petite réunion
5	Innocence
6	Progrès
7	Courant Limpide
8	La gracieuse
9	La chasse
10	Tendre fleur
11	La bergeronnette
12	Adieu
13	Consolation
14	La styrienne
15	Ballade
16	Douce plainte
17	Babillarde
18	Inquiétude
19	Ave Maria
20	Tarentelle
21	Harmonie des anges
22	Barcarolle
23	Retour
24	L'hirondelle
25	La chevaleresque

#### Черни, 30 этюдов (Etudes de Mécanisme, Opus 849)

№ 1 - № 30

#### Байер, 106 этюдов (Beyer 106)

№ 1 (1-1 - 1-12)

№ 2 (2-1 - 2-8)

№ 3 - № 106

## ■ Учебники и сборники этюдов для функции обучения

Учебники и сборники этюдов *Alfred's Basic Piano Library*, *Burgmüller: Etudes Faciles*, *Czerny: Etudes de Mécanisme* и *Beyer* продаются отдельно. Обратитесь к вашему региональному дилеру. Вы также можете обратиться напрямую в центры поддержки Alfred:

#### США / Канада

Alfred Music Publishing

PO Box 10003

Van Nuys, CA 91410

Тел.: +1 (800) 292-6122

Email: sales@alfred.com

Сайт: <http://www.alfred.com>

#### Австралия

Alfred Publishing Australia

PO Box 2355

Taren Point NSW 2229

Тел.: +61 (02) 9524 0033

Email: sales@alfredpub.com.au

# Технические характеристики

## ■ Цифровое пианино KDP110

Клавиатура	88 взвешенных клавиш Механика Responsive Hammer Compact II (RHC II)	
Источник звука	88-клавишная технология сэмплирования Harmonic Imaging™ (HI)	
Встроенные тембры	Concert Grand, Studio Grand, Mellow Grand, Modern Piano, Classic E.Piano, Modern E.Piano, Jazz Organ, Church Organ, Harpsichord, Vibraphone, String Ensemble, Slow Strings, Choir, New Age Pad, Atmosphere	
Полифония	макс. 192 ноты	
Реверберация	Room, Lounge, Small Hall, Concert Hall, Live Hall, Cathedral	
Записывающее устройство	3 композиции, общий объем около 10 000 нот	
Функция обучения	Учебные пьесы Альфреда, Бургмюллера, Черни и Байера	
Метроном	Размер: 1/4, 2/4, 3/4, 4/4, 5/4, 3/8, 6/8 Темп: 10-300 ударов в минуту	
Демонстрационные произведения	15 произведений	
Режимы клавиатуры	Двухслойный (Dual) с регулировкой громкости и баланса Игра в четыре руки (Four Hands)	
Виртуальный настройщик	Режим Smart:	10 конфигураций
	Расширенный режим: <small>(доступен через приложение для iPad)</small>	Кривые чувствительности, Демпферный резонанс, Эффект отпускания клавиш, Задержка молоточков, Верхняя крышка рояля, Время затухания, Минимальная чувствительность, Растянутая настройка, Температура, Основной тон температуры, Польз. настройка громкости клавиатуры, Регулировка нажатия полупедали, Настройка эффекта левой педали
Другие функции	Демпферный резонанс, Реверберация, Чувствительность, Подстройка высоты тона, Транспортирование, Яркость, Пространственный звук в наушниках, Тип наушников, Автоматическое отключение питания, Bluetooth MIDI, Посыл номера Program Change, MIDI-канал, Локальное управление, Мультитембральный режим	
Bluetooth *	Bluetooth (Ver. 4.0; стандарт GATT) Соответствие спецификации Bluetooth Low Energy MIDI	
Педали	Педаль сустейна (с эффектом полупедали), левая педаль, педаль sostenuto	
Разъемы	MIDI (IN/OUT), Разъем для наушников × 2, USB to HOST	
Динамики	12 см × 2	
Выходная мощность	20 Вт × 2	
Потребляемая мощность	11Вт	
Клавиатурная крышка	Скользящего типа	
Габариты	1360 (Ш) × 405 (Г) × 855 (В) мм (без пюпитра)	
Вес	39 кг	

Характеристики могут быть изменены без предварительного уведомления.

\* Наличие функции Bluetooth зависит от региона продаж.



# **KAWAI**

---

THE FUTURE OF THE PIANO

Руководство пользователя KDP110

818863

KPSZ-0954 R100 OW1110E-S1708

Напечатано в Индонезии

