

ES8 Bedienungsanleitung

Einleitung

Spielen auf dem Instrument

Rhythm Section

Recorder

USB Funktionen

Einstellungen

Anhang

Vielen Dank für den Kauf eines Kawai ES8 Digitalpianos.

Diese Anleitung beinhaltet wichtige Informationen zum Gebrauch und der Bedienung des ES8 Digitalpianos.

Bitte lesen Sie alle Kapitel sorgfältig durch und halten Sie diese Anleitung zum Nachschlagen bereit.

■ Über diese Bedienungsanleitung

Bevor Sie mit dem Spielen beginnen, lesen Sie bitte das Kapitel „**Einleitung**“ ab Seite 10 dieser Bedienungsanleitung. Darin werden die Bezeichnungen von Bedienelementen und deren Funktionen erklärt. Auch der Anschluss an die Steckdose und das Einschalten des Instrumentes werden darin beschrieben.

Das Kapitel „**Spielen auf dem Instrument**“ (ab Seite 16) gibt Ihnen eine Übersicht über das Instrument und die am häufigsten verwendeten Funktionen (z.B. Auswahl und Kombinieren von Klängen oder das Unterteilen der Tastatur in zwei Bereiche). In diesem Kapitel finden Sie auch Informationen zum Hinzufügen von Hall oder Effekten zum Instrumentenklang. Ebenfalls finden Sie Erläuterungen zum Transponieren der Tastatur und zu den Metronom Funktionen.

Das Kapitel „**Rhythm Section**“ (ab Seite 36) beschreibt, wie Sie Ihr Spiel mit der Verwendung der Begleitautomatik sehr abwechslungsreich gestalten können. Im Kapitel „**Recorder**“ (ab Seite 48) finden Sie Erläuterungen zur Aufnahme und Wiedergabe Ihres Spiels und das Abspeichern in den internen Speicher. Auch das Speichern im Format MP3 bzw. WAV auf ein externes USB Speichermedium wird im Kapitel „**USB Funktionen**“ (ab Seite 67) beschrieben.

Das Kapitel „**Einstellungen**“ (ab Seite 76) zeigt die zahlreichen Möglichkeiten und Einstellungen, die Ihnen unter anderem für Klangveränderungen zur Verfügung stehen. Auch die MIDI-Funktionalität des ES8 wird erklärt. Das Kapitel „**Anhang**“ (ab Seite 133) beinhaltet Übersichten über alle internen Klänge, Demo Songs und Rhythmen. Auch finden Sie in diesem Kapitel Tipps zur Fehlersuche, eine MIDI Implementation Tabelle und eine Übersicht der Spezifikationen.

Sicherheitshinweise

HINWEISE AUFHEBEN

HINWEISE ZU FEUERRISIKO, ELEKTRISCHEM SCHOCK ODER VERLETZUNGEN VON PERSONEN

	CAUTION RISK OF ELECTRIC SHOCK DO NOT OPEN		WARNING TO REDUCE THE RISK OF FIRE OR ELECTRIC SHOCK, DO NOT EXPOSE THIS PRODUCT TO RAIN OR MOISTURE.
---	---	---	---

AVIS : RISQUE DE CHOC ELECTRIQUE - NE PAS OUVRIR.

Um das Risiko eines elektrischen Schlages zu verringern, sollten Sie niemals das Gerät öffnen.
Es gibt keine Teile im Innern, die durch Sie gewartet werden müssten. Überlassen Sie den Service qualifiziertem Personal.





Zeigt an, dass ein Potentialunterschied auftreten kann, der Tod oder schwerwiegende Verletzungen hervorruft, wenn das Gerät nicht korrekt gehandhabt wird.



Zeigt an, dass ein Potentialunterschied auftreten kann, der das Gerät beschädigt, wenn das Gerät nicht korrekt gehandhabt wird.

Beispiele von Bildsymbolen

	Zeigt, dass vorsichtig gehandelt werden sollte. Dieses Beispiel zeigt an, dass Teile nicht mit den Fingern berührt werden dürfen.
	Verbietet eine unzulässige Manipulation. Dieses Beispiel verbietet einen unzulässigen Eingriff.
	Zeigt, dass eine Vorgang ausgeführt werden soll. Dieses Beispiel bittet Sie den Netzstecker aus der Steckdose zu ziehen.

Lesen Sie die Bedienungsanleitung komplett durch, bevor Sie das Instrument benutzen.

WARNUNG - Wenn Sie das Gerät benutzen, sollten Sie die folgenden Sicherheitshinweise beachten:



WARNUNG

Zeigt an, dass ein Potentialunterschied auftreten kann, der Tod oder schwerwiegende Verletzungen hervorruft, wenn das Gerät nicht korrekt gehandhabt wird.

Dieses Gerät muss an eine Steckdose angeschlossen werden, deren Spannungsangabe dem Gerät entspricht.



- Wenn Sie den Netzstecker in die Steckdose stecken, sollten Sie sicherstellen, dass die Form der Anschlüsse geeignet ist und die Spannung übereinstimmt.
- Zuwiderhandlungen können Feuer verursachen.

Ziehen Sie den Netzstecker nie mit nassen Händen ab und stecken Sie ihn auch nicht mit nassen Händen in die Steckdose.



Zuwiderhandlung kann elektrischen Schock verursachen.

Achten Sie darauf, dass keine Fremdkörper in das Instrument gelangen.



Wasser, Nadeln und Haarspangen können Kurzschlüsse und Defekte verursachen. Das Produkt sollte nicht Tropfen oder Spritzern ausgesetzt werden. Stellen Sie keine mit Flüssigkeiten gefüllten Gegenstände, wie Vasen, auf das Produkt.

Wenn Sie Kopfhörer verwenden, sollten Sie diese nicht über eine längere Zeit mit hoher Lautstärke betreiben.

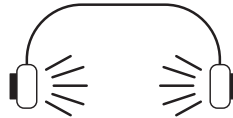

Zuwiderhandlung kann Hörschäden hervorrufen.

Lehnen Sie sich nicht an das Instrument an.



Zuwiderhandlung kann ein Umfallen des Instruments verursachen.

Stellen Sie das Instrument nirgendwo auf, wo es nass werden könnte.



Das kann zu einem Kurzschluss führen, welcher einen elektrischen Schock oder ein Feuer zur Folge haben könnte.

Öffnen, reparieren oder modifizieren Sie das Instrument nicht.



Zuwiderhandlung kann Defekte, elektrischen Schlag oder Kurzschlüsse verursachen.

Wenn Sie das Netzkabel abziehen wollen, fassen Sie immer den Stecker direkt an. Ziehen Sie niemals nur am Kabel.



- Einfaches Ziehen am Kabel kann einen Defekt des Kabel verursachen. Dadurch kann es zum elektrischen Schlag, Feuer oder Kurzschluss kommen.

Das Produkt ist nicht vollständig von der Stromversorgung getrennt, auch wenn der Netzschalter ausgeschaltet ist. Wenn das Instrument für eine längere Zeit nicht benutzt werden soll, ziehen Sie den Netzstecker aus der Steckdose.



- Zuwiderhandlung kann Feuer und Überhitzung hervorrufen.

Dieses Produkt könnte mit einem Netzstecker ausgestattet sein, dessen Kontakte unterschiedlich groß sind. Dies ist eine Sicherheitseinrichtung. Sollten Sie den Stecker aus diesem Grund nicht in Ihre Steckdose stecken können, wenden Sie sich an einen autorisierten Techniker, um den Stecker auszutauschen. Versuchen Sie niemals selbst Änderungen am Stecker vorzunehmen.

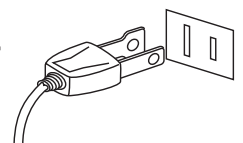

Dieses Produkt sollten Sie in unmittelbarer Nähe zu einer Wandsteckdose aufstellen, damit Sie es im Notfall schnell vom Stromnetz trennen können und somit sicherstellen, dass kein Strom mehr in das Produkt gelangt.



ACHTUNG

Zeigt an, dass ein Potentialunterschied auftreten kann, der das Gerät beschädigt, wenn das Gerät nicht korrekt gehandhabt wird.

Stellen Sie das Instrument nicht an folgenden Plätzen auf.

- Unter dem Fenster, da es direktem Sonnenlicht ausgesetzt ist.
- Extrem heiße Plätze, wie unterhalb eines Heizlüfters
- Extrem kalte Plätze, wie außerhalb von Gebäuden im Winter
- Plätze mit extremer Luftfeuchtigkeit oder Regen
- Plätze mit sehr hoher Sand oder Staubverschmutzung
- Plätze mit extremen Erschütterungen

Das Aufstellen des Instruments an solchen Plätzen kann Beschädigungen verursachen. Verwenden Sie dieses Produkt nur in einem moderaten Klima (nicht in tropischem Klima).

- Stellen Sie das Instrument nicht für einen längeren Zeitraum auf die Seite.
 - Spielen Sie nicht auf der Tastatur, wenn das Instrument in einem unüblichen Winkel aufgestellt ist.
- Ein Nichtbeachten kann Beschädigungen zur Folge haben.

Verwenden Sie ausschließlich den mitgelieferten Netzadapter, um das Instrument mit Strom zu versorgen.

- Verwenden Sie keine anderen Netzadapter.
- Verwenden Sie den mitgelieferten Netzadapter niemals für andere Geräte.

Bevor Sie Kabel anschließen, stellen Sie sicher, dass alle Geräte ausgeschaltet sind.

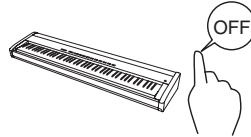

Zuwendung kann Defekte an diesem und anderen Geräten hervorrufen.

Achten Sie darauf, dass das Gerät immer sorgfältig aufgestellt wird.



Bitte beachten Sie, dass dieses Instrument schwer ist und daher mit mindestens zwei Personen getragen werden sollte.

Stellen Sie das Instrument nicht in die Nähe eines anderen elektrischen Gerätes, wie TV und Radios.

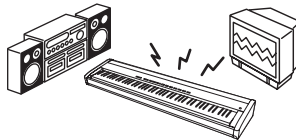

- Zuwendung kann Nebengeräusche verursachen.
- Falls diese Nebengeräusche auftreten, verschieben Sie das Instrument in eine andere Richtung oder schließen Sie es an eine andere Steckdose an.

Wenn Sie das Netzkabel anschließen, achten Sie bitte darauf, dass die Kabel nicht durcheinander liegen und Knoten bilden.



Zuwendung kann die Kabel beschädigen, Feuer und elektrischen Schock verursachen oder einen Kurzschluss erzeugen.

Reinigen Sie das Instrument nicht mit Benzin oder Verdüner.



- Zuwendung kann eine Farbänderung oder Deformation des Gerätes zur Folge haben.
- Zum Reinigen benutzen Sie bitte ein weiches Tuch mit lauwarmen Wasser, das Sie gut ausdrücken und dann erst zur Reinigung verwenden.

Stellen Sie sich nicht auf das Instrument und üben Sie keine Gewalt aus.

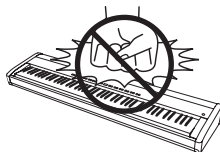

- Andernfalls kann das Instrument verformt werden oder umfallen.

Stellen Sie keine offenen Flammen, wie z.B. Kerzen, auf das Produkt.



Eine offene Flamme könnte umstürzen und einen Brand verursachen.

Achten Sie darauf, dass Lüftungsöffnungen nicht durch Dinge wie Zeitungen, Tischdecken, Vorhänge oder ähnliches abgedeckt werden.



Nichtbeachtung kann zur Überhitzung des Produktes führen und einen Brand zur Folge haben.

Dieses Produkt sollte so aufgestellt werden, dass eine gute Luftzirkulation gewährleistet ist. Ein Mindestabstand von 5 cm um das Produkt sollte für eine ausreichende Luftzirkulation vorhanden sein.

Das Gerät sollte durch qualifiziertes Personal gewartet werden, wenn:

- das Netzkabel oder die Netzbuchse beschädigt sind.
- Gegenstände in das Gerät gefallen sind.
- das Gerät Regen ausgesetzt war.
- das Gerät nicht mehr normal funktioniert.
- das Gerät gefallen ist und das Gehäuse beschädigt ist.

Dieses Gerät sollte so aufgestellt werden, dass es immer eine gute Belüftung erfährt.

Reparaturhinweis

Sollte etwas Ungewöhnliches auftreten, schalten Sie das Gerät aus, ziehen den Netzstecker und rufen den Service Ihres Händlers an.



Informationen für den Nutzer

Falls das Produkt mit diesem Recyclingsymbol gekennzeichnet ist bedeutet dies, dass es am Ende seiner Lebenszeit zu einem geeigneten Sammelpunkt gebracht werden muss.

Sie sollten es nicht mit dem normalen Hausmüll entsorgen. Ein korrektes Entsorgen schützt die Umwelt und Ihre Gesundheit, die durch eine falsche Abfallentsorgung gefährdet werden könnte.

Für weitere Details fragen Sie Ihre lokalen Behörden.
(Nur innerhalb der EU)

Das Typenschild befindet sich unter dem Spieltisch (siehe nachstehende Abbildung).

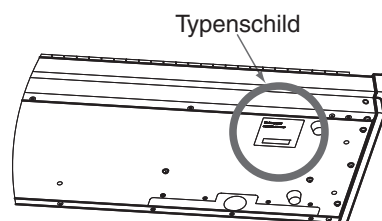

Inhaltsverzeichnis

Sicherheitshinweise	4
Inhaltsverzeichnis	8

Einleitung

Herzlichen Glückwunsch zum Kauf Ihres Kawai ES8	10
1. Lieferumfang	10
2. Ausstattungsmerkmale	11
Bedienelemente und Funktionen	12
Anschließen des Pianos	14
Basis Bedienung	15

Spielen auf dem Instrument

Auswählen von Klängen	16
Demo Songs	17
Dual Modus	18
Split Modus	20
Vierhand Modus	22
Klangeffekte	24
1. Reverb (Hall)	24
2. Effects (Effekte)	26
3. Amp Simulator	28
Panel Lock	29
Transponierung	30
Metronom	32
Speicherplätze für Registrierungen	34

Rhythm Section

Rhythm Section - Basis Bedienung	36
Rhythm Section Styles	38
Rhythm Section Parts	39
Rhythm Section Einstellungen	40
1. Rhythm Volume (Rhythmus Lautstärke)	41
2. Auto Fill-in	42
3. One Finger Ad-lib (Ein Finger Ad-lib)	43
4. ACC Modus	44
Bass Inversion	46
Preset Chord	47

Recorder

Song Recorder (Interner Speicher)	48
1. Aufnahme eines Songs	48
2. Wiedergabe eines Songs	50
3. Aufnahme eines Songs inklusive Rhythm Section ...	52
4. Löschen eines Songs oder Parts	53
Audio Aufnahme/Wiedergabe (USB Speichermedium)	54
1. Aufnahme einer Audio Datei	54
2. Wiedergabe einer Audio Datei	56
3. Overdub Funktion für MP3/WAV Audio Dateien ...	58
4. MIDI Datei wiedergeben	60
5. Konvertieren einer MIDI Datei in eine Audio Datei (MP3/WAV)	62
6. Audio Aufnahme inklusive Rhythm Section	64
7. Konvertieren eines Songs in eine Audio Datei.	65
8. Audio/MIDI Datei löschen	66

USB Funktionen

USB Menü	67
1. Load Int. Song (Interne Songs laden)	68
2. Load Regist (Registrierung/en laden)	69
3. Save SMF Song (SMF Song speichern)	70
4. Save Int. Song (Interne Songs speichern)	71
5. Save Regist (Registrierung/en speichern)	72
6. Rename File (Datei umbenennen)	73
7. Delete File (Datei löschen)	74
8. Format USB (USB Speichermedium formatieren) ...	75

Einstellungen

Einstellungsmenüs	76
Basic Settings (Basis Einstellungen)	77
1-1. Tone Control	78
Brilliance (Brillanz)	79
User EQ	80
1-2. Wall EQ	81
1-3. Speaker Volume (Lautsprecher Lautstärke)	82
1-4. Phones Volume (Kopfhörer Lautstärke)	83
1-5. Line Out Volume (Line Out Lautstärke)	84
1-6. Audio Recorder Gain (Audio Aufnahme Pegel) ...	85
1-7. Tuning (Stimmung)	86
1-8. Damper Hold (Dämpferpedal)	87

Einstellungen (Fortsetzung)

1-9. F-20 Mode (F-20 Modus)	87
1-10. Four Hands (Vierhand Modus)	88
1-11. Startup Setting (Einstellung nach dem Einschalten)	89
1-12. Factory Reset (Werkseinstellung)	90
Virtual Technician (Virtueller Techniker)	91
2-1. Touch Curve (Anschlagdynamikkurven)	93
2-2. Voicing (Intonation)	95
User Voicing	96
2-3. Damper Resonance (Dämpferresonanz)	97
2-4. Damper Noise (Dämpfergeräusch)	98
2-5. String Resonance (Saitenresonanz)	99
2-6. Key-off Effect	100
2-7. Fall-back Noise (Hammerrückfallgeräusch)	101
2-8. Hammer Delay (Hammerversögerung)	102
2-9. Topboard (Flügeldeckel)	103
2-10. Decay Time (Ausklangzeit)	104
2-11. Minimum Touch (Minimale Anschlagstärke)	105
2-12. Temperament (Temperierung)	106
Stretch Tuning	107
Stretch Curve	108
User Tuning (eigene Tuning Einstellung erstellen)	109
Temperament Key (Grundton der Temperierung)	110
User Temperament (eigene Temperierung)	111
2-13. User Key Volume (Lautstärke einzelner Tasten verändern)	112
2-14. Half-Pedal Adjust (Halbpedal Einstellung)	113
2-15. Soft Pedal Depth (Soft Pedal Einstellung)	115
Key Settings (Tastatur Einstellungen)	116
3-1. Lower Octave Shift (Oktavierung der linken Hand)	117
3-2. Lower Pedal (Pedal für linke Hand)	118
3-3. Split Balance	119
3-4. Layer Octave Shift (Oktavierung des unterlegten Klangs)	120
3-5. Layer Dynamics (Dynamik des unterlegten Klangs)	121
3-6. Dual Balance	122

Einstellungen (Fortsetzung)

MIDI Settings (MIDI Einstellungen)	123
MIDI Übersicht	123
4-1. MIDI Channel (MIDI Kanal)	125
4-2. Send PGM (Programmwechselnummer senden)	126
4-3. Local Control (Local Control Modus)	127
4-4. Transmit PGM (Übertragung von Programmwechselnummern)	128
4-5. Multi-timbral Mode (Multi Timbral Modus)	129
Channel Mute (Kanal Stummschaltung)	130
USB MIDI (USB to Host Anschluss)	131
Power Setting (Power Einstellung)	132
5. Auto Power Off (Automatische Abschaltung)	132

Anhang

Anschlussmöglichkeiten	133
Anschlüsse auf der Rückseite	134
Anschlüsse auf der Vorderseite	134
Fehlersuche	135
Demo Song Liste	136
Liste der Programmwechselnummern	137
Drum Sound Mapping Liste	139
Rhythm Section Style Liste	140
Rhythm Section Chord Typen	141
Rhythm Section Preset Chord Sequenzen	145
Übersicht aller Menü Einstellungen	147
Spezifikationen	150
MIDI Exklusiv Datenformat	151
MIDI Implementation Tabelle	152

Herzlichen Glückwunsch zum Kauf Ihres Kawai ES8

1 Lieferumfang

Im Lieferumfang des ES8 sind folgende Teile enthalten:

■ ES8 Digitalpiano

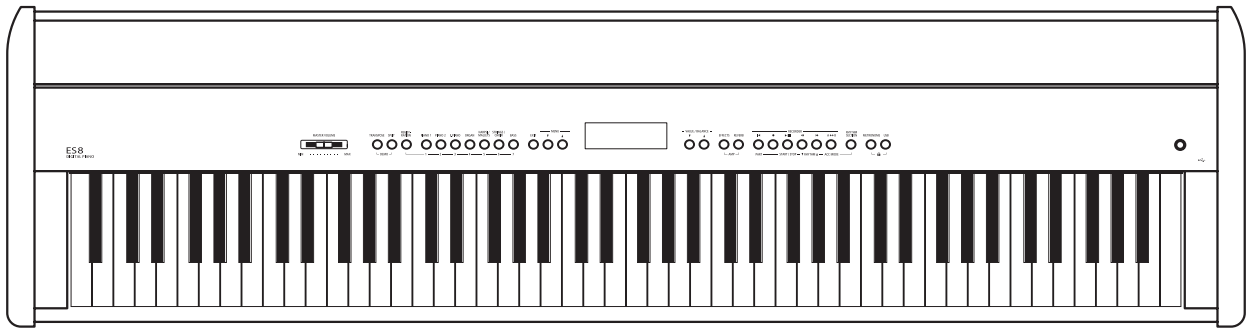

■ Netzadapter (PS-154)

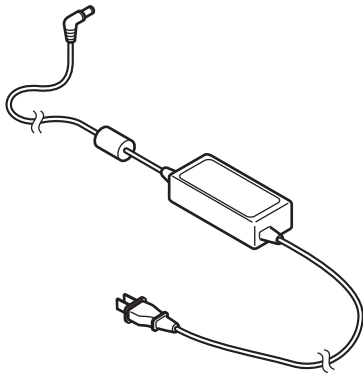

■ Fußpedal (F-10H)

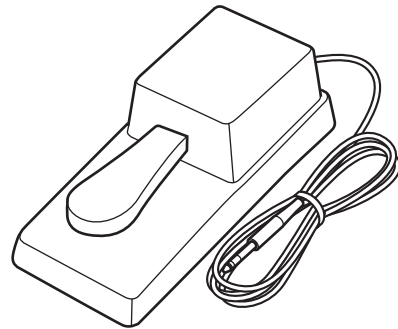

■ Notenpult

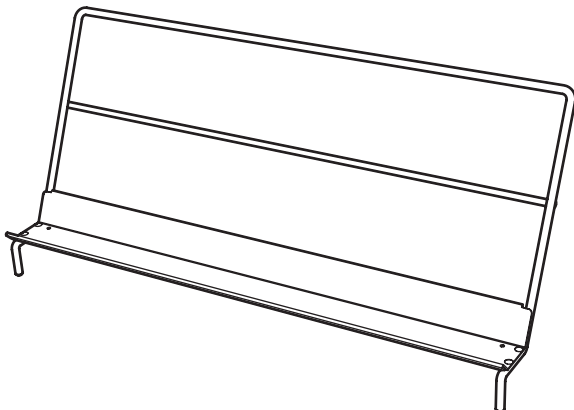

■ Bedienungsanleitung

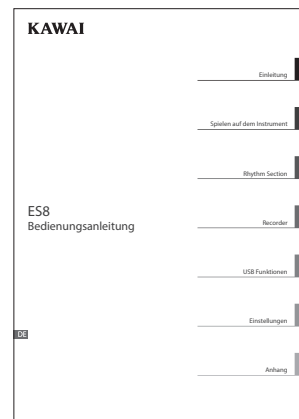

2 Ausstattungsmerkmale

„Responsive Hammer III“ Mechanik mit Ivory Touch Tastenoberfläche und Druckpunktsimulation

Die neue *Responsive Hammer III (RHIII)* Mechanik verfügt über verschiedene Flügel Mechanik Eigenschaften, die zur Umsetzung eines realistischen Bewegungsablaufs unabdingbar sind. Nicht zuletzt dank der präzisen 3-Sensor-Technologie erwartet den Musiker ein sehr natürliches Spielgefühl. Unterschiedliche Gewichtungszonen lassen echtes Flügelgefühl aufkommen. Zusätzlich sind in allen Tasten Gewichte eingearbeitet und die Hammerschwerkraft ist neu berechnet worden, damit eine noch bessere Balance zwischen ausgeprägtem Fortissimo bei dennoch ermüdungsarmem Spiel mit perfekter Kontrolle im Pianissimo möglich ist.

Darüber hinaus verfügt das Digitalpiano ES8 über *Ivory Touch* Tastenoberflächen von Kawai, die mit ihren Elfenbein ähnlichen Eigenschaften Fingerfeuchtigkeit absorbieren und dem Musiker dadurch eine griffige Oberfläche und somit eine exzellente Spielkontrolle ermöglichen. Zusätzlich ist die ES8 Tastatur mit einer Druckpunktsimulation ausgestattet, die für eine perfekte Kontrolle beim Pianissimo Spiel sorgt.

Beeindruckende Aufnahmen der Konzertflügel Shigeru Kawai SK-EX, SK-5 und Kawai EX mit Harmonic Imaging XL und 88-Tasten-Sampling

Das ES8 reproduziert den hervorragenden Klang der Kawai Konzertflügel SK-EX, SK-5 und EX. Alle 88 Tasten dieser drei außergewöhnlichen Flügelmodelle wurden aufwendig aufgezeichnet und analysiert. Die einzigartige Charakteristik jeder einzelnen Note und der große Dynamikumfang der Klänge ermöglichen dem Pianisten sein emotionales Spiel zum Ausdruck bringen zu können ... vom weichen Pianissimo bis hin zum kraftvollen Fortissimo.

Mit der integrierten *Virtual Technician* Funktion lässt sich der Klangcharakter dieser akustischen Klavierklänge sehr einfach verändern. So kann man beispielsweise die Intensität der Saiten- und Dämpferresonanz oder auch das Geräusch der zurückfallenden Hämmer einstellen. Eine solche persönliche Einstellung lässt sich dann noch mit einem Hall Effekt versehen, der dem Klang eine zusätzliche räumliche Tiefe verleiht.

Große Auswahl an zusätzlichen Klängen

Zusätzlich zu den realistischen Akustikklavierklängen verfügt das ES8 über eine umfangreiche Auswahl von Klängen, wie z.B. E-Piano, Zugriegel- oder Kirchenorgel, Streicher oder Chor, die dem Musiker ein sehr abwechslungsreiches Spiel unterschiedlichster Genres ermöglichen.

Der *Dual* Modus erlaubt das gleichzeitige Spiel von zwei unterschiedlichen Klängen (z.B. Flügel und Streicher) auf der Tastatur, während der *Split-* bzw. *Vierhand* Modus eine Unterteilung der Tastatur in einen linken und einen rechten Bereich ermöglicht. Das jeweilige Lautstärkeverhältnis lässt sich schnell und einfach auf Tastendruck einstellen.

Begleitautomatik Styles

Die *Rhythm Section* des ES8 beinhaltet automatische Begleitarrangements, passend für zahlreiche musikalische Stilstiken. Die 100 verschiedenen Arrangements bestehen aus Schlagzeug, Bass, Gitarre, Orgel etc. und ermöglichen dem Musiker – dank der integrierten Instrumentalband – ein noch lebendigeres Spiel.

USB to Device Funktionalität mit MP3/WAV Aufnahme und Wiedergabe

Das Modell ES8 ist mit USB Anschlüssen ausgestattet, die Ihnen nicht nur die Möglichkeit bieten, MIDI Daten mit einem angeschlossenen Computer auszutauschen. So können Sie beispielsweise auch Daten direkt auf ein USB Speichermedium speichern oder von einem Speichermedium direkt ins Instrument einladen. Diese *USB to Device* Funktionalität ermöglicht das Speichern von Registrierplätzen und Songs (die im internen Speicher des ES8 gespeichert wurden) auf ein externes Speichermedium oder darauf gespeicherte MIDI-Files (SMF) direkt mit dem Instrument abzuspielen, ohne zusätzliche Hardware zu benötigen.

Auch das direkte Abspielen von Songs Ihrer Lieblingskünstler im MP3- oder WAV-Format ist möglich. Sie können auch Ihr eigenes Spiel im MP3- oder WAV-Format aufnehmen und beispielsweise Ihren Freunden per E-Mail schicken, die Songs auf einem Smartphone oder einem PC anhören oder auf Ihrem PC auf CD brennen.

Umfangreiche Anschlussmöglichkeiten

Das ES8 verfügt über eine Reihe von Anschlussmöglichkeiten, wie beispielsweise Audio-Ausgänge (LINE OUT) zum Anschluss an einen Verstärker für den Einsatz in größeren Räumlichkeiten (z.B. in Kirchen oder Schulen). Mit den Anschlüssen MIDI IN/OUT und *USB to Host* ist eine flexible Verbindung mit Computern oder anderen MIDI-Geräten möglich. Dank dem Stereo-Eingang (LINE IN) lässt sich z.B. der Audio-Ausgang eines Laptops oder eines Tablet-PCs direkt am ES8 anschließen und über die eingebauten Lautsprecher wiedergeben.

Bedienelemente und Funktionen

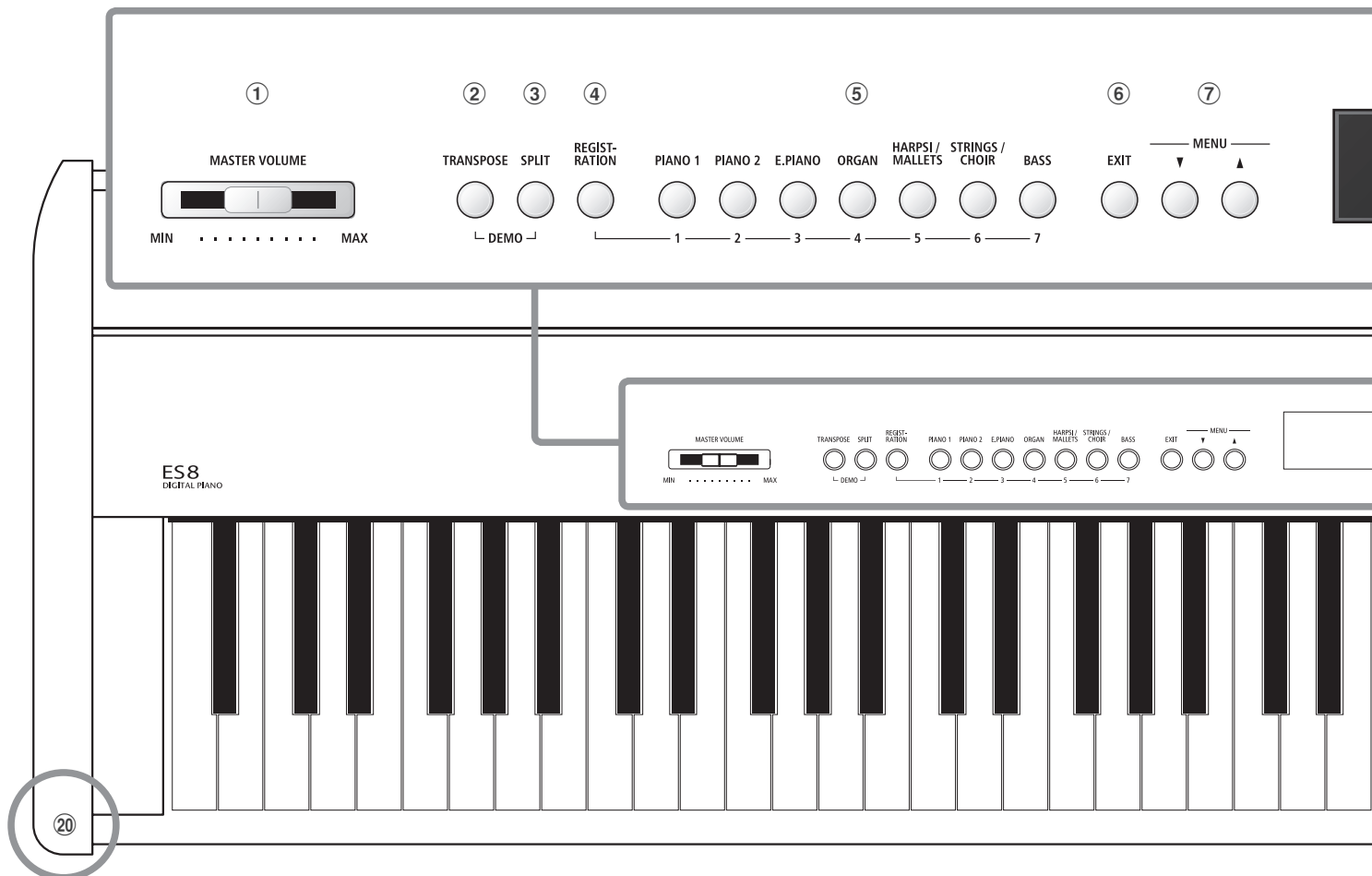

① Lautstärkereglern (MASTER VOLUME)

Dieser Schieberegler regelt die Lautstärke der eingebauten Lautsprecher und die Lautstärke über eventuell angeschlossene Kopfhörer.

* Der Schieberegler hat keinen Einfluss auf den Lautstärkepegel über die LINE OUT Anschlüsse (siehe auch Seite 84 dieser Bedienungsanleitung).

② TRANSPOSE Taste

Mit dieser Taste können Sie die Tonhöhe dieses Instrumentes in Halbtönen einstellen.

③ SPLIT Taste

Mit dieser Taste lässt sich der Tastatur-Splitpunkt für den Split- und Vierhand-Modus einstellen und verändern.

Durch gleichzeitiges Drücken der Tasten TRANSPOSE und SPLIT wechselt das Instrument in den Demo Modus.

④ REGISTRATION Taste

Mit dieser Taste können 28 verschiedene Registrierungen gespeichert und wieder aufgerufen werden. Jede Registrierung kann die folgenden Daten beinhalten: Klangauswahl, Hall- und Effekteinstellungen, Virtual Technician Einstellungen und verschiedene andere Bedienfeld- und Menüoptionen.

⑤ SOUND Tasten

Mit diesen Tasten kann man den/die Klang/Klänge einstellen, der/die beim Spiel auf der Tastatur erklingen soll/sollen.

Die Speicherplätze für Registrierungen können auch mit diesen Tasten angewählt werden.

⑥ EXIT Taste

Mit dieser Taste kann man zur vorherigen Displayanzeige zurückwechseln oder eine Funktionseinstellung verlassen. Auch ist mit dieser Taste eine Direktwahl der Line Out Lautstärke Einstellung möglich.

⑦ MENU Tasten

Mit diesen Tasten kann man durch die zahlreichen Funktions- und Einstellungs-menüs navigieren.

⑧ LC-Display

Das LC-Display zeigt Ihnen Informationen zum aktuell eingestellten Klang, Style oder zu gerade gewählten Funktionen und Einstellungen an.

* Auf der Displayoberfläche befindet sich eine Schutzfolie. Entfernen Sie die Folie, wenn Sie das Instrument verwenden. Das Display ist dann besser lesbar.

⑨ VALUE/BALANCE Tasten

Mit diesen Tasten kann man Werte einstellen, Einstellungen verändern und Eingaben bestätigen.

Auch kann man mit diesen Tasten das Lautstärkeverhältnis im Split- oder Dual-Modus einstellen.

⑩ EFFECTS und REVERB Tasten

Mit diesen Tasten kann man den Hall und die Effekte ein- bzw. ausschalten und auch zugehörige Einstellungen vornehmen.

Bei gleichzeitiger Betätigung der Tasten EFFECTS und REVERB kann man Einstellungen des AMP Simulators durchführen.

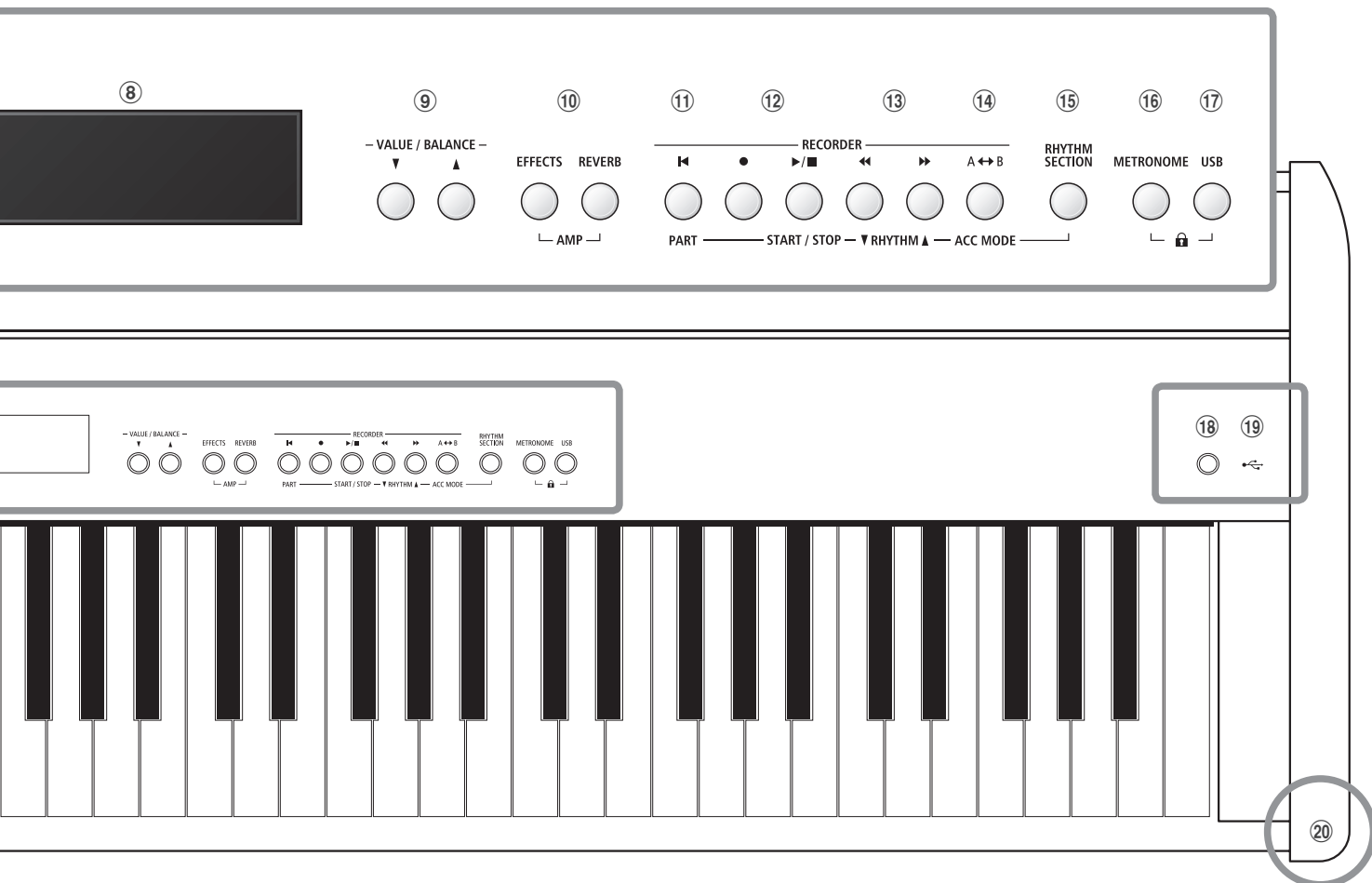

11 ◀ (RESET) Taste

Mit dieser Taste kann man den Song Rekorder des Instrumentes zurücksetzen und Songs (auch in den Formaten MP3, WAV und SMF) auf die Anfangsposition zurückstellen.

Mit dieser Taste lässt sich auch der Rhythm Section Part einstellen.

12 ● (REC) und ▶/■ (PLAY/STOP) Tasten

Mit diesen Tasten kann man z.B. Songs in den internen Speicher des ES8 aufnehmen oder die Wiedergabe eines im internen Speicher bereits aufgenommenen Songs (gilt auch für Songs auf einem angeschlossenen USB-Speichermedium in den Formaten MP3, WAV und SMF) abspielen.

13 ◀◀ (zurückspulen) und ▶▶ (vorspulen) Tasten

Mit diesen Tasten kann man den aktuellen Recorder Song oder einen Song im Format MP3, WAV oder SMF vor- bzw. zurückspulen.

Mit diesen Tasten lässt sich auch der Recorder Song und der Rhythm Section Style auswählen.

14 A↔B (LOOP) Taste

Mit dieser Taste kann man einen bestimmten Teil eines aktuellen Recorder Songs oder einen Song im Format MP3, WAV oder SMF wiedergeben und automatisch wiederholen lassen.

Mit dieser Taste lässt sich auch der Rhythm Section ACC Modus auswählen.

15 RHYTHM SECTION Taste

Mit dieser Taste lässt sich die Rhythm Section Funktion des ES8 anwählen, die Schlagzeugrhythmen bzw. Begleitstyles beinhaltet.

16 METRONOME Taste

Mit dieser Taste kann man die Metronom Funktion des ES8 ein- bzw. ausschalten und Metronom Einstellungen verändern.

17 USB Taste

Mit dieser Taste lassen sich die USB-Funktionen aufrufen.

Durch gleichzeitiges Drücken der Tasten METRONOME und USB lässt sich die Panel Lock Funktion aktivieren.

18 POWER Taste

Mit dieser Taste kann man das Instrument ein- bzw. ausschalten.

* Das ES8 ist mit einer automatischen Abschaltfunktion ausgestattet. Das Instrument schaltet sich aus, wenn eine gewisse Zeit nicht darauf gespielt wurde. Weitere Informationen zu dieser Funktion finden Sie auf der Seite 132 dieser Bedienungsanleitung.

19 USB to Device Anschluss

Dieser Anschluss ermöglicht das Anschließen eines USB Speichermediums (im Format FAT oder FAT32) an das ES8, um aufgenommene Songs (auch im Format MP3, WAV oder SMF) oder Registrierungen darauf zu speichern oder davon zu laden.

20 PHONES Anschlüsse

An diese Anschlüsse können Sie jeweils einen Stereo-Kopfhörer an das ES8 anschließen. Es können gleichzeitig bis zu 2 Kopfhörer angeschlossen werden.

* Weitere Informationen zu den Anschlüssen des ES8 finden Sie auf der Seite 133 dieser Bedienungsanleitung.

Anschließen des Pianos

Bei der Inbetriebnahme des Instrumentes beachten Sie bitte die nachfolgenden Anweisungen.

■ Anbringen des Notenpults

Stecken Sie das Notenpult in die dafür vorgesehenen Öffnungen an der Rückseite des Instrumentes. Achten Sie darauf, dass Sie dabei nichts verkratzen.

Um Beschädigungen zu vermeiden, sollten Sie keine große Kraft beim Anbringen/Abnehmen des Notenpultes anwenden.

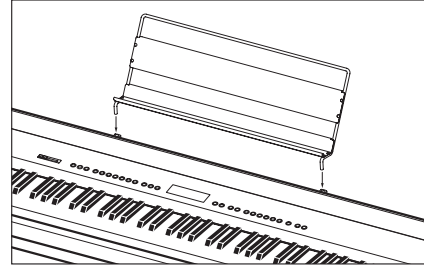

■ Anschluss des Pedals F-10H

Schließen Sie das mitgelieferte Pedal F-10H an die DAMPER Buchse auf der Rückseite des Instrumentes an.

Das Fußpedal arbeitet wie ein Dämpfer (Sustain) Pedal. Der Klang klingt nach, wenn man die Tasten loslässt. Das Pedal erlaubt auch Halbpedal Spiel.

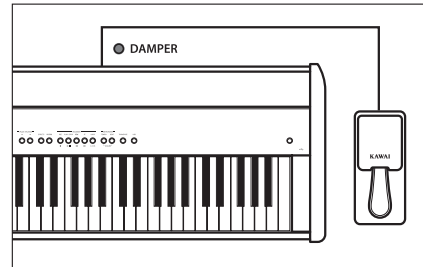

■ Anschluss des optionalen Doppelpedals F-20

Das optionale KAWAI F-20 Fußpedal kann auch verwendet werden, wenn man es an die DAMPER/SOFT Buchse auf der Rückseite des Instrumentes anschließt.

Das rechte Pedal arbeitet wie ein Dämpfer (Sustain) Pedal. Der Klang klingt nach, wenn man die Tasten loslässt. Das Pedal erlaubt auch Halbpedal Spiel.

Das linke Pedal arbeitet wie ein Soft Pedal. Bei betätigtem Pedal wird der Klang gedämpft und leiser.

* Wenn „Jazz Organ“ oder „Drawbar Organ“ Klänge angewählt sind, kann man mit dem linken Pedal die Geschwindigkeit des Rotary Effektes zwischen „schnell“ und „langsam“ umschalten.

* Der „F-20 Mode“ kann dazu verwendet werden, das Pedalverhalten so einzustellen, dass gleichzeitig das Pedal F-10H und das Pedal F-20 angeschlossen und so ein Dreifach-Pedal-System geschaffen werden kann. Weitere Informationen finden Sie auf Seite 87.

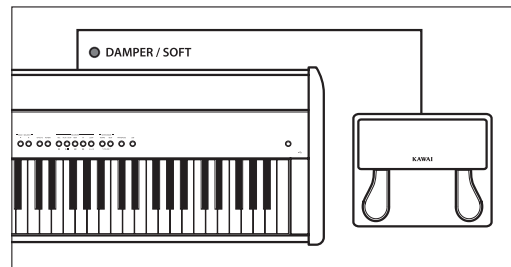

■ Anschluss eines Kopfhörers

Die Kopfhörer Anschlüsse befinden sich ganz rechts und links an der Vorderseite des ES8 und ermöglichen den Anschluss von Stereo Kopfhörern.

Es können gleichzeitig bis zu 2 Kopfhörer angeschlossen werden. Bei angeschlossenem Kopfhörer werden die eingebauten Lautsprecher des ES8 automatisch abgeschaltet.

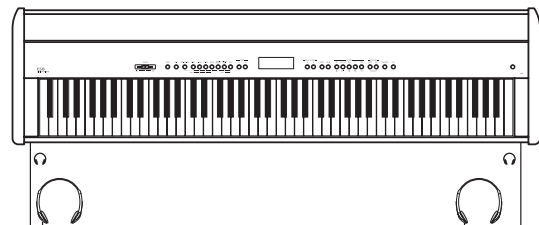

Basis Bedienung

Die nachfolgenden Hinweise beschreiben, was man beim ersten Anschließen, Einschalten und Anspielen des ES8 beachten sollte.

1. Anschluss des Netzadapters

Stecken Sie das eine Ende des Netzadapterkabels in die „DC IN“ Buchse auf der Rückseite des Instrumentes.

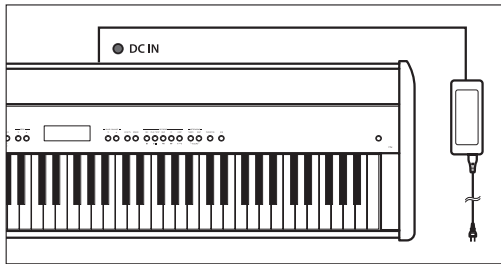

Den Netzstecker des Netzadapters stecken Sie in eine Wandsteckdose.

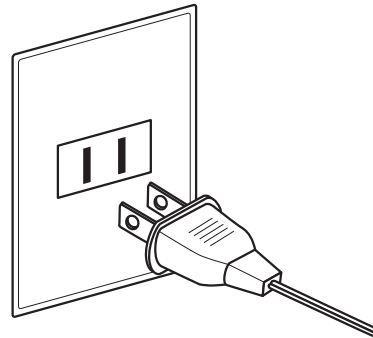

2. Einschalten des Instrumentes

Drücken Sie die POWER Taste auf der rechten Seite des Bedienfeldes.



Das Instrument schaltet sich ein. Im Display erscheint „SK ConcertGrand“ und zeigt damit an, dass der Klang SK ConcertGrand angewählt ist. Die LED Anzeige der Taste PIANO 1 leuchtet.

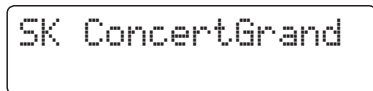

LED leuchtet:

Die Sound Kategorie PIANO1 ist angewählt.

* Das ES8 ist mit einer automatischen Abschaltfunktion ausgestattet. Das Instrument schaltet sich aus, wenn eine gewisse Zeit nicht darauf gespielt wird. Weitere Informationen zu dieser Funktion finden Sie auf der Seite 132 dieser Bedienungsanleitung.

3. Einstellen der Lautstärke

Der MASTER VOLUME Regler regelt die Lautstärke der eingebauten Lautsprecher und auch gleichzeitig die Kopfhörer Lautstärke (sofern ein Kopfhörer angeschlossen ist).

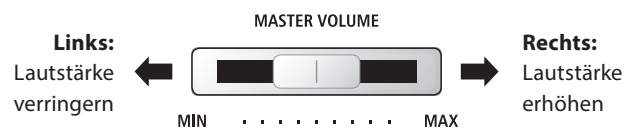

Durch Schieben des Reglers nach rechts wird die Lautstärke erhöht und durch Schieben nach links verringert.

Die mittlere Position ist für das erste Spielen zu empfehlen.

* Der Schieberegler hat keinen Einfluss auf den Lautstärkepegel über die LINE OUT Anschlüsse (siehe auch Seite 84 dieser Bedienungsanleitung).

4. Spielen auf dem ES8

Spielen Sie nun auf der Tastatur.

Der Klang SK-EX Concert Grand erklingt.

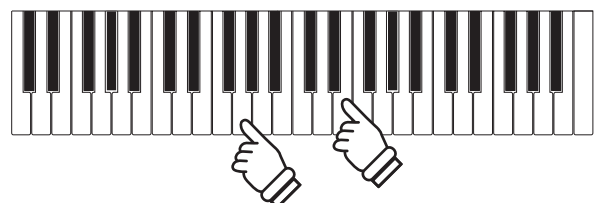

Auswählen von Klängen

Das Modell ES8 verfügt über eine umfangreiche Klangauswahl, die zu unterschiedlichen Musikstilen passt. Die Klänge sind in sieben Kategorien unterteilt und können über die Sound Tasten aufgerufen werden. Eine Übersicht aller Klänge finden Sie ab der Seite 137 dieser Bedienungsanleitung.

Wenn man das Digitalpiano einschaltet, wird automatisch der Klang „SK ConcertGrand“ eingestellt.

Klang Kategorien und Variationen

PIANO 1		PIANO 2		E. PIANO		ORGAN	
1	SK ConcertGrand	1	SK-5 GrandPiano	1	Classic E.P.	1	Drawbar Organ
2	EX ConcertGrand	2	Upright Piano	2	60's E.Piano	2	Jazz Organ
3	Jazz Clean	3	Pop Grand 2	3	Modern E. P.	3	Principal Oct.
4	Warm Grand	4	Modern Piano	4	Classic E.P.2	4	Church Organ
5	Pop Grand	5	Rock Piano				

HARPSI / MALLETS		STRINGS / CHOIR		BASS			
1	Harpsichord	1	Slow Strings	5	Choir Ooh/Aah	1	Wood Bass
2	Vibraphone	2	String Pad	6	Choir Aah	2	Electric Bass
3	Clavi	3	Warm Strings	7	New Age Pad	3	Fretless Bass
4	Marimba	4	String Ensemble	8	Atmosphere	4	W. Bass & Ride

1. Klang Kategorie auswählen

Drücken Sie die gewünschte SOUND Taste.

Die LED Anzeige leuchtet und zeigt damit an, dass die gewählte Kategorie ausgewählt wurde. Der Name des eingeschalteten Klangs wird im Display angezeigt.

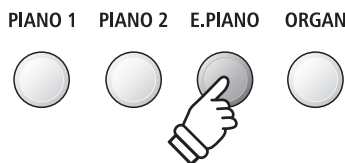
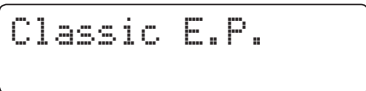

Beispiel: Um die Kategorie E.PIANO auszuwählen, drücken Sie die Taste E.PIANO.

2. Andere Klang Variation auswählen

Eine Klang Kategorie beinhaltet mehrere Klang Variationen.

Durch mehrfaches Drücken einer SOUND Taste kann man durch die Klang Variationen navigieren.

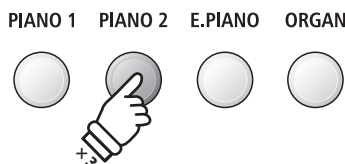
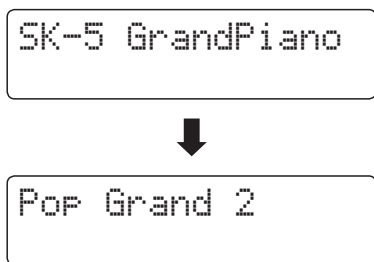

Beispiel: Um den Klang „Pop Grand 2“ auszuwählen, drücken Sie die Taste PIANO2 dreimal.

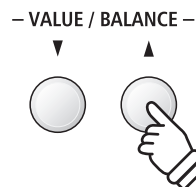

Mit den ▼ oder ▲ VALUE Tasten kann man auch Klang Variationen auswählen.

Demo Songs

Das Modell ES8 beinhaltet 29 unterschiedliche Demo Songs und gibt Ihnen die Möglichkeit, sich von den qualitativ hochwertigen Klängen, der umfangreichen Rhythm Section und dem Verstärker- und Lautsprechersystem des Instrumentes einen ersten Eindruck machen zu können.

Eine komplette Übersicht aller Demo Songs finden Sie auf der Seite 136 dieser Bedienungsanleitung.

* Für die Demo Songs - mit dem Zusatz 'Kawai' 'original' - sind keine Noten erhältlich.

1. Demo Song Modus aufrufen

Drücken Sie gleichzeitig die beiden Tasten TRANSPOSE und SPLIT.

Die LED Anzeigen der beiden Tasten blinken und zeigen damit an, dass der Demo Modus eingeschaltet ist. Der Main Demo Song startet automatisch.

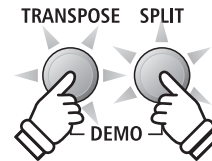

- * Wenn die Wiedergabe des Main Demo Songs endet, werden automatisch die Demo Songs der internen Klänge wiedergegeben.
- * Im Demo Modus sind die am ES8 angeschlossenen Pedale deaktiviert.

2. Einen Demo Song auswählen

Während der Demo Modus eingeschaltet ist und ein Song wiedergegeben wird:

Drücken Sie die gewünschte SOUND Taste.

Die LED Anzeige der Taste blinkt und der erste Song der Sound Kategorie wird wiedergegeben.

Durch mehrfaches Drücken der gewählten Sound Kategorie Taste gelangt man zu den weiteren Demo Songs innerhalb der Kategorie.

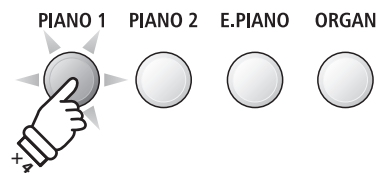

Beispiel: Um den Warm Grand Demo Song auszuwählen, drücken Sie die Taste PIANO1 viermal.

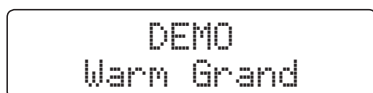

Durch Drücken der Taste RHYTHM SECTION können Sie den Rhythm Section Demo Song abspielen.

* Wenn der Rhythm Section Demo Song endet, wechselt das ES8 automatisch zum Main Demo Song und startet diesen.

Mit den ▼ oder ▲ VALUE Tasten kann man auch die Demo Songs auswählen.

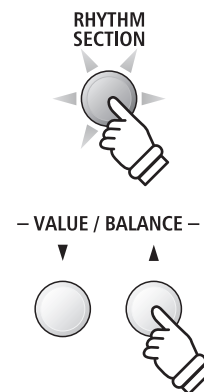

3. Wiedergabe der Demo Songs beenden und den Demo Modus verlassen

Während der Demo Modus eingeschaltet ist und ein Song wiedergegeben wird:

Drücken Sie die Taste EXIT oder ►/■.

Die LED Anzeigen hören auf zu blinken, die Wiedergabe der Songs stoppt und das ES8 wechselt in den normalen Spielbetrieb zurück.



Dual Modus

Der Dual Modus ermöglicht es, mit zwei Klangfarben gleichzeitig auf der Tastatur zu spielen, um einen komplexeren Gesamtklang zu erzielen.

Beispielsweise können Sie einem Klavierklang Streicher hinzufügen oder dem Klang einer Kirchenorgel Chorstimmen unterlegen.

1. Dual Modus aufrufen

Halten Sie eine SOUND Taste zur Auswahl des ersten Klangs gedrückt und drücken Sie währenddessen eine andere SOUND Taste zur Auswahl des zweiten Klangs.

Die LED Anzeigen der beiden Tasten leuchten auf und zeigen damit an, dass zwei Klänge ausgewählt wurden. Die Namen der beiden Klänge werden im Display angezeigt

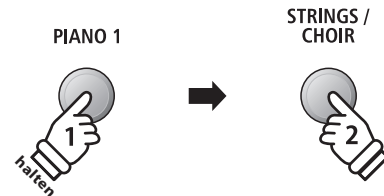
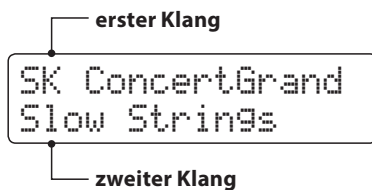

Beispiel: Um die Klänge „Slow Strings“ und „SK ConcertGrand“ übereinander zu legen, halten Sie die Taste PIANO1 gedrückt und drücken zusätzlich die Taste STRINGS/CHOIR.

2. Ändern des ersten/zweiten Klangs im Dual Modus

Eine andere Klang Variation als zweiten Klang einstellen:

Halten Sie die SOUND Taste des ersten Klangs gedrückt und drücken Sie währenddessen die SOUND Taste des zweiten Klangs mehrfach hintereinander, bis der gewünschte Klang ausgewählt ist.

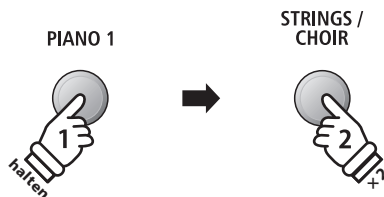
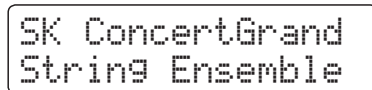

Beispiel: Um für den zweiten Klang von „Slow Strings“ auf „String Ensemble“ zu wechseln, halten Sie die Taste PIANO1 gedrückt und drücken währenddessen die Taste STRINGS/CHOIR zweimal.

Eine andere Klang Variation für den ersten Klang einstellen:

Halten Sie die SOUND Taste des zweiten Klangs gedrückt und drücken Sie währenddessen die SOUND Taste des ersten Klangs mehrfach hintereinander, bis der gewünschte Klang ausgewählt ist.

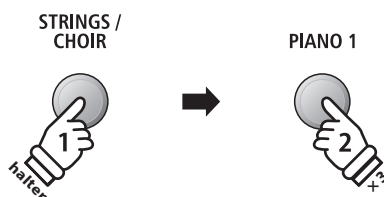
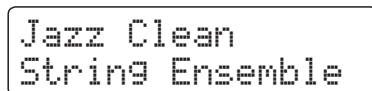

Beispiel: Um für den ersten Klang von „SK ConcertGrand“ auf „Jazz Clean“ zu wechseln, halten Sie die Taste STRINGS/CHOIR gedrückt und drücken währenddessen die Taste PIANO1 dreimal.

Zwei Klang Variationen übereinander legen, die beide der gleichen SOUND Taste zugeordnet sind:

Halten Sie die entsprechende SOUND Taste gedrückt und verwenden Sie die ▼ oder ▲ VALUE Tasten, um den gewünschten zweiten Klang auszuwählen.

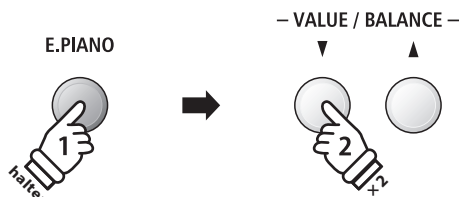
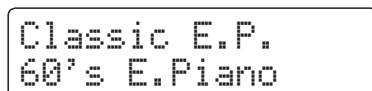

Beispiel: Um die Klänge „Classic E.P.“ und „60's E.Piano“ miteinander zu kombinieren, halten Sie die Taste E.PIANO gedrückt und drücken währenddessen die Taste VALUE ▼ zweimal.

* Ihre Lieblingskombinationen können Sie dauerhaft auf einen Registration Speicherplatz speichern, um sie zu einem beliebigen späteren Zeitpunkt einfach wieder abrufen zu können. Weitere Informationen dazu finden Sie auf der Seite 34 dieser Bedienungsanleitung.

3. Lautstärkeverhältnis zwischen dem ersten und zweiten Klang einstellen

Während der Dual Modus aktiviert ist:

Durch Drücken der ▼ oder ▲ VALUE/BALANCE Tasten ändert sich das Lautstärkeverhältnis zwischen dem ersten und zweiten Klang.

Das Lautstärkeverhältnis wird im Display kurz angezeigt.

* Die Grundeinstellung ist 9-9.

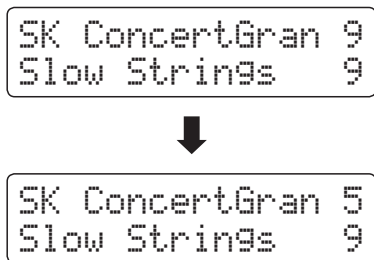

* Ihre Lieblingskombinationen inklusive Lautstärkeverhältnis können Sie dauerhaft auf einen Registration Speicherplatz speichern, um sie zu einem beliebigen späteren Zeitpunkt einfach wieder abrufen zu können. Weitere Informationen dazu finden Sie auf der Seite 34 dieser Bedienungsanleitung.

* Die Layer Octave Shift Funktion kann zum Verändern der Oktavlage des zweiten Klangs verwendet werden. Weitere Informationen dazu finden Sie auf der Seite 120 dieser Bedienungsanleitung.

* Die Layer Dynamics Funktion kann zum Verändern der Dynamik Einstellung des zweiten Klangs verwendet werden. Weitere Informationen dazu finden Sie auf der Seite 121 dieser Bedienungsanleitung.

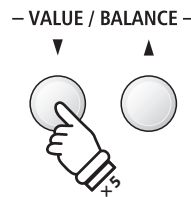
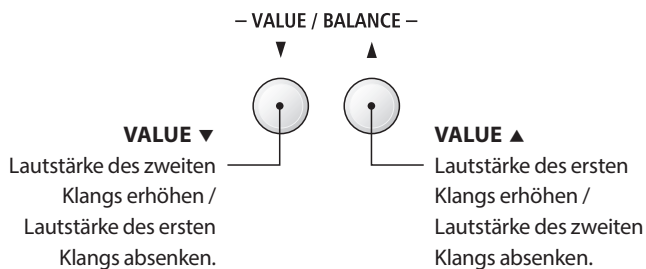

Beispiel: Um die Lautstärke des ersten Klangs auf 5 abzusenken, drücken Sie die Taste VALUE ▼ fünfmal.

4. Dual Modus verlassen

Während der Dual Modus aktiviert ist:

Drücken Sie eine SOUND Taste.

Die LED Anzeige der gedrückten Taste leuchtet und der gewählte Klang wird im Display angezeigt. Das ES8 wechselt in den normalen Spielmodus zurück.

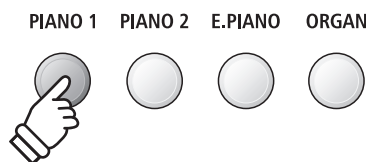
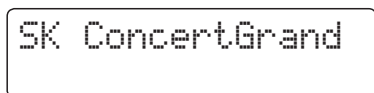

Split Modus

Die Split Funktion teilt die Tastatur in zwei Bereiche – Links und Rechts – und ermöglicht das Spielen von unterschiedlichen Klängen mit der linken und rechten Hand. So können Sie z.B. mit der linken Hand einen Bass Klang spielen und mit der rechten Hand einen Piano Klang.

1. Split Modus aufrufen

Drücken Sie die Taste SPLIT.

Die LED Anzeige der Taste leuchtet auf und zeigt damit an, dass der SPLIT Modus eingeschaltet ist.

* Die Grundeinstellung des Splitpunktes liegt zwischen den Tasten F#3 und G3.

Die LED Anzeige der Sound Taste für den rechten Bereich leuchtet und die Sound Taste für den linken Bereich blinkt. Die jeweiligen Klänge werden im Display angezeigt.

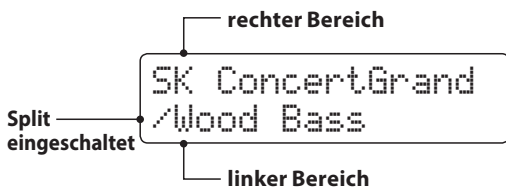

SPLIT

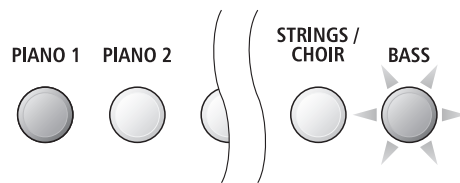

Split Modus Grundeinstellung:

Der vorher gewählte Klang wird dem rechten Tastaturbereich zugeordnet und der Klang „Wood Bass“ dem linken Bereich.

2. Ändern der Klänge für den linken und rechten Tastaturbereich

Einen anderen Klang für den rechten Bereich einstellen:

Drücken Sie die gewünschte SOUND Taste.

Jazz Organ
/Wood Bass

PIANO 1 PIANO 2 E.PIANO ORGAN

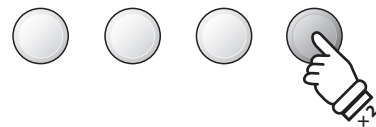

Beispiel: Um für den rechten Bereich den Klang „Jazz Organ“ einzustellen, drücken Sie die Taste ORGAN zweimal.

Einen anderen Klang für den linken Bereich einstellen:

Halten Sie die Taste SPLIT gedrückt und drücken Sie währenddessen die gewünschte SOUND Taste.

Jazz Organ
/W. Bass & Ride

SPLIT



BASS



Beispiel: Um den Klang „W.Bass & Ride“ für den linken Bereich einzustellen, halten Sie die Taste SPLIT gedrückt und drücken währenddessen die Taste BASS viermal.

* Die Lower Octave Shift Funktion kann zum Verändern der Oktavlage des linken Bereichs verwendet werden. Weitere Informationen dazu finden Sie auf der Seite 117 dieser Bedienungsanleitung.

* Die Lower Pedal Funktion kann zum Ein- bzw. Ausschalten des Dämpfer (Sustain) Pedals für den linken Bereich verwendet werden. Weitere Informationen dazu finden Sie auf der Seite 118 dieser Bedienungsanleitung.

* Ihre Lieblingskombinationen können Sie dauerhaft auf einen Registration Speicherplatz speichern, um sie zu einem späteren Zeitpunkt einfach wieder abrufen zu können. Weitere Informationen dazu finden Sie auf der Seite 34 dieser Bedienungsanleitung.

3. Splitpunkt verändern

Halten Sie die SPLIT Taste gedrückt und drücken Sie währenddessen die gewünschte Tastaturtaste.

Die gedrückte Taste wird als neuer Splitpunkt im Display kurz angezeigt.

* Der Split Modus und die Rhythm Section verwenden den gleichen Splitpunkt.

Split Point
= F4

Beispiel: Um den Splitpunkt auf die Taste F4 zu legen, halten Sie die Taste SPLIT gedrückt und drücken währenddessen die Taste F4.

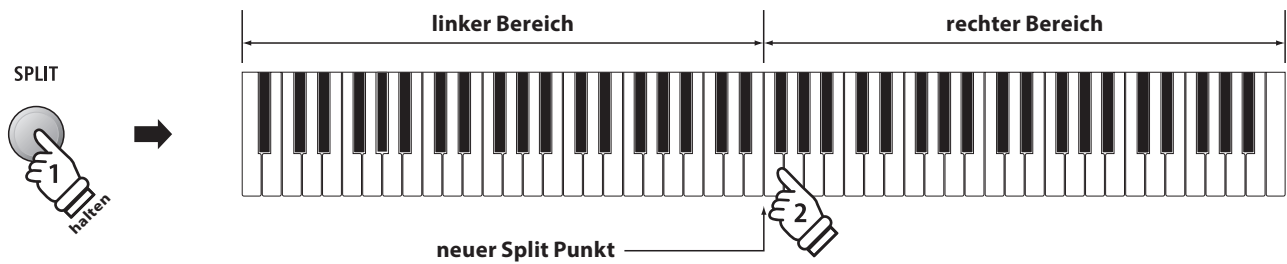

4. Lautstärkeverhältnis zwischen dem Klang des rechten und linken Bereichs einstellen

Während der Split Modus aktiviert ist:

Durch Drücken der ▼ oder ▲ VALUE/BALANCE Tasten ändert sich das Lautstärkeverhältnis zwischen den Klängen des linken und rechten Bereichs.

Das Lautstärkeverhältnis wird im Display kurz angezeigt.

* Die Grundeinstellung ist 9-9.

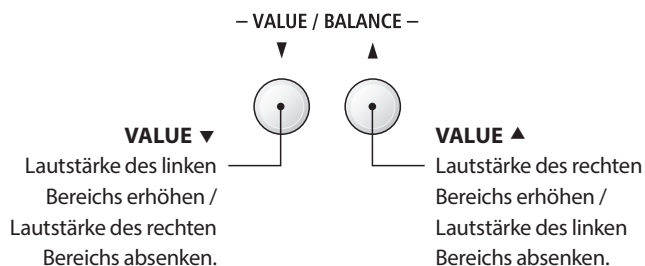

Jazz Organ 9
/W.Bass & Ride 9

↓

Jazz Organ 6
/W.Bass & Ride 9

* Ihre Lieblingskombination inklusive Lautstärkeverhältnis können Sie dauerhaft auf einen Registration Speicherplatz speichern, um sie zu einem beliebigen späteren Zeitpunkt einfach wieder abrufen zu können. Weitere Informationen dazu finden Sie auf der Seite 34 dieser Bedienungsanleitung.

Beispiel: Um die Lautstärke des rechten Bereichs auf 6 abzusenken, drücken Sie die Taste VALUE ▼ viermal.

5. Split Modus verlassen

Während der Split Modus aktiviert ist:

Drücken Sie die SPLIT Taste.

Die LED Anzeige der SPLIT Taste erlischt und das ES8 wechselt in den normalen Spielmodus zurück.



Jazz Organ

Vierhand Modus

Dieser Modus teilt die Tastatur in zwei Hälften, in denen z.B. Lehrer und Schüler jeweils gleichzeitig in derselben Lage spielen können. Der Klang der rechten Hälfte wird automatisch 2 Oktaven nach unten transponiert, während der Klang der linken Hälfte 2 Oktaven nach oben transponiert wird. Jeder Spieler kann somit in der gleichen Lage spielen.

1. Vierhand Modus aufrufen

Während Sie die SPLIT Taste gedrückt halten, betätigen Sie gleichzeitig das Sustainpedal (rechtes Pedal).

Die LED Anzeige der SPLIT Taste blinkt und zeigt damit an, dass der Vierhand Modus aktiviert ist.

* Die Grundeinstellung des Splitpunktes liegt zwischen den Tasten E4 und F4.

Die LED Anzeige der Taste PIANO1 leuchtet und der Klang „SK ConcertGrand“ ist automatisch beiden Tastaturbereichen zugeordnet.

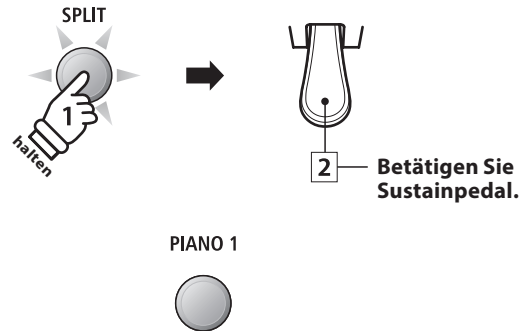
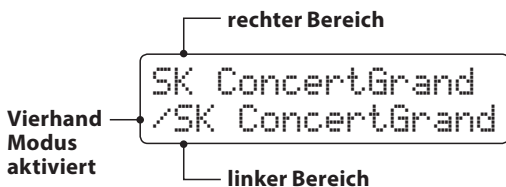

Vierhand Modus Grundeinstellung:
Der Klang „SK ConcertGrand“ wird dem rechten und linken Tastaturbereich zugeordnet.

2. Ändern der Klänge für den linken und rechten Tastaturbereich

Einen anderen Klang für den rechten Bereich einstellen:

Drücken Sie die gewünschte SOUND Taste.

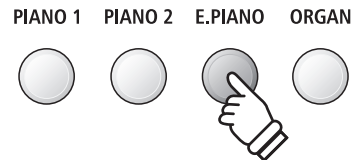

Beispiel: Um den Klang „Classic E.P.“ für den rechten Tastaturbereich einzustellen, drücken Sie die Taste E.PIANO.

Einen anderen Klang für den linken Bereich einstellen:

Halten Sie die Taste SPLIT gedrückt und drücken Sie währenddessen die gewünschte SOUND Taste.

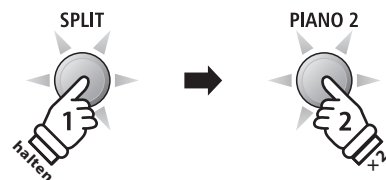
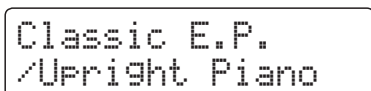

Beispiel: Um den Klang „Upright Piano“ für den linken Tastaturbereich einzustellen, halten Sie die SPLIT Taste gedrückt und drücken währenddessen die Taste PIANO2 zweimal.

* Wenn das im Lieferumfang enthaltene Pedal F-10H am Instrument angeschlossen ist, übernimmt es im Vierhand Modus nur die Sustain Funktion für den rechten Tastaturbereich. Wenn man das optional erhältliche Pedal F-20 bzw. F-301 angeschlossen hat, übernimmt das rechte Pedal die Sustain Funktion für den rechten Tastaturbereich und das linke Pedal die Sustain Funktion für den linken Tastaturbereich.

* Ihre favorisierten Vierhandmodus Einstellungen können Sie dauerhaft auf einen Registration Speicherplatz speichern, um sie zu einem beliebigen späteren Zeitpunkt einfach wieder abrufen zu können. Weitere Informationen dazu finden Sie auf der Seite 34 dieser Bedienungsanleitung.

3. Vierhand Modus Splitpunkt ändern

Halten Sie die SPLIT Taste gedrückt und drücken Sie währenddessen die gewünschte Tastaturtaste.

Die gedrückte Taste wird als neuer Vierhand Modus Splitpunkt im Display kurz angezeigt.

* Der Splitpunkt des Vierhand Modus ist unabhängig vom Splitpunkt des Split Modus und der Rhythm Section.

Split Point
= C5

Beispiel: Um den Splitpunkt auf die Taste C5 zu legen, halten Sie die Taste SPLIT gedrückt und drücken währenddessen die Taste C5.

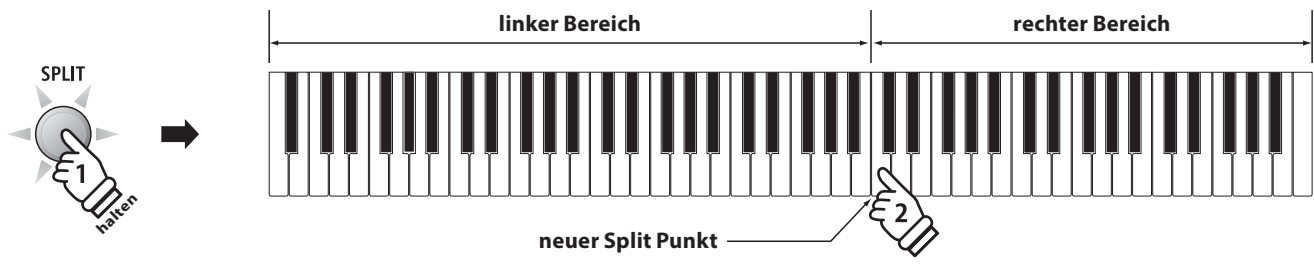

4. Lautstärkeverhältnis zwischen dem Klang des rechten und linken Bereichs einstellen

Während der Vierhand Modus aktiviert ist:

Durch Drücken der ▼ oder ▲ VALUE/BALANCE Tasten ändert sich das Lautstärkeverhältnis zwischen den Klängen des linken und rechten Bereichs.

Das Lautstärkeverhältnis wird im Display kurz angezeigt.

* Die Grundeinstellung des Vierhand Modus ist 9-9.

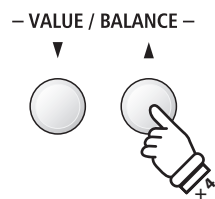
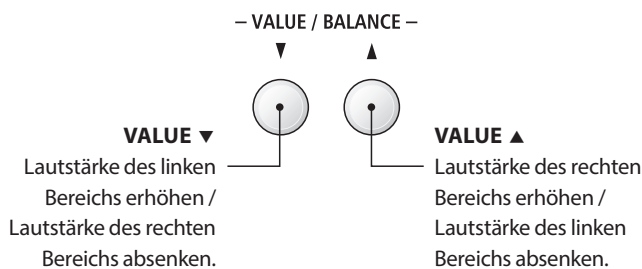
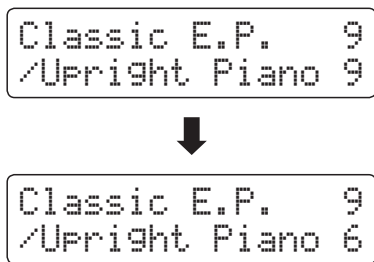

Beispiel: Um die Lautstärke des linken Bereichs auf 6 abzusenken, drücken Sie die Taste VALUE ▲ viermal.

* Ihre favorisierten Vierhand Modus Einstellungen inklusive des Lautstärkeverhältnisses können Sie dauerhaft auf einen Registration Speicherplatz speichern, um sie zu einem beliebigen späteren Zeitpunkt einfach wieder abrufen zu können. Weitere Informationen dazu finden Sie auf der Seite 34 dieser Bedienungsanleitung.

5. Vierhand Modus verlassen

Während der Vierhand Modus aktiviert ist:

Drücken Sie die SPLIT Taste.

Die LED Anzeige der SPLIT Taste erlischt und das ES8 wechselt in den normalen Spielmodus zurück.



Classic E.P.

Klangeffekte

Das ES8 ist mit einer Vielzahl an Klangeffekten ausgestattet, die in diesem Kapitel näher beschrieben werden. Einige dieser Effekte (z. B. der Hall) werden automatisch eingeschaltet, wenn man einen Klang auswählt. Natürlich können Klangeffekte und beispielsweise deren Intensität verändert werden, um sie den persönlichen Vorstellungen oder einem speziellen Musikstil anzupassen.

1 Reverb (Hall)

Dieser Effekt versieht den Klang mit Nachhall, um den akustischen Eindruck verschiedener Hörumgebungen zu simulieren, beispielsweise eines Raumes mittlerer Größe, einer Bühne oder eines großen Konzertsaals. Einige Klang Typen (z.B. Akustikpiano Klänge) werden beim Auswählen automatisch mit einem passenden Halleffekt versehen. Das ES8 ist mit sechs verschiedenen Hall Typen ausgestattet.

■ Hall Typen

Hall Typ	Beschreibung
Room	Simuliert die Umgebung eines kleinen Übungsraums.
Lounge	Simuliert die Umgebung einer Piano Lounge.
Small Hall	Simuliert die Umgebung einer kleinen Halle.
Concert Hall	Simuliert die Umgebung einer Konzerthalle oder eines Theaters.
Live Hall	Simuliert die Umgebung einer großen Konzerthalle.
Cathedral	Simuliert die Umgebung einer großen Kirche.

1. Hall ein- / ausschalten

Durch Drücken der Taste REVERB können Sie den Reverb (Hall) ein- bzw. ausschalten.

Die LED-Anzeige der Taste REVERB leuchtet auf, wenn der Reverb (Hall) eingeschaltet ist. Der aktuell eingestellte Hall Typ und dessen Status werden im Display angezeigt.

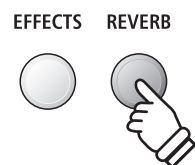

2. Hall Einstellungsmenü aufrufen

Drücken Sie die Taste REVERB und halten Sie sie gedrückt.

Das Hall Einstellungsmenü erscheint im Display.

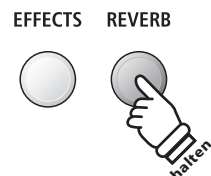
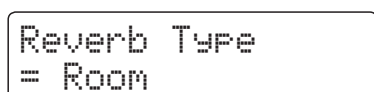

■ Hall Einstellungen

Hall Einstellung	Beschreibung	Bereich
Type	Ändert den Umgebungstyp.	-
Depth	Ändert die Intensität/Größe der Umgebung des Halltyps.	1 ~ 10
Time	Ändert die Hallzeit.	1 ~ 10

3. Hall Einstellungen verändern (Typ/Intensität/Zeit)

Während das Hall Einstellungs Menü im Display angezeigt wird, lässt sich der Hall Typ ändern:

Durch Drücken der ▼ oder ▲ VALUE Tasten können Sie einen Hall Typ auswählen.

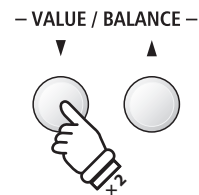
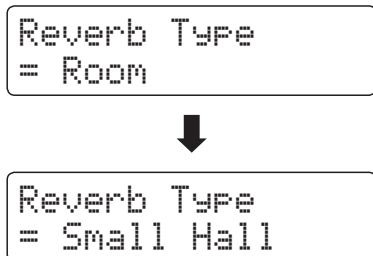

Beispiel: Um den Hall Typ von „Room“ auf „Small Hall“ zu ändern, drücken Sie die Taste VALUE ▼ zweimal.

Um die Hall Intensität zu ändern:

Drücken Sie die ▼ oder ▲ MENU Taste bis im Display „Reverb Depth“ angezeigt wird. Durch Drücken der ▼ oder ▲ VALUE Tasten können Sie dann die Hall Intensität einstellen.

* Die Hall Intensität kann im Bereich von 1 ~ 10 eingestellt werden.

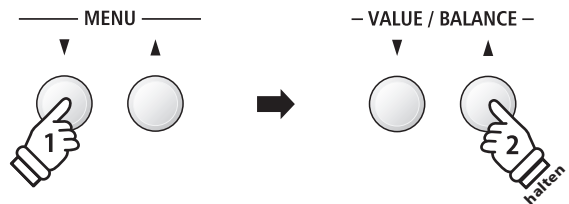
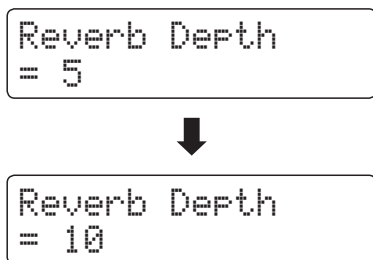

Um die Hall Zeit zu ändern:

Drücken Sie die ▼ oder ▲ MENU Taste bis im Display „Reverb Time“ angezeigt wird. Durch Drücken der ▼ oder ▲ VALUE Tasten können Sie dann die Hall Zeit einstellen.

* Die Hall Zeit kann im Bereich von 1 ~ 10 eingestellt werden.

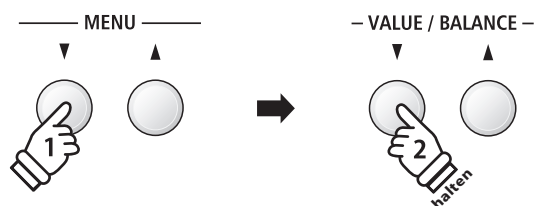
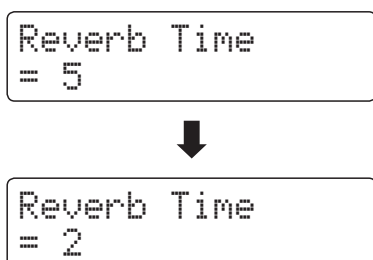

Um das Hall Einstellungs Menü zu verlassen und zum normalen Spielmodus zurückzuwechseln, drücken Sie die Taste EXIT oder warten Sie 4 Sekunden.

EXIT



- * Hall Einstellungen sind nicht bei jedem Klang identisch.
- * Alle Änderungen der Hall Einstellungen werden beim nächsten Aus-/ und Einschalten des Instrumentes auf die Werkseinstellung zurückgesetzt.
- * Ihre bevorzugten Hall Einstellungen können Sie dauerhaft auf Registration Speicherplätze speichern und zu einem beliebigen späteren Zeitpunkt einfach wieder abrufen. Weitere Informationen dazu finden Sie auf der Seite 34 dieser Bedienungsanleitung.

2 Effects (Effekte)

Neben dem Hall Effekt können den Klängen noch andere Effekte zugeordnet werden. Die Effekteinstellungen sind vom Werk her nicht bei allen Klängen gleich (wie auch die Halleinstellungen), sondern in vielen Fällen bereits passend voreingestellt. Das ES8 verfügt über elf verschiedene Effekt Typen und vier Kombinationseffekte.

■ Effekt Typen

Effekt Typ	Beschreibung
Stereo Delay	Fügt dem Klang einen Stereo Echo Effekt hinzu.
Ping Delay	Ping Pong Delay.
Triple Delay	Ähnlich dem Ping Delay mit zusätzlichem Echo Level.
Chorus	Chorus ist eine leichte Verstimmung des Klangs und erzeugt eine gewisse „Breite“ und Schwebung.
Classic Chorus	Ist ähnlich wie der Chorus Effekt, jedoch insbesondere für Vintage E.-Piano Sounds gedacht.
Tremolo	Dieser Effekt ähnelt dem Vibrato-Effekt, nur dass beim Tremolo die Lautstärke statt der Tonhöhe in rascher Folge variiert.
Classic Tremolo	Ist ähnlich wie der Tremolo Effekt, jedoch insbesondere für Vintage E.-Orgel Sounds gedacht.
Auto Pan	Bewegt den Sound in Sinusform zwischen Links und Rechts hin und her.
Classic Auto Pan	Ist ähnlich dem Auto Pan Effekt, jedoch insbesondere für Vintage E.-Piano Sounds gedacht.
Rotary	Erzeugt den Effekt rotierender Lautsprecher – für Vintage E.-Orgel Sounds gedacht. * Durch gleichzeitiges Drücken der ▼ und ▲ MENU Tasten kann man den Effekt zwischen „langsam“ and „schnell“ umschalten. Bei angeschlossenem F-20 bzw. F-301 Pedal (optional erhältlich) kann man die Umschaltung alternativ über das linke Pedal vornehmen.
Phaser	Der Phaser erzeugt eine zyklische Phasenverschiebung.
Kombinationseffekte	Unterschiedliche Kombinationen der oben genannten Effekte. * Effekttypen Kombinationen: Phaser+Chorus, Tremolo+Chorus, Phaser+AutoPan, Chorus+Chorus

1. Effekte ein- / ausschalten

Durch Drücken der Taste EFFECTS können Sie den Effekt ein- bzw. ausschalten.

Die LED-Anzeige der Taste EFFECTS leuchtet auf, wenn der Effekt eingeschaltet ist. Der aktuell eingestellte Effekt Typ und dessen Status werden im Display angezeigt.

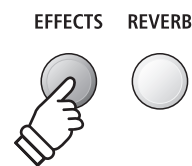
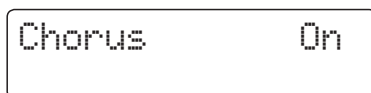

2. Effekt Einstellungsmenü aufrufen und Effekt Typ auswählen

Drücken Sie die Taste EFFECTS und halten Sie sie gedrückt.

Die erste Seite des Effekt Einstellungsmenüs wird im Display angezeigt.

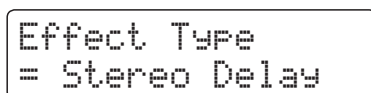

Durch Drücken der ▼ oder ▲ VALUE Tasten können Sie einen Effekt Typ auswählen.

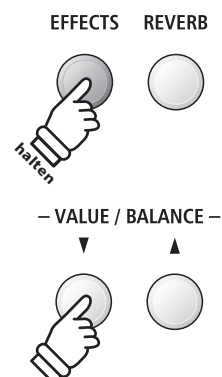

■ Effekt Einstellungen

Effekt Typ	Parameter 1	Parameter 2	Parameter 3	Parameter 4
Stereo Delay / Ping Delay / Triple Delay	Dry / Wet	Time	Feedback	High Damp
Chorus	Dry / Wet	Speed	Feedback	Depth
Classic Chorus	Mono / Stereo	Speed	–	–
Tremolo	Dry / Wet	Speed	–	–
Classic Tremolo	Dry / Wet	Speed	–	–
Auto Pan	Dry / Wet	Speed	–	–
Classic Auto Pan	Dry / Wet	Speed	–	–
Rotary	Accel. Speed	Rotary Speed	Chorus	Balance
Phaser	Dry / Wet	Speed	Feedback	Depth
Kombinationseffekte	Dry / Wet	Speed	–	–

3. Effekt Einstellungen auswählen und verändern

Während das Effekt Einstellungs Menü im Display angezeigt wird:

Durch Drücken der ▼ oder ▲ MENU Tasten können die verschiedenen Effekt Einstellungsseiten ausgewählt werden.

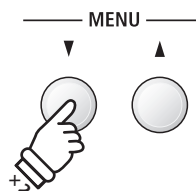
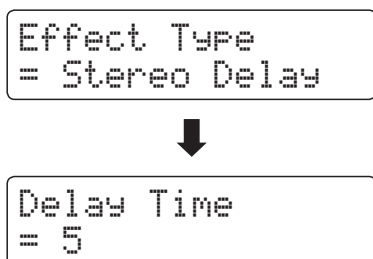

Beispiel: Um zur „Delay Time“ Effekt Einstellung zu gelangen, drücken Sie die Taste MENU ▼ zweimal.

Durch Drücken der ▼ oder ▲ VALUE Tasten können Sie den Wert der gewählten Effekt Einstellung verändern.

* Effekt Einstellungen können im Bereich von 1 ~ 10 vorgenommen werden.

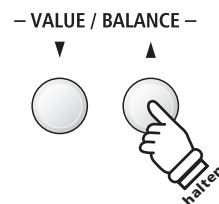
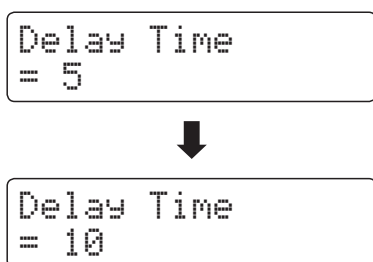

Um das Effekt Einstellungs Menü zu verlassen und zum normalen Spielmodus zurückzuwechseln, drücken Sie die Taste EXIT oder warten Sie 4 Sekunden.



* Effekt Einstellungen sind nicht bei jedem Klang identisch.

* Alle Änderungen der Effekt Einstellungen werden beim nächsten Aus- und Einschalten des Instrumentes auf die Werkseinstellung zurückgesetzt.

* Ihre bevorzugten Effekt Einstellungen können Sie dauerhaft auf Registration Speicherplätze speichern und zu einem beliebigen späteren Zeitpunkt einfach wieder abrufen. Weitere Informationen dazu finden Sie auf der Seite 34 dieser Bedienungsanleitung.

3 Amp Simulator

Beim Amp Simulator (Amp Sim) handelt es sich um eine Röhrenverstärker Simulation, mit der sich beispielsweise der tonale Charakter eines Vintage E.-Pianos stark beeinflussen lässt. Der ES8 Amp Simulator bietet 3 verschiedene Verstärker Typen an, die sich jeweils in den Parametern Drive, Level und Low/Hi EQ einstellen lassen. Wie auch bei den Hall und Effekt Funktionen, wird der Amp Simulator beim Anwählen einiger Sounds automatisch passend eingeschaltet.

1. Amp Simulator ein- / ausschalten

Drücken Sie gleichzeitig die beiden Tasten EFFECTS und REVERB.

Das Amp Simulator Einstellungs Menü wird im Display angezeigt.

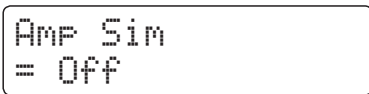

Durch Drücken der ▼ oder ▲ VALUE Tasten können Sie den Amp Simulator ein- bzw. ausschalten.

* Wenn einer der Modi Dual oder Split/Vierhand eingeschaltet ist, funktioniert der Amp Simulator nur auf dem ersten bzw. rechten Sound.

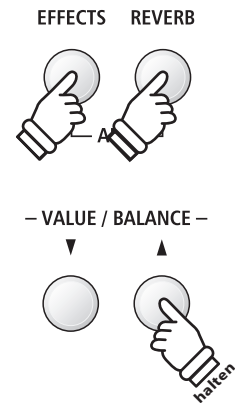

Amp Simulator Einstellungen

Amp Sim Einstellung	Beschreibung	Bereich
Type	Auswahl des Typs.	siehe unten
Drive	Ändert die Drive (Overdrive) Intensität des gewählten Amp Simulators.	1 ~ 10
Level	Ändert die Lautstärke des gewählten Amp Simulators.	1 ~ 10
EQ Low	Ändert die Einstellung des Parameters Low Frequency EQ des gewählten Amp Simulators.	-6 dB ~ +6 dB
EQ High	Ändert die Einstellung des Parameters High Frequency EQ des gewählten Amp Simulators.	-6 dB ~ +6 dB

2. Amp Simulator Typ auswählen

Während das Amp Simulator Einstellungs Menü im Display angezeigt wird:

Drücken Sie die ▼ oder ▲ MENU Taste bis im Display „Amp Sim Type“ angezeigt wird. Durch Drücken der ▼ oder ▲ VALUE Tasten können Sie den gewünschten Amp Simulator einstellen.

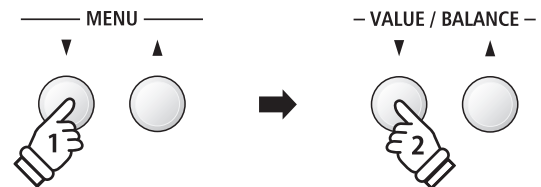
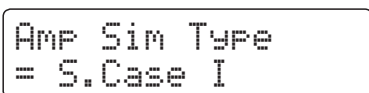

Amp Simulator Typen

Amp Sim Typ	Beschreibung
S. Case I	Suitcase Verstärker (mit Abstand mikrofoniert), passend für Vintage E.-Piano Sounds.
S. Case II	Suitcase Verstärker (nah mikrofoniert), passend für Vintage E.-Piano Sounds.
L. Cabinet	Holzkabinett Verstärker, passend für Vintage Zugriegelorgel Sounds.

3. Amp Simulator Einstellungen ändern (Drive/Level/EQ Low/EQ High)

Während das Amp Simulator Einstellungs Menü im Display angezeigt wird:

Drücken Sie die ▼ oder ▲ MENU Taste bis im Display die gewünschte Einstellungsseite angezeigt wird. Durch Drücken der ▼ oder ▲ VALUE Taste können Sie den Wert der gewählten Einstellung verändern.

```

Amp Sim Drive
= 5
  
```

Um das Amp Simulator Einstellungs Menü zu verlassen und zum normalen Spielmodus zurückzuwechseln, drücken Sie die Taste EXIT oder warten Sie 4 Sekunden.

- * Amp Simulator Einstellungen sind nicht bei jedem Klang identisch.
- * Alle Änderungen der Amp Simulator Einstellungen werden beim nächsten Aus- und Einschalten des Instrumentes auf die Werkseinstellung zurückgesetzt.

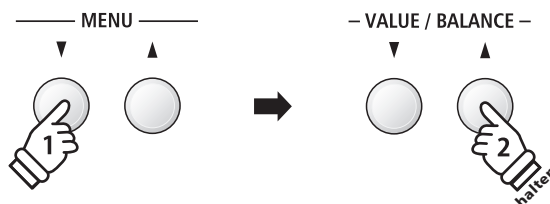

- * Ihre bevorzugten Amp Simulator Einstellungen können Sie dauerhaft auf Registration Speicherplätze speichern und zu einem beliebigen späteren Zeitpunkt einfach wieder abrufen. Weitere Informationen dazu finden Sie auf der Seite 34 dieser Bedienungsanleitung.

Panel Lock

Mit der Panel Lock Funktion können Sie die Tasten des Bedienfeldes gegen versehentliches Umschalten sperren. Diese Funktion ist beispielsweise im Musikunterricht sehr hilfreich, damit Schüler nicht aus Versehen etwas verstellen und dadurch dem Unterricht nicht mehr konzentriert folgen können.

1. Panel Lock einschalten

Drücken Sie gleichzeitig die beiden Tasten METRONOME und USB.

Die Panel Lock Anzeige wird im Display angezeigt und die Bedienfeld Tasten sind gesperrt.

```

Panel Lock
On
  
```

Wenn man auf eine Bedienfeld Taste drückt – während Panel Lock eingeschaltet ist – erscheint ein kurzer Hinweis im Display.

```

Panel Lock
Press METRO.+USB
  
```

METRONOME USB



- * Wenn die Funktion Panel Lock eingestellt ist, bleibt sie auch dann aktiviert, wenn das Gerät ein- oder ausgeschaltet wird.

2. Panel Lock ausschalten

Drücken Sie erneut gleichzeitig die beiden Tasten METRONOME und USB.

Ein Hinweis erscheint im Display und die Funktion Panel Lock ist ausgeschaltet. Die Sperrung der Bedienfeld Tasten ist aufgehoben.

```

Panel Lock
Off
  
```

METRONOME USB



Transponierung

Mit Hilfe der Transpose Funktion können Sie die Tonhöhe des Instrumentes in Halbtonschritten verändern. Diese Einrichtung ist besonders praktisch, wenn Sie ein bestimmtes Stück in einer anderen Tonart spielen möchten, z.B. um es der Stimmlage eines Sängers anzupassen. Dazu brauchen Sie nur die Tonhöhe zu transponieren, ohne auf anderen als den gewohnten Tasten spielen zu müssen.

■ Tastatur transponieren: Methode 1

Halten Sie die TRANSPOSE Taste gedrückt und stellen Sie währenddessen mit der ▼ oder ▲ VALUE Taste die gewünschte Transponierung ein.

Die LED Anzeige der TRANSPOSE Taste leuchtet und zeigt damit an, dass die Transpose Funktion eingeschaltet ist. Der eingestellte Wert wird kurz im Display angezeigt.

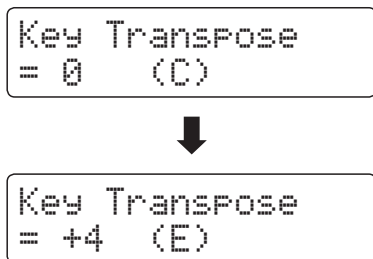

* Die Tonhöhe der Tastatur kann im Bereich von +/- 12 Halbtonschritten eingestellt werden.

* Um die Transpose Einstellung wieder auf den Wert 0 zu stellen, halten Sie die Taste TRANSPOSE gedrückt und drücken währenddessen gleichzeitig die ▼ und ▲ VALUE Tasten.

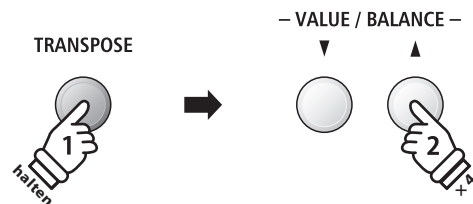

Beispiel: Um den Transpose Wert von 0 (aus) auf +4 (hebt die Tonhöhe um vier Halbtöne an) einzustellen, halten Sie die Taste TRANSPOSE gedrückt und drücken währenddessen die Taste VALUE ▲ viermal.

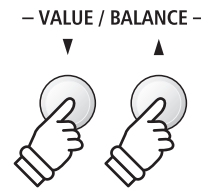

■ Tastatur transponieren: Methode 2

Halten Sie die Taste TRANSPOSE gedrückt und drücken Sie währenddessen eine der Tasten im Tastaturbereich von C2 bis C4.

Die LED Anzeige der TRANSPOSE Taste leuchtet und zeigt damit an, dass die Transpose Funktion eingeschaltet ist. Der eingestellte Wert wird kurz im Display angezeigt.

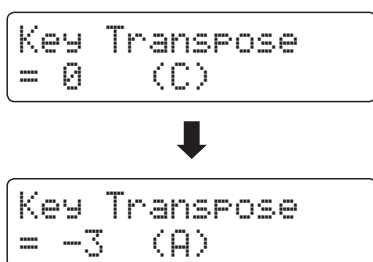

* Die Tonhöhe kann im Tastaturbereich von C2 bis C4 eingestellt werden.

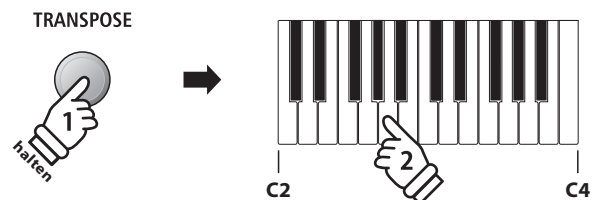

Beispiel: Um den Transpose Wert von C (aus) auf A (senkt die Tonhöhe um drei Halbtöne ab) einzustellen, halten Sie die TRANSPOSE Taste gedrückt und drücken währenddessen die Taste A auf der Tastatur.

■ Key Transpose Funktion ein- bzw. ausschalten

Durch Drücken der Taste TRANSPOSE lässt sich die Key Transpose Funktion ein- bzw. ausschalten.

* Der von Ihnen eingestellte Key Transpose Wert bleibt im Hintergrund erhalten, auch wenn die Key Transpose Funktion ausgeschaltet wird. Sie können bei Bedarf die Key Transpose Funktion aus- und wieder einschalten. Der Wert muss nicht immer wieder neu eingestellt werden, so lange das ES8 nicht ausgeschaltet wird.

* Nach dem Aus- und wieder Einschalten ist die Key Transpose Funktion ausgeschaltet und der Wert steht wieder auf 0.

* Bevorzugte Key Transpose Einstellungen können Sie dauerhaft auf Registration Speicherplätze speichern und zu einem beliebigen späteren Zeitpunkt einfach wieder abrufen. Weitere Informationen dazu finden Sie auf der Seite 34 dieser Bedienungsanleitung.

Mit der Song Transpose Funktion kann man sowohl Songs im internen Speicher des ES8 ändern als auch SMF Songs, die sich auf einem angeschlossenen USB Speichermedium befinden. Das ermöglicht die Änderung der Tonhöhe des Songs, ohne die Tonhöhe der auf der Tastatur gespielten Töne zu verändern.

■ Song Transpose/Key Transpose auswählen

Während Sie die Taste TRANSPOSE gedrückt halten, können Sie mit den ▼ oder ▲ MENU Tasten zwischen den Einstellungen Key Transpose und Song Transpose auswählen.

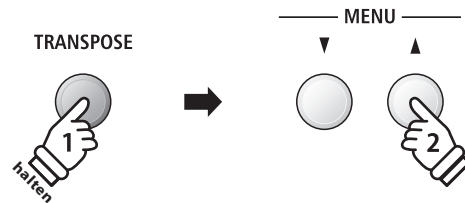

■ Song transponieren

Während Song Transpose im Display angezeigt wird:

Durch Drücken der ▼ oder ▲ VALUE Tasten können Sie den Song Transpose Wert verändern.

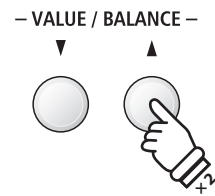
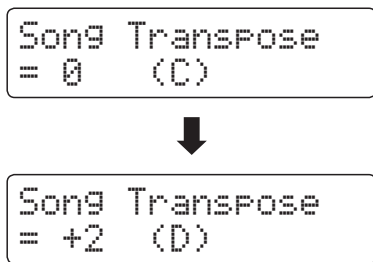

Beispiel: Um den Song Transpose Wert von 0 (aus) auf +2 (hebt die Tonhöhe um zwei Halbtöne an) einzustellen, halten Sie die Taste TRANSPOSE gedrückt und drücken währenddessen die Taste VALUE ▲ zweimal.

- * Die Tonhöhe kann im Bereich von +/- 12 Halbtonschritten eingestellt werden.
- * Um die Song Transpose Einstellung wieder auf den Wert 0 zu stellen, drücken Sie gleichzeitig die ▼ und ▲ VALUE Tasten.
- * Bei der Auswahl eines anderen Songs wird der Song Transpose Wert automatisch auf 0 zurückgesetzt.

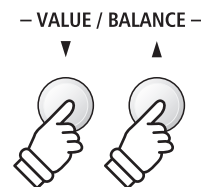

Metronom

Die Metronom Funktion im ES8 kann Ihnen hervorragende Dienste leisten, da sie einen konstanten Rhythmus vorgibt, an dem Sie sich beim Üben bequem orientieren können.

Tempo, Taktart und Lautstärke lassen sich nach Ihren Wünschen einstellen.

1. Metronom ein- / ausschalten

Drücken Sie die METRONOME Taste.

Die LED Anzeige der Taste METRONOME leuchtet auf und zeigt damit an, dass das Metronom eingeschaltet ist. Das Metronom startet im 1/4 Takt.

Das aktuelle Tempo in der Einheit BPM (Schläge pro Minute) und der aktuelle Taktschlag werden auch im Display angezeigt.

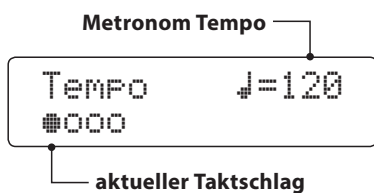

Zum Stoppen des Metronoms drücken Sie die Taste EXIT oder nochmal die Taste METRONOME.

Die LED Anzeige der Taste METRONOME geht aus, das Metronom stoppt und das Display wechselt zur normalen Anzeige.

METRONOME



EXIT



oder

METRONOME



2. Metronome Einstellungen ändern (Tempo/Beat/Volume)

Während das Metronom Tempo im Display angezeigt wird, das Tempo ändern:

Durch Drücken der ▼ oder ▲ VALUE Tasten können Sie das Tempo verändern.

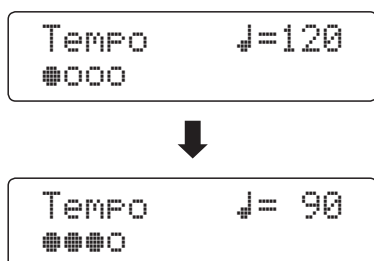

– VALUE / BALANCE –

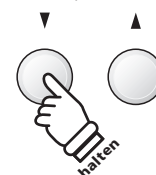

Beispiel: Um das Tempo langsamer zu stellen, drücken Sie die VALUE ▼ Taste (oder halten die Taste gedrückt).

* Das Metronom Tempo kann im Bereich von 10 ~ 400 BPM (Schläge pro Minute) eingestellt werden.

* Um das Metronom Tempo wieder auf 120 zurückzusetzen, drücken Sie gleichzeitig die ▼ und ▲ VALUE Tasten.

Um eine andere Taktart einzustellen:

Drücken Sie die ▼ oder ▲ MENU Tasten bis die Anzeige „Beat“ im Display erscheint. Durch Drücken der ▼ oder ▲ VALUE Tasten können Sie nun eine andere Taktart auswählen.

* Es stehen zehn verschiedene Taktarten zur Auswahl:
1/4, 2/4, 3/4, 4/4, 5/4, 3/8, 6/8, 7/8, 9/8 und 12/8.

* Um den Metronom Takt wieder auf 4/4 zurückzusetzen, drücken Sie gleichzeitig die ▼ und ▲ VALUE Tasten.

— MENU —

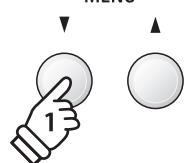

– VALUE / BALANCE –

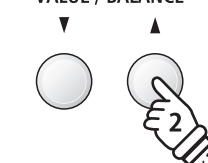

Beispiel: Um die Taktart von 1/4 auf 3/4 zu ändern, wählen Sie mit der Taste MENU ▼ die Anzeige „Beat“ und anschließend drücken Sie die Taste VALUE ▼ zweimal.

2. Metronome Einstellungen ändern (Tempo/Beat/Volume)

Metronom Lautstärke ändern:

Drücken Sie die ▼ oder ▲ MENU Tasten bis die Anzeige „Volume“ im Display erscheint. Durch Drücken der ▼ oder ▲ VALUE Tasten können Sie nun die Lautstärke einstellen.

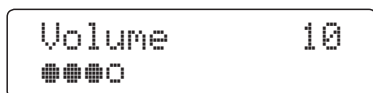
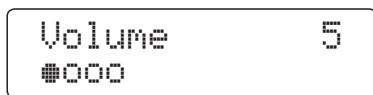

- * Die Metronom Lautstärke kann im Bereich von 1 ~ 10 eingestellt werden.
- * Um die Metronom Lautstärke wieder auf 5 zurückzusetzen, drücken Sie gleichzeitig die ▼ und ▲ VALUE Tasten.
- * Metronom Einstellungen bleiben erhalten, bis das Instrument ausgeschaltet wird.
- * Bevorzugte Metronom Einstellungen können Sie dauerhaft auf Registration Speicherplätze speichern und zu einem beliebigen späteren Zeitpunkt einfach wieder abrufen. Weitere Informationen dazu finden Sie auf der Seite 34 dieser Bedienungsanleitung.

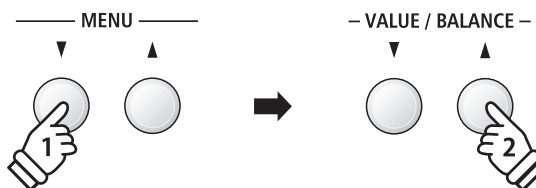

Beispiel: Um die Lautstärke anzuheben, wählen Sie mit der Taste MENU ▼ die Anzeige „Volume“ und anschließend drücken Sie die Taste VALUE ▲.

■ Klänge bei laufendem Metronom ändern

Drücken Sie die gewünschte SOUND Taste.

Die LED Anzeige der Taste leuchtet und zeigt damit an, dass diese Klang Kategorie gewählt worden ist.

Der Name des Klangs wird kurz im Display angezeigt. Anschließend erscheint wieder die Metronom Anzeige.

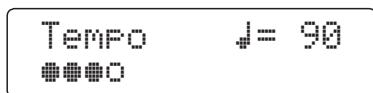
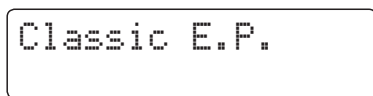

PIANO 1 PIANO 2 E.PIANO ORGAN

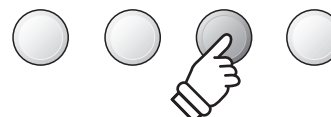

Beispiel: Um den Klang „Classic E.P.“ auszuwählen, drücken Sie die Taste E.PIANO.

■ Direkte Anwahl des Recorders

Während die Metronom Funktion in Betrieb ist:

Drücken Sie die ● Taste.

Die Recorder Bereitschaftsanzeige wird im Display angezeigt und das Metronom startet. Nach einem eintaktigen Einzähler ist der Recorder zur Aufnahme bereit.

- * Weitere Informationen zur Recorder Funktion finden Sie ab der Seite 48 dieser Bedienungsanleitung.

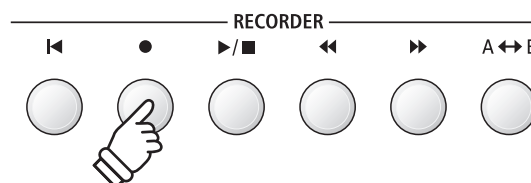

Speicherplätze für Registrierungen

Die Registration Funktion ermöglicht die Speicherung von aktuellen Einstellungen (Klang-/Soundauswahl und zahlreiche andere Einstellungen) auf insgesamt 28 Speicherplätzen. Diese sind über die 7 Sound Tasten, die über jeweils 4 Speicherplätze (A, B, C und D) verfügen, anwählbar. Diese so gespeicherten Einstellungen lassen sich damit zu einem späteren Zeitpunkt auf Knopfdruck einfach wieder abrufen.

Registrierungen können später zusätzlich auf einen USB-Speicher gespeichert und bei Bedarf wieder in das ES8 eingeladen werden. Weitere Informationen dazu finden Sie ab der Seite 67 dieser Bedienungsanleitung.

■ Speicherbare Einstellungen

Einstellungen	Weitere Einstellungen
Eingestellter Klang	Basic Settings* (Basis Einstellungen)
Dual Modus / Split Modus (Klang, Lautstärkeverhältnis, Splitpunkt)	Virtual Technician (Virtueller Techniker)
Hall, Effekt, Amp Simulator (Typ, Einstellungen)	Rhythm Settings (Rhythmus Einstellungen)
Transponierung (nur Tastatur Transponierung)	Key Settings (Tastatur Einstellungen)
Metronom (Taktart, Tempo, Lautstärke)	MIDI Settings (MIDI Einstellungen)

* Die folgenden Funktionen werden nicht auf die Speicherplätze für Registrierungen gespeichert: Wall EQ, Speaker Volume (Lautsprecher Lautstärke), Phones Volume (Kopfhörer Lautstärke), Line Out Volume (Line Out Lautstärke), Audio Recorder Gain (Audio Aufnahme Pegel) und Power Settings (Power Einstellungen). Eine detaillierte Übersicht über speicherbare und nicht speicherbare Einstellungen finden Sie auf den Seite 132 und 133 dieser Bedienungsanleitung.

■ Anwählen einer Registrierung

Drücken Sie die Taste REGISTRATION.

Die LED Anzeige der Taste REGISTRATION leuchtet und zeigt damit an, dass die Registration Funktion eingeschaltet ist. Die Registration Auswahl wird im Display angezeigt.

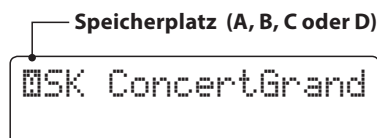

Durch Drücken bzw. mehrfaches Drücken einer SOUND Taste kann man einen Registration Speicherplatz anwählen.

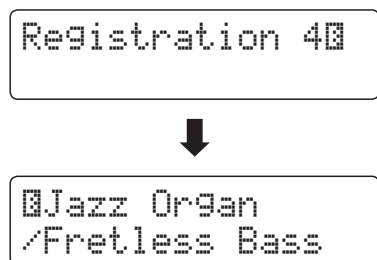

Alternativ kann man auch einen der 28 Registration Speicherplätze durch Drücken der ▼ oder ▲ VALUE Tasten auswählen.

REGISTRATION



PIANO 1 PIANO 2 E.PIANO ORGAN

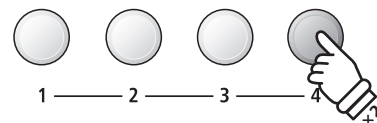

– VALUE / BALANCE –

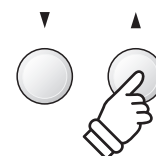

■ Registration Modus verlassen (und zur letzten manuellen Einstellung zurückkehren)

Um zum normalen Spielmodus und gleichzeitig zur letzten manuell vorgenommenen Einstellung zurückzukehren:

Drücken Sie die Taste REGISTRATION.

Die LED Anzeige der Taste REGISTRATION geht aus und das Instrument kehrt zum normalen Spielmodus zurück.

REGISTRATION



■ Registration Modus verlassen (und dabei den Inhalt des aktuell eingestellten Registration Platzes übernehmen)

Um zum normalen Spielmodus zurückzukehren und dabei den Inhalt des aktuell eingestellten Registration Platzes zu übernehmen:

Drücken Sie die Taste EXIT.

Die LED Anzeige der Taste REGISTRATION geht aus und das Instrument kehrt zum normalen Spielmodus zurück.

EXIT



Tipp: Dieser Weg ist zu empfehlen, wenn man den Inhalt eines Registration Speicherplatzes verändern möchte (z.B. um einen Klang oder ein Lautstärkeverhältnis zu verändern), um ihn anschließend wieder abzuspeichern.

■ Speichern einer Registrierung

Um eine Registrierung auf einem Speicherplatz abzuspeichern:

Halten Sie die Taste REGISTRATION gedrückt und drücken Sie währenddessen eine SOUND Taste Ihrer Wahl und halten auch diese Taste gedrückt.

Die aktuelle Einstellung des ES8 wird auf den gewählten Speicherplatz gespeichert, den Sie durch Drücken der SOUND Taste bestimmt haben. Im Display erscheint kurz eine Bestätigungsanzeige des Vorgangs.

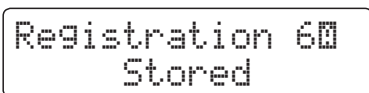

Wie bereits vorher beschrieben, lassen sich über eine Sound Taste insgesamt 4 Speicherplätze (A, B, C und D) abrufen und auch speichern. Auf diese 4 Speicherplätze können Sie wie folgt speichern:

Halten Sie die Taste REGISTRATION gedrückt und drücken Sie währenddessen eine SOUND Taste Ihrer Wahl mehrfach hintereinander, bis der gewünschte Speicherplatz angezeigt wird. Drücken Sie dann nochmal die gleiche SOUND Taste und halten Sie sie gedrückt.

* Mit den ▼ oder ▲ VALUE Tasten können Sie auch einen Speicherplatz auswählen.

Die aktuelle Einstellung des ES8 wird auf den gewählten Speicherplatz gespeichert. Im Display erscheint kurz eine Bestätigungsanzeige des Vorgangs.

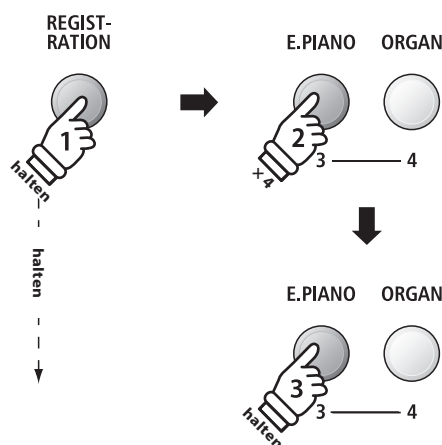
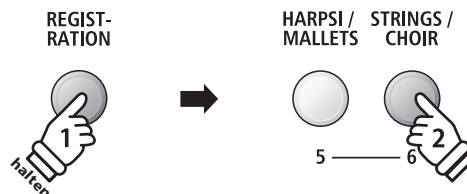
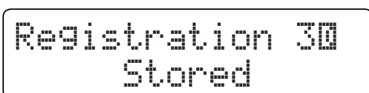
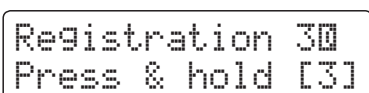

■ Alle Registrierungen zurücksetzen

Während Sie die beiden Tasten SPLIT und REGISTRATION gedrückt halten, schalten Sie das ES8 ein.

Alle Registration Speicherplätze werden wieder auf die Werkseinstellung zurückgesetzt.



Rhythm Section - Basis Bedienung

Die Rhythm Section des ES8 beinhaltet 100 automatische Begleitarrangements, passend für zahlreiche musikalische Genres. Die verschiedenen Arrangements bestehen aus Schlagzeug, Bass und Begleitstimmen, wie Gitarre, Orgel etc. und ermöglichen dem Musiker – dank der integrierten Instrumentalband - sein Spiel noch lebendiger zu gestalten.

Eine komplette Übersicht aller verfügbaren Rhythm Section Styles finden Sie ab der Seite 140 dieser Bedienungsanleitung.

■ Rhythm Section Pattern Typen

Pattern Typ	Beschreibung	Anzahl der Takte
Count-In (nur Schlagzeug)	Ein kurzes Pattern als Einzähler zum Basic/Variation Pattern.	1 oder 2
Basic	Das Basic (Basis) Pattern besteht aus einem einfachen Begleitmuster.	4 oder 8
Variation	Das Variation Pattern basiert auf dem Basic Pattern und beinhaltet zusätzlich noch einige aufwendigere Phrasen.	4 oder 8
Fill-in	Beim Fill-in handelt es sich um ein kurzes Pattern, das zur Wiederholung von Phrasen oder auch als Übergang von Basic zu Variation Pattern konzipiert ist.	1
Ending	Beim Ending handelt es sich auch um ein kurzes Pattern. Am Ende des Patterns stoppen alle Parts der Rhythm Section.	1

1. Rhythm Section aufrufen

Drücken Sie die Taste RHYTHM SECTION.

RHYTHM
SECTION

Die LED Anzeige der RHYTHM SECTION Taste leuchtet und zeigt damit an, dass die Rhythm Section eingeschaltet ist.



Informationen zum ausgewählten Rhythm Section Style werden im Display angezeigt.

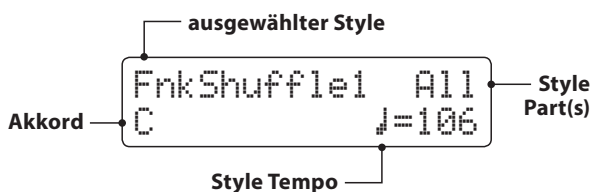

Mit der Einstellung „Full Keyboard“ steht die gesamte Tastatur für die Ansteuerung der Begleitung als auch für das Melodiespiel zur Verfügung.



2. Spielen mit der Rhythm Section

Drücken Sie die ►/■ Taste.

Die LED Anzeige der ►/■ Taste leuchtet auf und das Count-in Schlagzeug Pattern startet.

Nach dem Count-in startet das Basic Pattern. Dabei werden beim Spielen ganzer Akkorde außerdem die Akkorde der Begleitung geändert, während die Melodie mit Einzelnoten gespielt wird.

Nachdem das Basic Pattern 8 Takte gelaufen ist, fügt die Rhythm Section automatisch ein Fill-in Pattern ein.

* Weitere Informationen zur Auto Fill-In Funktion finden Sie auf der Seite 42 dieser Bedienungsanleitung.

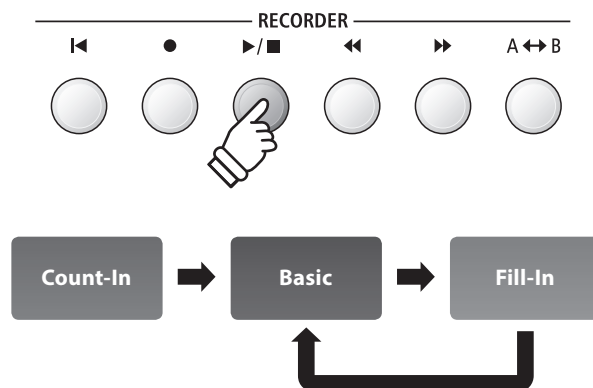

3. Hinzufügen der kompletten Begleitung

Freies Spielen auf allen 88 Tasten.

Die komplette Begleitung ist nun zu hören – entsprechend dem von Ihnen vorgegebenen Akkord. Der Akkord wird im Display angezeigt.

* Die Rhythm Section erkennt 15 verschiedene Akkord Typen (inklusive der meisten Umkehrungen). Weitere Informationen zu den Akkorden finden Sie ab der Seite 141 dieser Bedienungsanleitung.

* Wenn Bass Inv. auf „On“ eingestellt ist, kann beim Spielen der Bassnoten mit der linken Hand der Bass-Akkord erkannt werden. Siehe Seite 46.

* Wenn der ACC Modus auf „1 Finger / Chord“ eingestellt ist, kann die Rhythm Section Begleitung durch das Spielen einzelner Noten geändert werden. Siehe Seite 44.

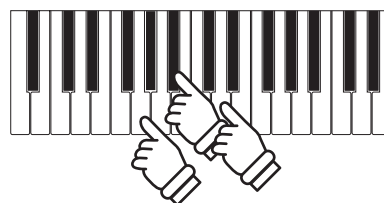

Beispiel: Um die Begleitautomatik in G Moll abzuspielen, drücken Sie gleichzeitig die Tasten G, B^b und D im unteren Bereich.

4. Rhythm Section stoppen und verlassen

Drücken Sie nochmals die ►/■ Taste.

Die Rhythm Section spielt automatisch das Ending Pattern und die Begleitung stoppt. Die LED Anzeige der ►/■ Taste erlischt.

Durch Drücken der Taste RHYTHM SECTION wechselt das ES8 wieder zurück in den normalen Spielmodus.



■ Direkte Anwahl des Recorders

Während die Metronom Funktion eingeschaltet ist:

Drücken Sie die Taste ●.

Die Recorder Bereitschaftsanzeige wird im Display angezeigt und die aktuell eingestellten Rhythm Section Einstellungen sind voreingestellt.

* Weitere Informationen zur Recorder Funktion finden Sie ab der Seite 48 dieser Bedienungsanleitung.

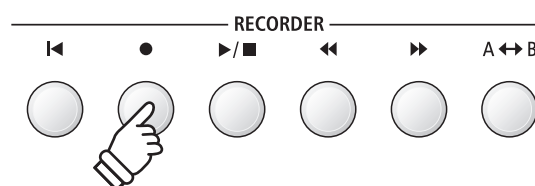

Rhythm Section Styles

Die Rhythm Section Funktion im ES8 bietet eine umfangreiche Auswahl an Begleitstyles, angefangen bei Stilistiken wie Pop, Rock, Balladen, Jazz über Funk, Dance, Latin bis hin zu World Music Styles.

Auf der Seite 140 dieser Bedienungsanleitung finden Sie eine komplette Übersicht aller Rhythm Section Styles.

■ Rhythm Section Style auswählen

Während die Rhythm Section Hauptseite im Display angezeigt wird:

Durch Drücken der ▼ oder ▲ RHYTHM (◀◀ oder ▶▶) Tasten können Sie einen Rhythm Section Style auswählen.

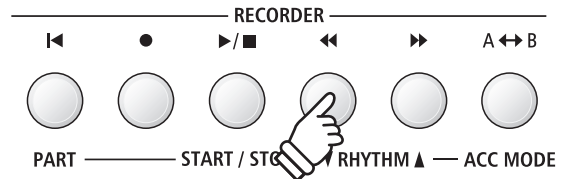

```
FnkShuffle1 All
C           ♩=106
```



```
LatinGroove All
C           ♩=120
```

Jedes Style verfügt über ein „Basic-“ und ein „Variation-“ Pattern. Wenn ein „Variation“ Pattern eingestellt ist, wird ein □ Symbol im Display angezeigt.

Variation Pattern

```
LatinGroove□ All
C           ♩=120
```

* Die gewählte Rhythm Section Style Einstellung bleibt erhalten, bis das Instrument ausgeschaltet wird.

* Bevorzugte Rhythm Section Einstellungen können Sie dauerhaft auf Registration Speicherplätze speichern und zu einem beliebigen späteren Zeitpunkt einfach wieder abrufen. Detaillierte Informationen dazu finden Sie ab der Seite 34 dieser Bedienungsanleitung.

■ Zum Rhythm Section Genre gehen

Anstelle der individuellen Stile können alle verschiedenen Rhythm Section Genres durchgegangen werden.

Halten Sie die Taste RHYTHM SECTION gedrückt und drücken Sie die Tasten RHYTHM ▼ oder ▲ (◀◀ oder ▶▶), um die verschiedenen Rhythm Section Genres durchzugehen.

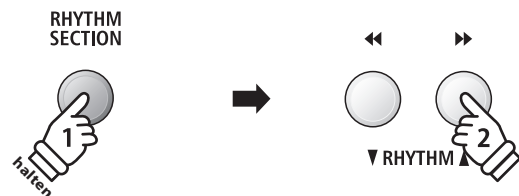

```
LatinGroove□ All
C           ♩=120
```



```
FunkyBeat4 All
C           ♩=130
```

Rhythm Section Parts

Jeder Rhythm Section Style besteht aus mehreren verschiedenen Instrumentalparts. Man kann einstellen, ob nur das Schlagzeug, Schlagzeug und Bass oder ob alle Parts spielen.

Rhythm Section Parts

R.S. Parts	Anzeige im Display	Beschreibung
Schlagzeug	Drum	Es spielt nur das Schlagzeug.
Bass & Schlagzeug	B+Dr	Es spielen Bass und Schlagzeug.
Alle Parts (Grundeinstellung)	All	Alle Parts der Begleitung spielen (Schlagzeug, Bass, Gitarre, etc.)

Rhythm Section Parts auswählen

Während die Rhythm Section Hauptseite im Display angezeigt wird:

Durch Drücken der Taste  können Sie die gewünschte Rhythm Section Part Einstellung auswählen.

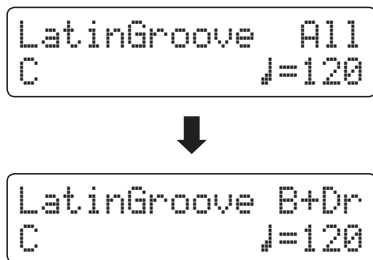
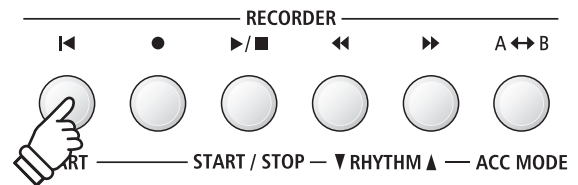

- * Jede Änderung der Rhythm Section Part Einstellung bleibt so lange erhalten, bis das ES8 ausgeschaltet wird.
- * Bevorzugte Rhythm Section Part Einstellungen können Sie dauerhaft auf Registration Speicherplätze speichern und zu einem beliebigen späteren Zeitpunkt einfach wieder abrufen. Detaillierte Informationen dazu finden Sie ab der Seite 34 dieser Bedienungsanleitung.

Rhythm Section Einstellungen

■ Rhythm Section Tempo einstellen

Während die Rhythm Section Hauptseite im Display angezeigt wird:

Durch Drücken der ▼ oder ▲ VALUE Tasten können Sie das Tempo der Rhythm Section schneller oder langsamer stellen.

* Die Rhythm Section und das Metronom verwenden die gleiche Tempo Einstellung.

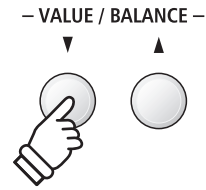

■ Rhythm Section Einstellungen

Seite	Funktionsname	Beschreibung	Grundeinstellung
1	Rhythm Volume	Rhythm Section Lautstärke einstellen.	5
2	Auto Fill-in	Häufigkeit des Auto Fill-ins wählen.	8 Bars (Takte)
3	O.F. Ad-lib	„One Finger Ad-lib“ Funktion aus- bzw. einschalten.	Off (aus)
4	ACC Modus	Ansteuerungsmodus der Rhythm Section Begleitung wählen.	Normal
	Bass Inv.	Schalten Sie die Funktion „Bass Inv.“ (On Bass Akkord-Erkennung) ein oder aus.	Off
	Preset Chord	Preset Chord Progression Typ auswählen.	Chord 1

* Die Seite Bass Inv. erscheint nur, wenn der ACC Modus auf „Normal“ eingestellt ist.

* Die Preset Chord Anzeige erscheint nur, wenn der ACC Modus auf „Preset Chord“ eingestellt ist.

■ Rhythm Section Einstellungen auswählen und einstellen

Mit den ▼ oder ▲ MENU Tasten können Sie das Rhythm Settings Menü auswählen und Ihre Auswahl anschließend durch Drücken der VALUE ▲ Taste bestätigen.

Durch Drücken der ▼ oder ▲ MENU Tasten können Sie eine Rhythm Section Funktion auswählen.

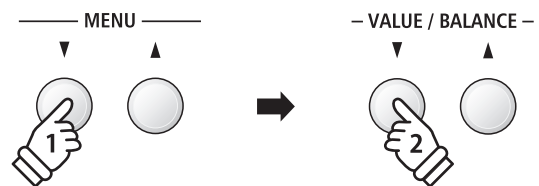

4 RhythmSettings
→ Press VALUE▲



4-1 Rhythm Vol.
= 5

Durch Drücken der ▼ oder ▲ VALUE Tasten können Sie dann die Einstellung der gewählten Rhythm Section Funktion verändern.

4-1 Rhythm Vol.
= 5



4-1 Rhythm Vol.
= 10

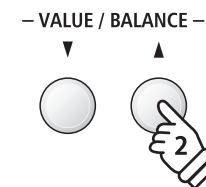
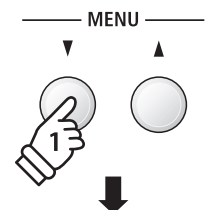

* Jede Änderung der Rhythm Section Einstellungen bleibt so lange erhalten, bis das ES8 ausgeschaltet wird.

* Bevorzugte Rhythm Section Einstellungen können Sie dauerhaft auf Registration Speicherplätze speichern und zu einem beliebigen späteren Zeitpunkt einfach wieder abrufen. Detaillierte Informationen dazu finden Sie ab der Seite 34 dieser Bedienungsanleitung.

1 Rhythm Volume (Rhythmus Lautstärke)

Mit der Rhythmus Lautstärke Einstellung lässt sich die Lautstärke der Rhythm Section Begleitung einstellen.

■ Rhythmus Lautstärke einstellen

Während das Rhythmus Einstellungs Menü im Display angezeigt wird:

Drücken Sie die ▼ oder ▲ MENU Tasten, bis „Rhythm Vol.“ im Display angezeigt wird. Anschließend können Sie mit den ▼ oder ▲ VALUE Tasten die Lautstärke der Rhythm Section einstellen.

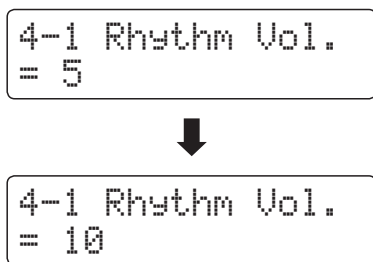

- * Die Rhythmus Lautstärke können Sie im Bereich von 1 ~ 10 einstellen.
- * Jede Änderung der Rhythmus Lautstärke bleibt so lange erhalten, bis das ES8 ausgeschaltet wird.
- * Bevorzugte Rhythmus Lautstärke Einstellungen können Sie dauerhaft auf Registration Speicherplätze speichern und zu einem beliebigen späteren Zeitpunkt einfach wieder abrufen. Detaillierte Informationen dazu finden Sie ab der Seite 34 dieser Bedienungsanleitung.

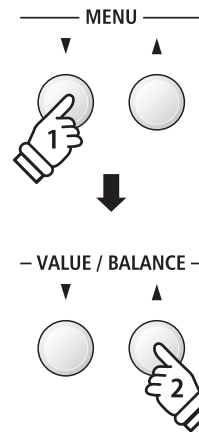

■ Direktanwahl der Rhythmus Lautstärke Einstellung

Es besteht die Möglichkeit, die Rhythmus Lautstärke Einstellung direkt anzuwählen und die Lautstärke zu verändern, wenn die Rhythm Section gerade verwendet wird:

Halten Sie die ▼ oder ▲ MENU Taste gedrückt.

Im Display erscheint die „Rhythm Vol.“ Anzeige.

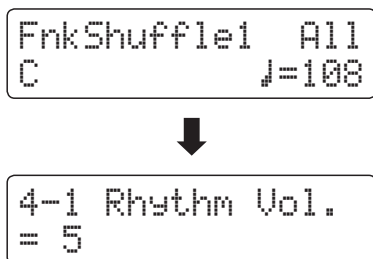

Mit den ▼ oder ▲ VALUE Tasten kann man jetzt die Lautstärke der Rhythm Section verändern.

Um die Rhythm Volume Anzeige zu verlassen und zur vorherigen Anzeige zurückzuwechseln, drücken Sie zweimal die Taste EXIT.



2 Auto Fill-in

Mit der Auto Fill-In Einstellung können Sie für das Spiel mit der Rhythm Section festlegen, wie häufig ein Fill-In eingefügt wird. Sie können die Funktion Auto Fill-In auch ausschalten.

■ Auto Fill-in Einstellungen

Auto Fill-in Einstellung	Beschreibung
Off (aus)	Die Auto Fill-In Funktion ist ausgeschaltet.
4 bars (Takte)	Die Rhythm Section spielt alle 4 Takte ein Fill-In.
8 bars (Takte) (Grundeinstellung)	Die Rhythm Section spielt alle 8 Takte ein Fill-In.
12 bars (Takte)	Die Rhythm Section spielt alle 12 Takte ein Fill-In.
16 bars (Takte)	Die Rhythm Section spielt alle 16 Takte ein Fill-In.

■ Auto Fill-in Einstellung ändern

Während das Rhythmus Einstellungs Menü im Display angezeigt wird:

Drücken Sie die ▼ oder ▲ MENU Tasten, bis „Auto Fill-in“ im Display angezeigt wird. Anschließend können Sie mit den ▼ oder ▲ VALUE Tasten die Auto Fill-In Einstellung verändern.

4-2 Auto Fill-in
= 8 bars



4-2 Auto Fill-in
= 16 bars

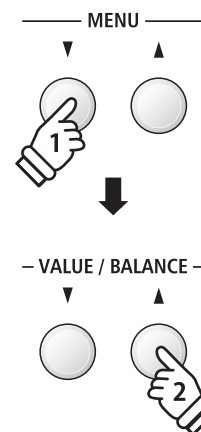

* Jede Änderung der Auto Fill-In Einstellung bleibt so lange erhalten, bis das ES8 ausgeschaltet wird.

* Bevorzugte Auto Fill-In Einstellungen können Sie dauerhaft auf Registration Speicherplätze speichern und zu einem beliebigen späteren Zeitpunkt einfach wieder abrufen. Detaillierte Informationen dazu finden Sie ab der Seite 34 dieser Bedienungsanleitung.

3 One Finger Ad-lib (Ein Finger Ad-lib)

Die Funktion One Finger Ad-lib ermöglicht das Abspielen von zahlreichen Phrasen durch einfaches Drücken einer der obersten 17 Tasten auf der Tastatur. Alle Phrasen sind eintaktig und passen selbstverständlich zu den gespielten Tönen/Akkorden des Spiels der Rhythm Section.

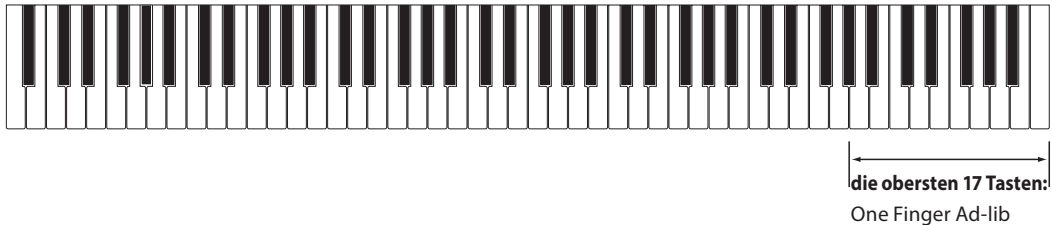

■ One Finger Ad-lib Einstellungen

One Finger Ad-lib Einstellung	Beschreibung
Off (aus) (Grundeinstellung)	Die One Finger Ad-lib Funktion ist ausgeschaltet.
On (an)	Eine One Finger Ad-lib Phrase wird beim Drücken einer der 17 obersten Tasten abgespielt.

■ One Finger Ad-lib Einstellung ändern

Während das Rhythmus Einstellungs Menü im Display angezeigt wird:

Drücken Sie die ▼ oder ▲ MENU Tasten, bis „O.F. Ad-lib“ im Display angezeigt wird. Anschließend können Sie mit den ▼ oder ▲ VALUE Tasten die One Finger Ad-lib Funktion aus- oder einschalten.

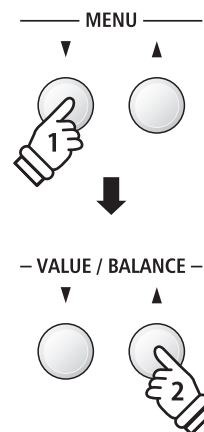
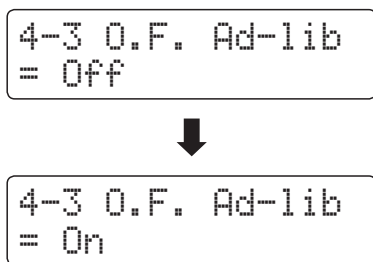

* Jede Änderung der One Finger Ad-lib Einstellung bleibt so lange erhalten, bis das ES8 ausgeschaltet wird.

* Bevorzugte One Finger Ad-lib Einstellungen können Sie dauerhaft auf Registration Speicherplätze speichern und zu einem beliebigen späteren Zeitpunkt einfach wieder abrufen. Detaillierte Informationen dazu finden Sie ab der Seite 34 dieser Bedienungsanleitung.

4 ACC Modus

Mit der ACC Modus Einstellung lässt sich festlegen, wie bzw. über welchen Tastaturbereich die Rhythm Section Begleitung angesteuert werden kann.

In der Grundeinstellung kann die Rhythm Section Begleitung über den gesamten Tastaturbereich angesteuert werden. Mit der Einstellung „1 Finger / Chord“ lässt sich die Rhythm Section nur über den linken Tastaturbereich ansteuern, während der rechte Tastaturbereich für das Melodiespiel vorgesehen ist.

Mit der Einstellung „Preset Chord“ folgt die Rhythm Section Begleitung der jeweils angewählten und laufenden Preset Chord Sequenz. Die gesamte Tastatur steht in diesem Fall für das Melodiespiel zur Verfügung. Eine komplette Übersicht der Rhythm Section Preset Chord Sequenzen finden Sie in dieser Bedienungsanleitung ab Seite 145.

* Die Grundeinstellung des Splitpunktes liegt zwischen den Tasten F#3 und G3.

* Die Splitpunkt Einstellung gilt gleichermaßen für die Rhythm Section und den Split Modus. Weitere Informationen zur Splitpunkt Einstellung finden Sie auf der Seite 21 dieser Bedienungsanleitung.

■ ACC Modus Einstellungen

ACC Modus Einstellung	Rhythm Section Ansteuerungsmodus
Normal (Grundeinstellung)	Gesamte Tastatur für Melodiespiel und Ansteuerung der Begleitung.
1 Finger / Chord	Rechter Tastaturbereich für Melodiespiel, linker Tastaturbereich für Ansteuerung der Begleitung. Durch das Spielen von Einzelnoten oder Akkorden im linken Bereich kann die Rhythm Section Begleitung angesteuert werden.
Preset Chord	Gesamte Tastatur für Melodiespiel, Ansteuerung der Begleitung über Preset Chord Sequenz.

■ Normal



■ 1 Finger / Chord

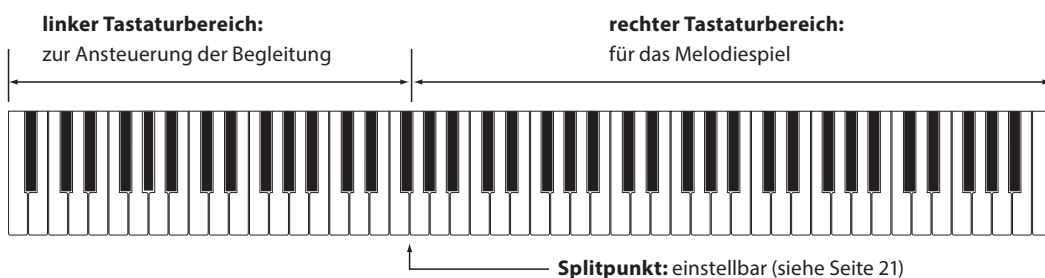

■ Preset Chord



■ ACC Modus Einstellung ändern

Während das Rhythmus Einstellungs­menü im Display angezeigt wird:

Drücken Sie die ▼ oder ▲ MENU Tasten, bis „ACC Mode“ im Display angezeigt wird. Anschließend können Sie mit den ▼ oder ▲ VALUE Tasten die gewünschte ACC Modus Einstellung auswählen.

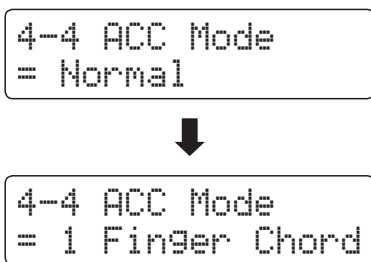

* Die Auto Fill-in Funktion wird ausgeschaltet, wenn die „Preset Chord“ Methode eingeschaltet ist. Die Rhythm Section spielt automatisch ein Fill-In Pattern am Ende der gewählten Preset Chord Sequenz.

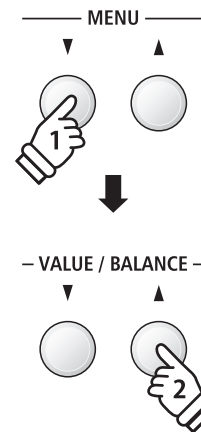

* Jede Änderung der ACC Modus Einstellung bleibt so lange erhalten, bis das ES8 ausgeschaltet wird.

* Bevorzugte ACC Modus Einstellungen können Sie dauerhaft auf Registration Speicherplätze speichern und zu einem beliebigen späteren Zeitpunkt einfach wieder abrufen. Detaillierte Informationen dazu finden Sie ab der Seite 34 dieser Bedienungsanleitung.

Bass Inversion

Die Einstellung Bass Inversion wird zum Spielen von Akkorden „On-Bass“ oder von Basslinien mit der linken Hand verwendet.

Standardmäßig folgt der Bass-Teil der Rhythm Section dem erkannten Grundakkord. Ist die Bass Inversion jedoch auf „On“ eingestellt, folgt der Bass-Teil der Rhythm Section der tiefsten, auf der Tastatur gespielten Taste, so dass „On-Bass“ Akkorde gespielt werden.

Ein „On-Bass“-Akkord ist ein Akkord, der eine vom Grundakkord unterschiedliche Bassnote aufweist. Diese wird gewöhnlicherweise durch Hinzufügen eines Schrägstrichs und des Buchstabens des Basses hinter dem Grundnotenbuchstaben angezeigt. Ist beispielsweise ein C-Akkord mit einem G-unterlegt, wird dies als „C/G“ dargestellt, während ein mit einem C unterlegter B^b7-Akkord als „B^b7/C“ dargestellt wird.

* Diese Seite erscheint nur, wenn der ACC Modus auf „Normal“ eingestellt ist. Weitere Informationen finden Sie auf Seite 44.

■ Bass Inv. Einstellungen

Bass Inv. Einstellung	Beschreibung
Off (Grundeinstellung)	Der Bass-Teil der Rhythm Section folgt dem erkannten Grundakkord.
On	Die On Bass Akkord-Erkennung ist aktiviert, so dass der Bass-Teil der Rhythm Section der tiefsten, auf der Tastatur gespielten Taste folgt.

■ Off



■ On

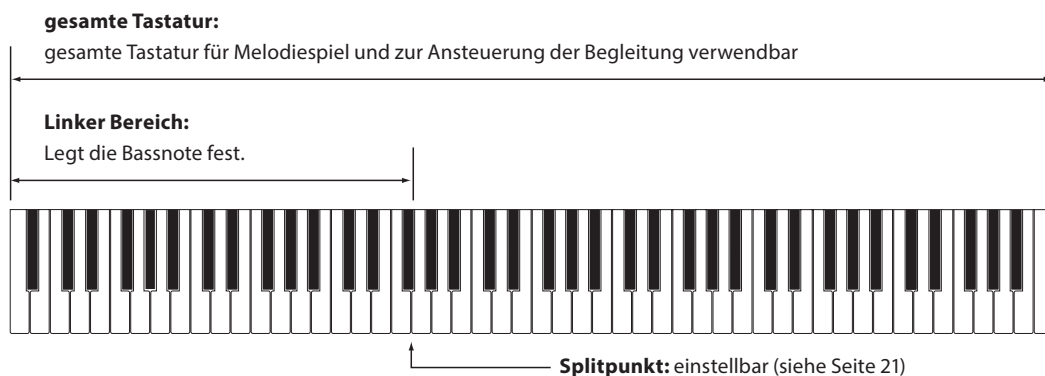

Die tiefste auf der Tastatur gespielte Taste wird als Bassnote erkannt. Befindet sich die tiefste gespielte Taste jedoch im rechten Bereich der Tastatur oder werden drei andere um die tiefste Taste gelegene Tasten angeschlagen, werden die Noten als Akkord erkannt und es wird keine On-Bass-Note bestimmt.

■ Änderung der Bass Inv. Einstellung

Während das Rhythmus Einstellungs­menü im Display angezeigt wird:

Drücken Sie die ▼ oder ▲ MENU Tasten, bis „Bass Inv.“ im Display angezeigt wird, dann mit den ▼ oder ▲ VALUE Tasten können Sie nun die „Bass Inv.“ Einstellung ein- bzw. ausschalten.

4-4 Bass Inv.
= Off



4-4 Bass Inv.
= On

* Diese Einstellung ist nur wählbar, wenn die ACC Modus Einstellung auf „Normal“ eingestellt ist. Weitere Informationen finden Sie auf der Seite 44 dieser Bedienungsanleitung.

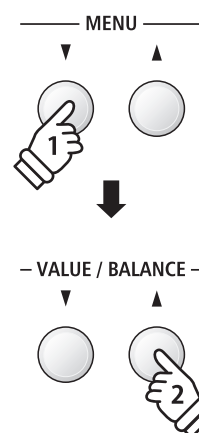

Preset Chord

Mit der Preset Chord Einstellung kann man eine Preset Chord Sequenz auswählen, die man zur Ansteuerung der Begleitung verwenden möchte. Eine komplette Übersicht der Rhythm Section Preset Chord Sequenzen finden Sie in dieser Bedienungsanleitung ab Seite 145.

* Diese Einstellung ist nur wählbar, wenn die ACC Modus Einstellung auf „Preset Chord“ eingestellt ist. Weitere Informationen finden Sie auf der Seite 44 dieser Bedienungsanleitung.

■ Preset Chord Einstellung ändern

Während das Rhythmus Einstellungs­menü im Display angezeigt wird:

Drücken Sie die ▼ oder ▲ MENU Tasten, bis „Preset Chord“ im Display angezeigt wird. Anschließend können Sie mit den ▼ oder ▲ VALUE Tasten die gewünschte Preset Chord Sequenz auswählen.

4-4 Preset Chord
= Chord1



4-4 Preset Chord
= Chord7

* Durch Drücken der Taste A↔B lässt sich die Preset Chord Funktion schnell aus- bzw. einschalten (ohne auf die ACC Modus Einstellungsseite gehen zu müssen).

* Wenn ein anderer Style angewählt wird, wird die Preset Chord Sequenz auf die Grundeinstellung des neu gewählten Styles zurückgesetzt.

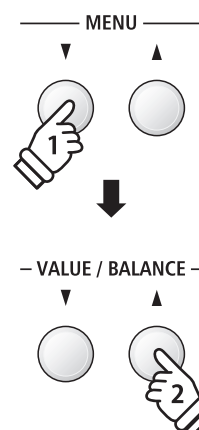

* Die bevorzugte Preset Chord Einstellung können Sie dauerhaft auf einen Registration Speicherplatz speichern und zu einem beliebigen späteren Zeitpunkt einfach wieder abrufen. Detaillierte Informationen dazu finden Sie ab der Seite 34 dieser Bedienungsanleitung.

Song Recorder (Interner Speicher)

Das ES8 ermöglicht die Aufnahme von bis zu 10 unterschiedlichen Songs in den internen Speicher, die man auf Knopfdruck zu einem späteren Zeitpunkt wieder abspielen kann. Jeder Song besteht aus zwei separaten Spuren (auch Parts genannt), die unabhängig voneinander aufgenommen und wiedergegeben werden können. Das ermöglicht beispielsweise die Aufnahme des Parts der linken Hand auf einer Spur. Zu einem späteren Zeitpunkt kann dann der Part der rechten Hand auf der anderen Spur aufgenommen werden.

1 Aufnahme eines Songs

1. Aufnahme Modus aufrufen

Drücken Sie die Taste ●.

Die LED Anzeige der Taste ● blinkt und die Aufnahme Seite für interne Songs erscheint im Display.

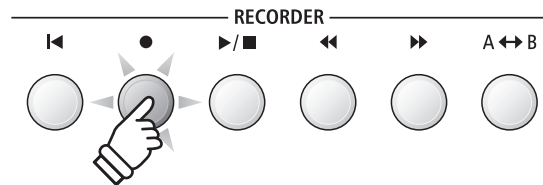
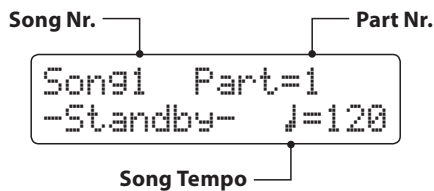

* Wenn ein USB Speichermedium angeschlossen ist, drücken Sie die Taste MENU ▲, um die Funktion „Int. Recorder“ auszuwählen.

* Der Recorder verwendet die gleiche Tempo Einstellung wie das Metronom und die Rhythm Section.

2. Song oder Part für Aufnahme auswählen

Durch Drücken der Tasten ◀◀ oder ▶▶ können Sie eine interne Song Nummer (1 ~ 10) auswählen, auf die Sie aufnehmen möchten.

Auf diesem Part wurde bereits etwas aufgenommen.

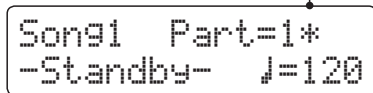

Durch Drücken der ▼ oder ▲ VALUE Tasten können Sie nun eine Part Nummer (1 oder 2) auswählen, auf die Sie aufnehmen möchten.

* Wenn auf einem Part bereits etwas aufgenommen wurde, wird ein * Symbol neben der Part Nummer angezeigt.

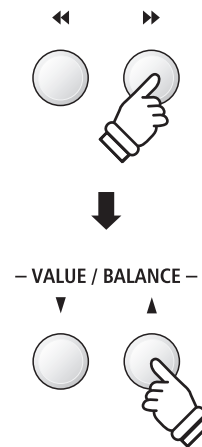

Wenn Sie Part 1 und Part 2 separat aufnehmen, dann wählen Sie die Song- und Partnummer sorgfältig aus, damit Sie nicht versehentlich Spuren überschreiben, die bereits vorher aufgenommen worden sind.

3. Song Recorder starten

Spielen Sie nun auf der Tastatur.

Die LED Anzeigen der Tasten ● und ▶/■ leuchten und die Aufnahme beginnt automatisch.

Die aktuellen Anzeigen für Takt und Taktschlag werden im Display angezeigt.

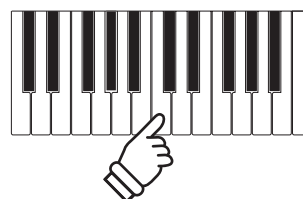

oder



* Die Aufnahme kann auch durch Drücken der Taste ▶/■ gestartet werden. Dadurch haben Sie die Möglichkeit, einen Leertakt am Anfang des Stückes einzufügen.

4. Song Recorder stoppen

Drücken Sie die Taste ►/■.

Die LED Anzeigen der Tasten ►/■ und ● gehen aus, der Recorder stoppt und der Part/Song wird in den internen Speicher gespeichert.

Nacheinigen Sekunden erscheint im Display die Wiedergabeseite für interne Songs und zeigt damit an, dass der aufgenommene Song zur Wiedergabe bereit ist.

```
Song1  Part.=1*
      1-1      ♯=120
```

Weitere Informationen zur Wiedergabe von aufgenommenen Songs finden Sie im Abschnitt „Wiedergabe eines Songs“ auf der Seite 50 dieser Bedienungsanleitung.

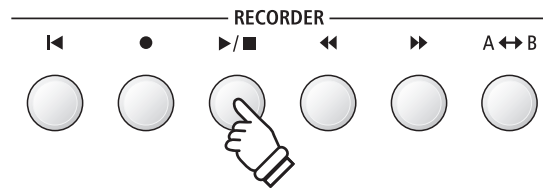

* Die maximale Aufnahme Kapazität beträgt ca. 90.000 Noten (das Betätigen von Bedienelementen und Pedalen wird auch als Noten gezählt).

* Wenn die Aufnahmekapazität während der Aufnahme erschöpft ist, wird die Aufnahme automatisch beendet.

* Gespeicherte Darbietungsdaten bleiben auch nach dem Ausschalten des ES8 im Speicher erhalten.

■ Einen zweiten Part aufnehmen

Um einen zweiten Part aufzunehmen, befolgen Sie die vorgenannten Bedienschritte unter „Aufnahme eines Songs“. Wählen Sie für die Aufnahme den noch nicht verwendeten Part aus.

■ Aufnahme mit Metronom

Eine Aufnahme mit eingeschaltetem Metronom ist auch möglich. Das kann bei separaten Part Aufnahmen oder auch beim Aufnehmen von komplexen Passagen hilfreich sein. Während der Wiedergabe eines aufgenommenen Songs ist das Metronom nicht zu hören.

* Weitere Informationen zum Thema Aufnehmen mit Metronom finden Sie auf der Seite 32 dieser Bedienungsanleitung.

■ Bedienfeld Einstellungen während der Aufnahme ändern

In manchen Fällen kann es vorkommen, dass man Einstellungen während der Aufnahme eines Songs ändern möchte. Der nachstehenden Übersicht können Sie entnehmen, welche Änderungen möglich sind und welche nicht.

Speicherbare Bedienfeld Einstellungen während der Aufnahme

Klangwechsel (SOUND Tasten etc.)

Umschalten zwischen Dual Modus und Split Modus

Nicht speicherbare Bedienfeld Einstellungen während der Aufnahme *

Änderungen der Hall Einstellungen

Änderungen der Effekt Einstellungen

Tempo Änderungen

Änderungen des Lautstärkeverhältnisses im Dual Modus und im Split Modus

Änderungen der Transponierung, Stimmung, Anschlagdynamik, etc.

* Nehmen Sie die gewünschten Einstellungen für Effekt, Hall, Tempo etc. vor, bevor Sie mit einer neuen Aufnahme beginnen.

5. Song Recorder Modus verlassen

Drücken Sie die Taste EXIT, um den internen Song Recorder Modus zu verlassen.

Das Instrument kehrt in den normalen Spielmodus zurück.

EXIT



2 Wiedergabe eines Songs

Mit dieser Funktion können Sie Songs – die sich im internen Speicher des Instrumentes befinden – abspielen. Wenn Sie einen Song/Part abspielen möchten, den Sie gerade aufgenommen haben, können Sie direkt zu Schritt 2 gehen.

1. Wiedergabe Modus aufrufen

Drücken Sie die Taste ►/■.

Die LED Anzeige der Taste ►/■ leuchtet und die Wiedergabeseite für interne Songs erscheint im Display.

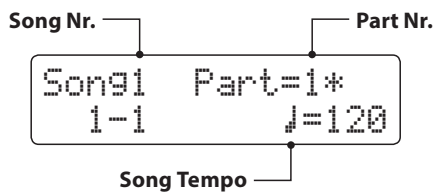
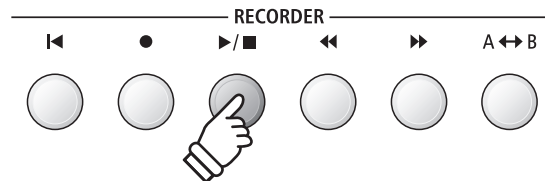

* Wenn ein USB Speichermedium angeschlossen ist, drücken Sie die Taste MENU ▲ zur Auswahl der Funktion „Int. Recorder“.

2. Song/Part für die Wiedergabe auswählen

Durch Drücken der Tasten ◀◀ oder ▶▶ können Sie eine interne Song Nummer (1 ~ 10) auswählen, die Sie abspielen möchten.

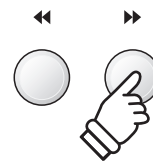

Auf diesem Part wurde bereits etwas aufgenommen.

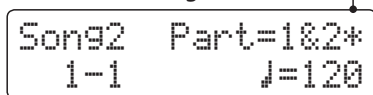

* Wenn auf einem Part bereits etwas aufgenommen wurde, wird ein * Symbol neben der Part Nummer angezeigt.

Wahl des/der abzuspielenden Part(s) des Songs:

Drücken Sie die ▼ oder ▲ MENU Tasten, um die Einstellung Song Part zu wählen, drücken Sie dann die ▼ oder ▲ VALUE Tasten, um den/die gewünschten Part(s) zu wählen.

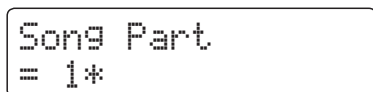
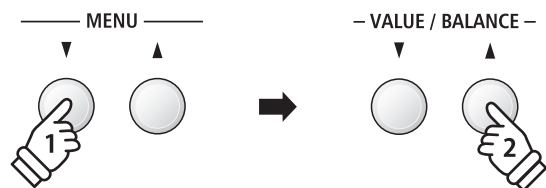

3. Wiedergabe starten

Drücken Sie die Taste ►/■.

Der/die ausgewählte/n Song/Part(s) wird/werden wiedergegeben und der aktuelle Takt und Taktschlag werden im Display angezeigt.

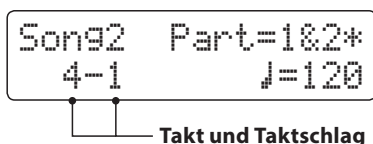
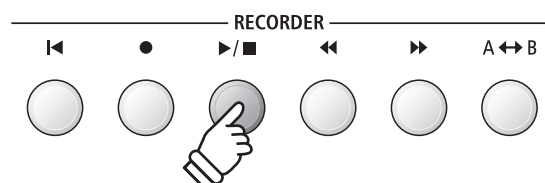

Zusätzliche Steuerungsfunktionen bei der Wiedergabe eines Songs

Während ein Song abgespielt wird:

Durch Drücken der Tasten ◀◀ oder ▶▶ können Sie den Song vor- bzw. zurückspulen. Wenn die Wiedergabeposition zurückgesetzt wird, kann mit diesen Tasten der Songspeicher ausgewählt werden.

Drücken Sie die A↔B Taste zweimal (einmal um einen Startpunkt und nochmal für einen Endpunkt für die Wiederholung zu bestimmen).

* Bei der dritten Betätigung der A↔B Taste wird die Wiederholung beendet.

Durch Drücken der Taste ▶/■ wird die Wiedergabe angehalten bzw. wieder fortgesetzt.

Durch Drücken der Taste ◀ springt der Song zum Anfang zurück.

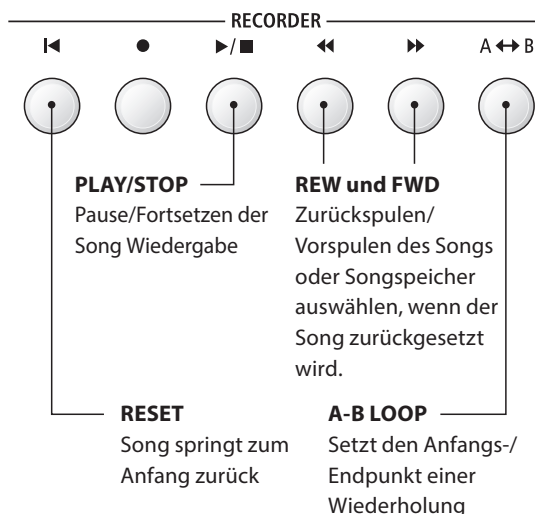

Wiedergabe Tempo ändern

Während ein Song abgespielt wird:

Durch Drücken der ▼ oder ▲ VALUE Tasten können Sie das Wiedergabe Tempo ändern.

* Das Wiedergabe Tempo kann im Bereich von 10 ~ 400 BPM (Schläge pro Minute) eingestellt werden.

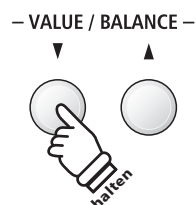

Wiedergabe Einstellungen ändern (Wiedergabe Menü)

Im Wiedergabe Menü kann man die Lautstärke, die Tonhöhe und den/die wiederzugebenden Part/s des Songs einstellen.

Während ein Song abgespielt wird:

Drücken Sie die ▼ oder ▲ MENU Tasten, bis die gewünschte Funktion im Display angezeigt wird. Anschließend können Sie mit den ▼ oder ▲ VALUE Tasten die gewünschte Einstellung vornehmen.

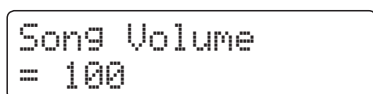

* Die Song Lautstärke (Song Volume) kann im Bereich von 1 ~ 10 eingestellt werden.

* Die Tonhöhe des Songs (Song Pitch) kann um +/- 12 Halbtöne eingestellt werden.

* Als wiederzugebende Parts (Song Part) kann man zwischen Part 1, Part 2 und Parts 1&2 auswählen.

Durch Drücken der Taste EXIT gelangt man zur Wiedergabeseite für interne Songs zurück.

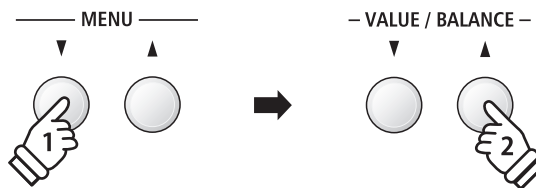

4. Wiedergabe Modus verlassen

Durch Drücken der EXIT Taste können Sie die Wiedergabeseite für interne Songs verlassen.

Das Instrument kehrt zum normalen Spielmodus zurück.



3 Aufnahme eines Songs inklusive Rhythm Section

Eine Song Aufnahme ist auch mit Verwendung der Rhythm Section möglich. So kann man beispielsweise nur die komplette Begleitung eines Songs aufnehmen (inklusive Akkordwechsel), um sich bei der anschließenden Wiedergabe ganz auf das Spiel der Melodie zu konzentrieren oder dazu auf der gesamten Tastatur zu improvisieren.

Die Rhythm Section kann nur auf Part 1 eines Songs aufgenommen werden.

1. Rhythm Section aufrufen

Drücken Sie die Taste RHYTHM SECTION.

Die LED Anzeige der RHYTHM SECTION Taste leuchtet und zeigt damit an, dass die Rhythm Section eingeschaltet ist.

Nehmen Sie die gewünschten Einstellungen vor (Style, Lautstärke, Tempo, Parts, ACC Modus etc.).

* Auf der Seite 40 dieser Bedienungsanleitung finden Sie weitere Informationen zu Einstellungen der Rhythm Section.

RHYTHM SECTION



2. Aufnahme Modus aufrufen

Drücken Sie die Taste ●.

Die LED Anzeige der Taste ● blinkt und die Aufnahmeseite für interne Songs erscheint im Display.

* Wenn ein USB Speichermedium angeschlossen ist, drücken Sie die Taste MENU ▲, um die Funktion „Int. Recorder“ auszuwählen.

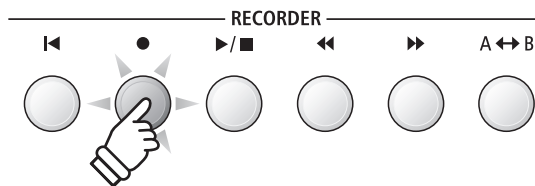

3. Song Nummer auswählen, auf die man aufnehmen möchte

Durch Drücken der Tasten ◀◀ oder ▶▶ können Sie eine interne Song Nummer (1 ~ 10) auswählen, auf die Sie aufnehmen möchten.

* Zur Aufnahme der Rhythm Section muss Part 1 gewählt werden.

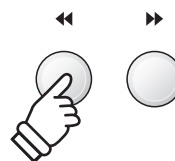

4. Song Recorder starten

Spielen Sie nun auf der Tastatur oder drücken Sie die Taste ▶/■.

Die LED Anzeigen der Tasten ● und ▶/■ leuchten und die Aufnahme beginnt mit dem Start der Rhythm Section.

Durch Drücken der Taste ▶/■ wird die Aufnahme gestoppt.

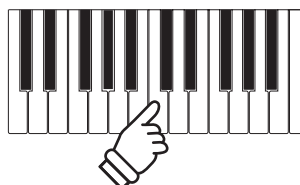

oder



4 Löschen eines Songs oder Parts

In diesem Abschnitt wird erklärt, wie man einen Song/Part aus dem internen Speicher löscht. Verwenden Sie diese Funktion bei fehlerhaft aufgenommenen Songs/Parts oder bei Titeln, die Sie nicht länger benötigen. Ein Löschvorgang kann nicht rückgängig gemacht werden.

1. Löschmodus aufrufen

Drücken Sie gleichzeitig die Tasten ►/■ und ●.

Die LED Anzeigen der Tasten ►/■ und ● blinken nun und die Delete Song Seite erscheint im Display. Sie zeigt die momentan ausgewählte Song- und Partnummer an.

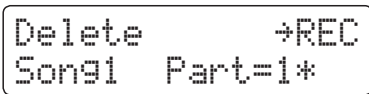
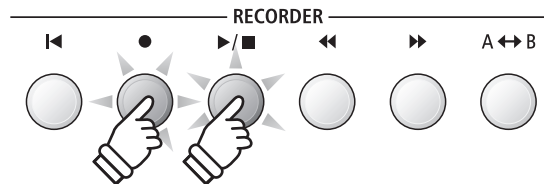

2. Song/Parts zum Löschen auswählen

Durch Drücken der Tasten ◀◀ oder ▶▶ können Sie eine interne Song Nummer (1 ~ 10) auswählen, die Sie löschen möchten.

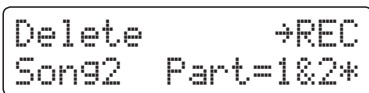

Auf diese/m Part/s wurde bereits etwas aufgenommen.

Durch Drücken der ▼ oder ▲ VALUE Tasten können Sie nun die Part Nummer/n (1, 2 oder 1&2) auswählen, die Sie löschen möchten.

* Wenn auf einem Part bereits etwas aufgenommen wurde, wird ein * Symbol neben der Part Nummer angezeigt.

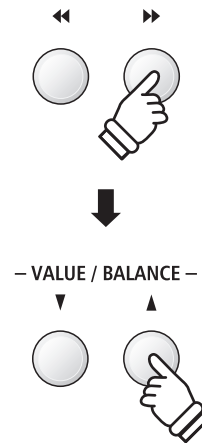

3. Song/Part löschen

Drücken Sie die Taste ●.

Im Display erscheint eine Sicherheitsabfrage.

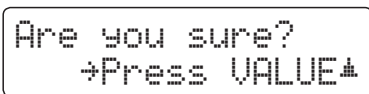

Drücken Sie die VALUE ▲ Taste zur Ausführung des Löschvorgangs und anschließenden Wechsel zur Wiedergabeseite für interne Songs.

Durch Drücken der Taste EXIT wird der Löschvorgang abgebrochen.

* Wenn Sie den Vorgang abgebrochen haben, können Sie durch Drücken der Taste ►/■ zur Wiedergabeseite für interne Songs zurückkehren. Oder drücken Sie die Taste ●, um zur Aufnahmeseite für interne Songs zu wechseln.

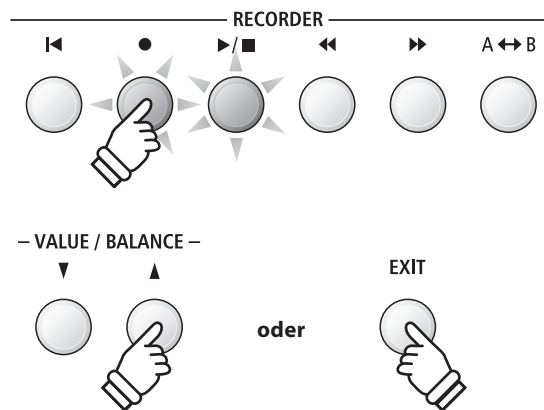

■ Alle Songs im internen Speicher löschen

Um alle Songs im internen Speicher gleichzeitig zu löschen, halten Sie die Tasten ►/■ und ● beim Einschalten des ES8 für einige Sekunden gedrückt.

Alle gespeicherten Recorder Songs im internen Speicher werden gelöscht.

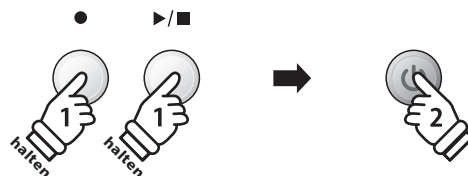

Audio Aufnahme/Wiedergabe (USB Speichermedium)

Mit dem ES8 können Sie eigene Aufnahmen als digitale Audio Datei – wahlweise im Format MP3 oder WAV – auf ein externes USB Speichermedium abspeichern. Diese Funktion ermöglicht eine hochwertige Audio Aufnahme direkt mit dem Instrument durchzuführen, ohne umfangreiches Audio Equipment zu benötigen. Die Aufnahme können Sie dann z.B. an Freunde per E-Mail schicken. Natürlich können Sie Ihre Audio Aufnahmen auch auf einem Computer mit der entsprechenden Software editieren und neu abmischen, um letztlich eine Audio CD davon zu erstellen.

■ Audio Aufnahme Formate

Audio Format	Spezifikationen	Bit Rate
MP3	44.1 kHz, 16 Bit, Stereo	192 kbit/s (konstant)
WAV	44.1 kHz, 16 Bit, Stereo	1,411 kbit/s (unkomprimiert)

MPEG Layer-3 Audiokomprimierungstechnologie lizenziert durch Fraunhofer IIS und Thomson.
MP3 codec ist Copyright (c) 1995-2007, SPIRIT.

1 Aufnahme einer Audio Datei

1. Audio Aufnahme Modus aufrufen

Schließen Sie ein USB Speichermedium an das ES8 an.

Drücken Sie die Taste ● und wählen Sie anschließend mit der MENU ▼ Taste die Seite „USB Recorder“.

Die LED Anzeige der Taste ● blinkt und die Seite USB Recorder wird im Display angezeigt.

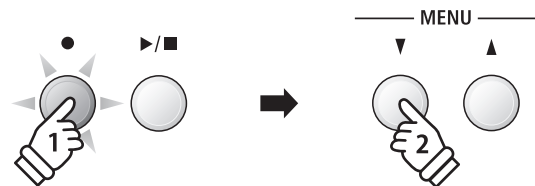

2. Audio Format auswählen

Mit den ▼ oder ▲ VALUE Tasten können Sie das gewünschte Format auswählen (MP3 oder WAV).

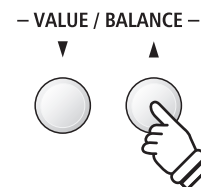
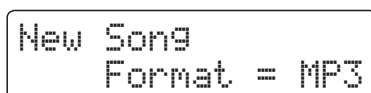

* MP3 Audio Dateien benötigen weniger Speicherplatz als WAV Audio Dateien.

* Auf einen 1GB USB Stick können Sie mehr als 12 Stunden Audio Aufnahmen im MP3 Format speichern.

3. Audio Aufnahme starten

Spielen Sie nun auf der Tastatur.

Die LED Anzeigen der Tasten ● und ►/■ leuchten und die Aufnahme beginnt automatisch.

Der Aufnahme Status wird im Display angezeigt.

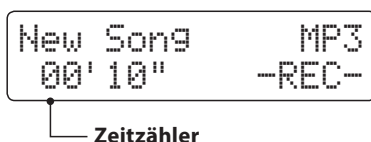

Zeitähler

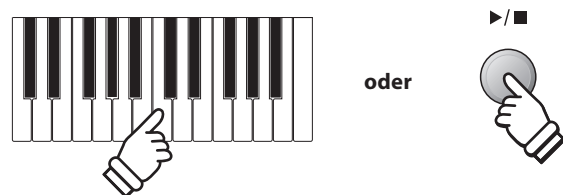

* Die Aufnahme kann auch durch Drücken der Taste ►/■ gestartet werden. Das ermöglicht Ihnen eine Pause oder einen Leertakt am Beginn der Aufnahme einzufügen.

4. Audio Aufnahme stoppen und auf USB Speichermedium speichern

Drücken Sie die Taste ►/■.

Die LED Anzeigen der Tasten ►/■ und ● gehen aus und die Aufnahme stoppt.

Im Display erscheint eine Bestätigungsanfrage.

```
Save to USB?
Yes→REC  No→STOP
```

Drücken Sie die Taste ●, um den Speichervorgang zu bestätigen oder drücken Sie die Taste ►/■, um den Vorgang abzubrechen.

* Wenn Sie den Vorgang abbrechen, wechselt der Audio Recorder zur vorherigen Seite zurück.

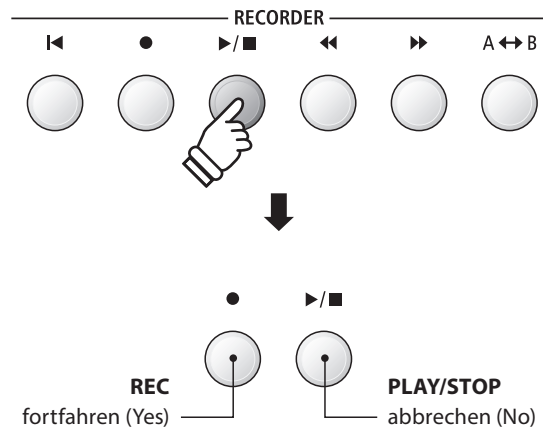

5. Aufgenommene Audio Aufnahme benennen und abspeichern

Nach der Bestätigung des Speichervorgangs:

Im nun erscheinenden Display können Sie der Aufnahme einen Namen geben.

```
Filename:   →REC
Jazzy Tune MP3
```

Mit den ▼ oder ▲ VALUE Tasten können Sie das gewünschte Zeichen auswählen und mit den ▼ oder ▲ MENU Tasten die gewünschte Position.

Durch Drücken der Taste ● wird die aufgenommene Audio Datei mit dem soeben vergebenen Namen gespeichert.

Nach einigen Sekunden erscheint im Display die Audio Wiedergabe Seite und zeigt damit an, dass der Song zur Wiedergabe bereit ist.

```
Jazzy Tune.MP3
00'00" VOL.100
```

Weitere Informationen zur Wiedergabe von aufgenommenen Audio Dateien finden Sie unter der Überschrift „Wiedergabe einer Audio Datei“ auf der Seite 56 dieser Bedienungsanleitung.

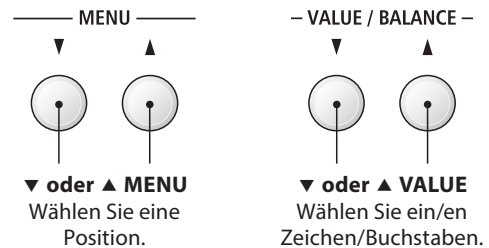

* Als Benennung der ersten Audio Aufnahme wird Ihnen das ES8 „Audio-000.MP3“ oder „Audio-000.WAV“ vorgeschlagen. Beim Speichern weiterer Dateien wird der Zahlenwert jeweils automatisch um 1 erhöht.

* Der Name der Speicherdateien darf maximal 11 Zeichen aufweisen.

* Die aufgenommenen Audio Dateien werden auf dem USB Speichermedium im Stammverzeichnis gespeichert. Eine Abspeicherung in einen Unterordner ist nicht möglich.

* Bei Audio Aufnahmen wird nur der Klang des ES8 aufgezeichnet. Das Signal von Geräten, die am LINE IN Anschluss angeschlossen sind, wird nicht aufgenommen.

■ Überschreiben einer Datei

Wenn der eingegebene Datei Name bereits vergeben ist:

Im Display erscheint eine Bestätigungsanfrage.

```
Overwrite file?
Yes→REC  No→STOP
```

Drücken Sie die Taste ●, um den Überschreibungsvorgang zu bestätigen oder drücken Sie die Taste ►/■, um den Vorgang abzubrechen.

* Wenn Sie den Vorgang abbrechen, wechselt das Display zur Saving Seite (Schritt 4).

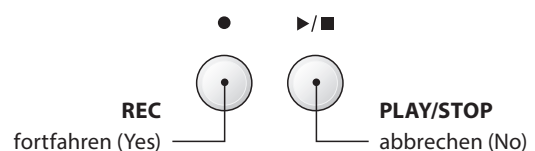

2 Wiedergabe einer Audio Datei

Das ES8 ist in der Lage, Audio Dateien (in den Formaten MP3 und WAV) von einem angeschlossenen USB Speichermedium abzuspielen und über die eingebauten Lautsprecher wiederzugeben. Diese Funktion können Sie beispielsweise einsetzen, um sich von Ihren Lieblingssongs begleiten zu lassen oder Parts (Akkorde oder Melodie) von neuen Musiktiteln separat zu üben.

■ Unterstützte Audio Wiedergabe Formate

Audio Format	Spezifikationen	Bit Rate
MP3	32 kHz/44.1 kHz/48 kHz, Mono/Stereo	8 ~ 320 kbit/s (konstant & variabel)
WAV	32 kHz/44.1 kHz/48 kHz, Mono/Stereo, 16 Bit	-

MPEG Layer-3 Audiokomprimierungstechnologie durch Fraunhofer IIS und Thomson.
MP3 codec ist Copyright (c) 1995-2007, SPIRIT.

■ Vorbereitung eines USB Speichermediums

Kopieren/Speichern Sie zunächst einige MP3 oder WAV Audio Dateien auf ein USB Speichermedium.

* Das USB Speichermedium muss im Format „FAT“ oder „FAT32“ formatiert sein. Weitere Informationen dazu finden Sie auf der Seite 134 dieser Bedienungsanleitung.



1. USB Wiedergabe Modus aufrufen

Schließen Sie ein USB Speichermedium an den USB Anschluss des ES8 an.

Drücken Sie die Taste ▶/■ und wählen Sie anschließend mit der MENU ▼ Taste die Funktion „USB Recorder“.

Die LED Anzeige der Taste ▶/■ leuchtet und die Datei Auswahl Seite erscheint im Display.

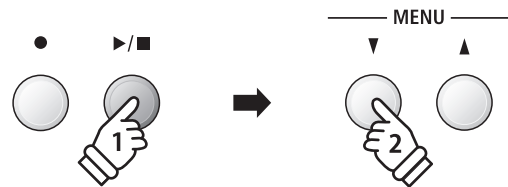

■ Datei Auswahl Seite

Die Datei Auswahl Seite zeigt Ihnen alle relevanten Dateien und Ordner an, die auf dem angeschlossenen USB Speichermedium gespeichert sind.

Das ▶ Symbol zeigt die/den aktuell ausgewählte/n Datei/Ordner an.

Die < > Symbole markieren einen Ordner.

Ein Beispiel für eine typische Datei/Ordner Struktur finden Sie in der nachfolgenden Abbildung. Zur besseren Veranschaulichung haben wir die sichtbare Höhe des Displays gestreckt.

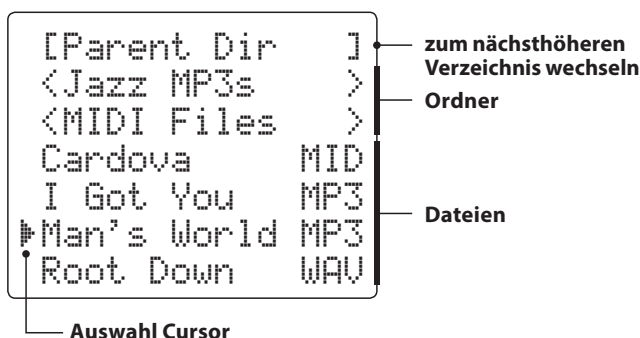
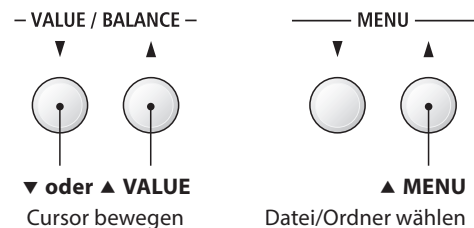

* Dateien und Ordner werden in alphabetischer Reihenfolge angezeigt, wobei Ordner immer oben angezeigt werden.

* Die USB Recorder Seite zeigt die Datei Typen MP3, WAV, MID und KSO an.

* Das Display kann maximal 11 Zeichen (+ 3 Zeichen für das Dateiformat wie z.B. MP3) für einen Dateinamen anzeigen. Längere Dateinamen werden automatisch gekürzt dargestellt.

2. Audio Datei auswählen und wiedergeben

Mit den ▼ oder ▲ VALUE Tasten können Sie sich durch das Verzeichnis bewegen und dann mit der MENU ▲ Taste die gewünschte Datei auswählen.

Die Audio Wiedergabe Seite erscheint im Display.

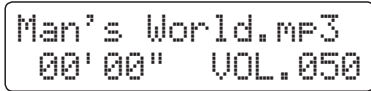

Drücken Sie die Taste ▶/■.

Die LED Anzeige der Taste ▶/■ leuchtet und die Wiedergabe der gewählten Audio Datei startet.

* Um Songs nacheinander abspielen zu lassen, drücken Sie die ▶/■ Taste und halten diese gedrückt, wenn Sie einen Song auswählen. Alle Titel des aktuellen Ordners werden automatisch in alphabetischer Reihenfolge abgespielt, wenn die Wiedergabe des gewählten Songs beendet ist.

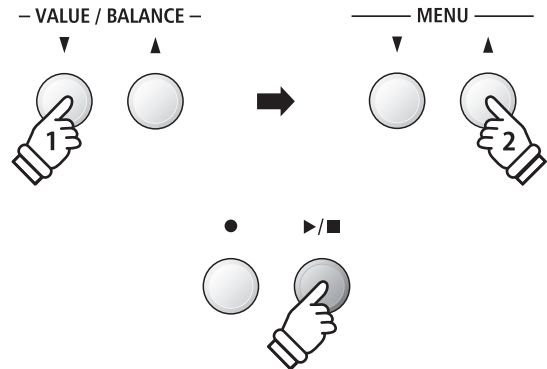

* Wenn die ausgewählte Audio Datei sogenannte Meta Daten enthält (z.B. ID3 Tags wie beispielsweise Künstlername und Songtitel), dann werden diese – neben dem Dateinamen - in der oberen Zeile des Displays angezeigt.

Zusätzliche Steuerungsfunktionen während der Wiedergabe einer Audio Datei

Während eine Audio Datei abgespielt wird:

Durch Drücken der Tasten ◀◀ oder ▶▶ können Sie die Audio Datei vor- bzw. zurückspulen. Wenn die Wiedergabeposition zurückgesetzt wird, kann mit diesen Tasten die Datei/der Ordner ausgewählt werden.

Drücken Sie die A↔B Taste zweimal (einmal um einen Startpunkt und nochmal für einen Endpunkt für die Wiederholung zu bestimmen).

* Bei der dritten Betätigung der A↔B Taste wird die Wiederholung beendet.

Durch Drücken der Taste ▶/■ wird die Wiedergabe angehalten bzw. wieder fortgesetzt.

Durch Drücken der Taste ◀ springt der Song zum Anfang zurück.

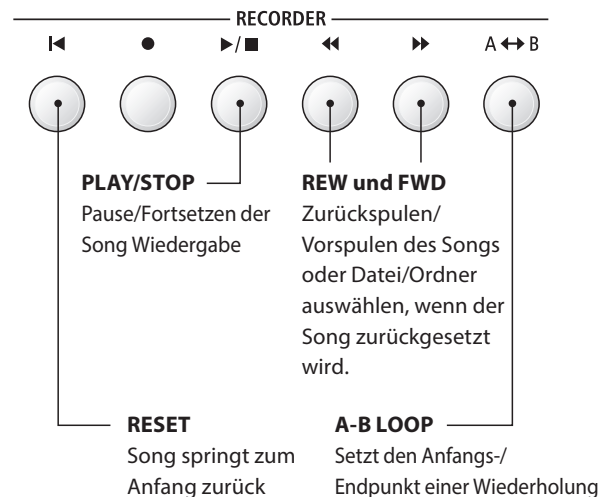

Lautstärke für die Wiedergabe einer Audio Datei einstellen

Durch Drücken der ▼ oder ▲ VALUE Tasten können Sie die Lautstärke der Audio Datei Wiedergabe einstellen.

* Die Wiedergabe Lautstärke kann im Bereich von 1 ~ 100 eingestellt werden.

* Es könnte sein, dass die Lautstärke der Audio Datei Wiedergabe nicht ideal zur Lautstärke der internen Klänge des ES8 passt. In diesem Fall können Sie mit dieser Einstellung die Lautstärke anpassen.

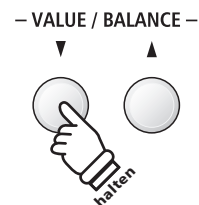

3. USB Wiedergabe Modus verlassen

Drücken Sie die Taste EXIT, um den USB Wiedergabe Modus zu verlassen.

Das Instrument wechselt zum normalen Spielmodus zurück.



3 Overdub Funktion für MP3/WAV Audio Dateien

Sie können gleichzeitig eine vorhandene Audio Datei abspielen, mit dem ES8 dazu spielen und das Resultat dann als Audio Datei abspeichern.

1. USB Aufnahme Modus aufrufen

Schließen Sie ein USB Speichermedium an den USB Anschluss des ES8 an.

Drücken Sie die Taste ▶/■ und wählen Sie anschließend mit der MENU ▼ Taste die Funktion „USB Recorder“.

Die LED Anzeige der Taste ▶/■ leuchtet und die Datei Auswahl Seite erscheint im Display.

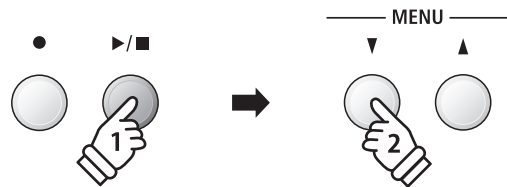

2. Audio Datei auswählen

Mit den ▼ oder ▲ VALUE Tasten können Sie sich durch das Verzeichnis bewegen und dann mit der MENU ▲ Taste die gewünschte Datei auswählen.

Die Audio Wiedergabe Seite erscheint im Display.

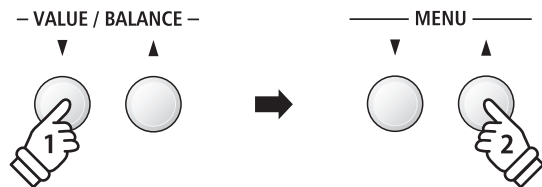
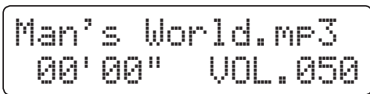

3. Overdub Modus auswählen

Drücken Sie die Taste ●.

Es wird automatisch der Overdub Modus ausgewählt.

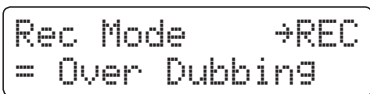

* Drücken Sie zur Aufnahme eines neuen Songs die ▼ oder ▲ VALUE Tasten, um den Modus New Song auszuwählen.

Drücken Sie erneut die Taste ●.

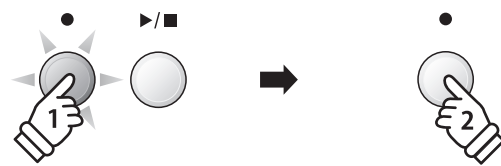
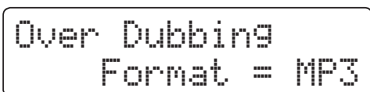

4. Audio Format auswählen

Drücken Sie die ▼ oder ▲ VALUE Tasten, um das gewünschte Audio Format (MP3 oder WAV) auszuwählen.

Over Dubbing
Format = MP3

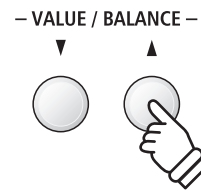

5. Audio Aufnahme starten

Spielen Sie nun auf der Tastatur oder drücken Sie die ►/■ Taste.

Die LED Anzeigen der Tasten ● und ►/■ leuchten, die Wiedergabe des gewählten Audio Songs startet und die Overbubbing Aufnahme beginnt.

* Der Name der ausgewählten Audiodatei wird standardmäßig für die nachvertonte Audiodatei verwendet.

* Der Name der Speicherdateien darf maximal 11 Zeichen aufweisen.

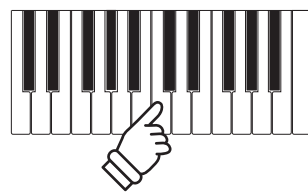

oder



4 MIDI Datei wiedergeben

Das ES8 unterstützt auch die Wiedergabe von Standard MIDI File (SMF) Dateien, die auf einem USB Speichermedium gespeichert wurden.

■ Unterstützte Formate

Song Format	Spezifikationen
MID	Format 0, Format 1

■ Vorbereitung eines USB Speichermediums

Kopieren/Speichern Sie zunächst einige MID (SMF) Song Dateien auf ein USB Speichermedium.

* Das USB Speichermedium muss im Format „FAT“ oder „FAT32“ formatiert sein. Weitere Informationen dazu finden Sie auf der Seite 134 dieser Bedienungsanleitung.



1. USB Wiedergabe Modus aufrufen

Schließen Sie ein USB Speichermedium an den USB Anschluss des ES8 an.

Drücken Sie die Taste ▶/■ und wählen Sie anschließend mit der MENU ▼ Taste die Funktion „USB Recorder“.

Die LED Anzeige der Taste ▶/■ leuchtet und die Datei Auswahl Seite erscheint im Display.

* Weitere Informationen zur Datei Auswahl Seite finden Sie auf der Seite 56 dieser Bedienungsanleitung.

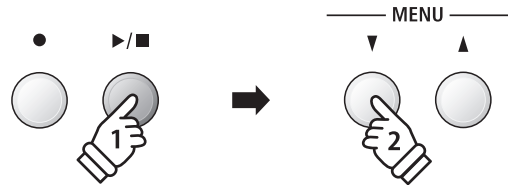

2. Auswahl und Wiedergabe einer MIDI Datei

Mit den ▼ oder ▲ VALUE Tasten können Sie sich durch das Verzeichnis bewegen und dann mit der MENU ▲ Taste die gewünschte Datei auswählen.

Die MIDI Wiedergabe Seite erscheint im Display.

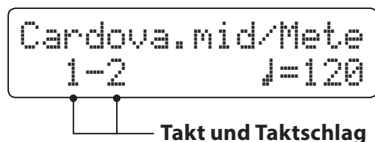

Drücken Sie die Taste ▶/■.

Die LED Anzeige der Taste ▶/■ leuchtet und die Wiedergabe der gewählten MIDI Datei startet.

* Um Songs nacheinander abspielen zu lassen, drücken Sie die ▶/■ Taste und halten diese gedrückt, wenn Sie einen Song auswählen. Alle Titel des aktuellen Ordners werden automatisch in alphabetischer Reihenfolge abgespielt, wenn die Wiedergabe des gewählten Songs beendet ist.

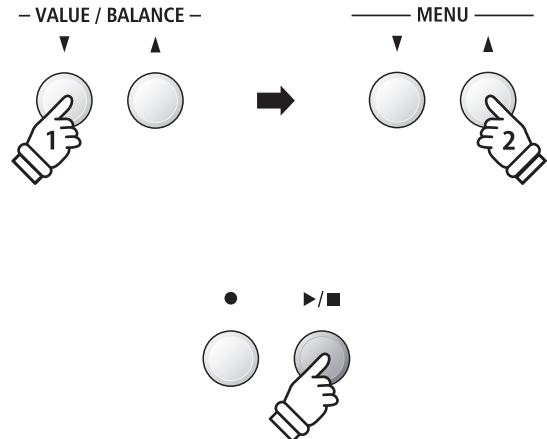

* Da das ES8 nicht die komplette General MIDI/GM2 Soundauswahl beinhaltet, ist es möglich, dass SMF Dateien nicht oder nicht optimal wiedergegeben werden.

Zusätzliche Steuerungsfunktionen während der Wiedergabe einer MIDI Datei

Während eine MIDI Datei abgespielt wird:

Durch Drücken der Tasten ◀◀ oder ▶▶ können Sie die MIDI Datei vor- bzw. zurückspulen. Wenn die Wiedergabeposition zurückgesetzt wird, kann mit diesen Tasten die Datei/der Ordner ausgewählt werden.

Drücken Sie die A↔B Taste zweimal (einmal um einen Startpunkt und nochmal für einen Endpunkt für die Wiederholung zu bestimmen).

* Bei der dritten Betätigung der A↔B Taste wird die Wiederholung beendet.

Durch Drücken der Taste ▶/■ wird die Wiedergabe angehalten bzw. wieder fortgesetzt.

Durch Drücken der Taste ◀ springt der Song zum Anfang zurück.

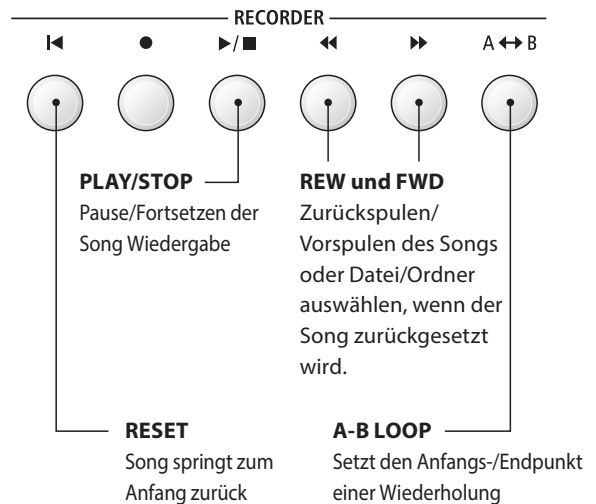

Tempo für die Wiedergabe einer MIDI Datei einstellen

Durch Drücken der ▼ oder ▲ VALUE Tasten können Sie die Tempo der MIDI Datei Wiedergabe einstellen.

* Die Wiedergabe Tempo kann im Bereich von 10 ~ 400 eingestellt werden.

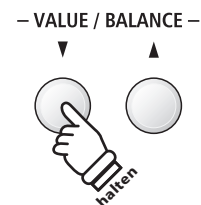

Wiedergabe Einstellungen ändern (Wiedergabe Menü)

Im Wiedergabe Menü kann man die Lautstärke, die Tonhöhe und die Auswahl des „Minus One“ Parts des Songs einstellen.

Während ein MIDI Song abgespielt wird:

Drücken Sie die ▼ oder ▲ MENU Tasten, bis die gewünschte Funktion im Display angezeigt wird. Anschließend können Sie mit den ▼ oder ▲ VALUE Tasten die gewünschte Einstellung vornehmen.

```
Song Volume
= 100
```

* Das Song Lautstärke kann im Bereich von 1 ~ 100 eingestellt werden.

* Die Tonhöhe des Songs (Song Pitch) kann um +/- 12 Halbtöne eingestellt werden.

* Die Minus One Part Einstellung ermöglicht das Stummschalten einer Spur (1 ~ 16).

Durch Drücken der Taste EXIT gelangt man zur Wiedergabeseite für interne Songs zurück.

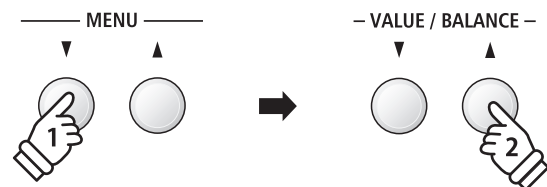

EXIT



3. USB Wiedergabe Modus verlassen

Drücken Sie die Taste EXIT, um den USB Wiedergabe Modus zu verlassen.

Die LED Anzeige der Taste ▶/■ geht aus und das Instrument wechselt zum normalen Spielmodus zurück.

EXIT



5 Konvertieren einer MIDI Datei in eine Audio Datei (MP3/WAV)

Diese Funktion ermöglicht das Konvertieren von MIDI Dateien oder Recorder Songs (die mit dem ES8 aufgenommen und auf ein USB Speichermedium gespeichert wurden) in Audio Dateien.

1. USB Aufnahme Modus aufrufen

Schließen Sie ein USB Speichermedium an den USB Anschluss des ES8 an.

Drücken Sie die Taste ►/■ und wählen Sie anschließend mit der MENU ▼ Taste die Funktion „USB Recorder“.

Der Dateiauswahl Bildschirm wird angezeigt.

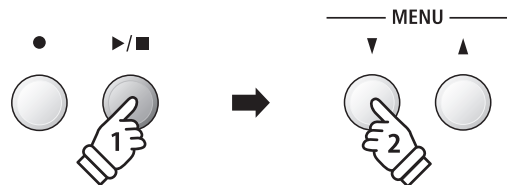

2. MIDI Datei bzw. Kawai Song Datei auswählen

Mit den ▼ oder ▲ VALUE Tasten können Sie sich durch das Verzeichnis bewegen und dann mit der MENU ▲ Taste die gewünschte Datei auswählen.

Die MIDI Wiedergabe Seite erscheint im Display.

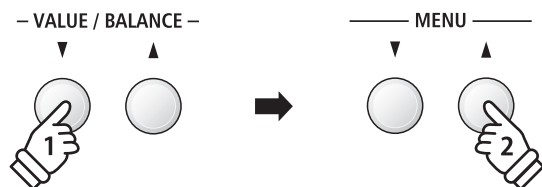
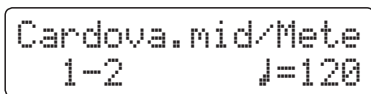

3. Convert to Audio Funktion auswählen

Drücken Sie die Taste ●.

Es wird automatisch der ConvertToAudio Modus ausgewählt.

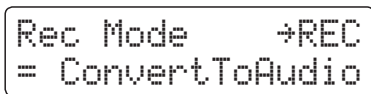

* Drücken Sie zur Aufnahme eines neuen Songs die ▼ oder ▲ VALUE Tasten, um den Modus New Song auszuwählen.

Drücken Sie erneut die Taste ●.

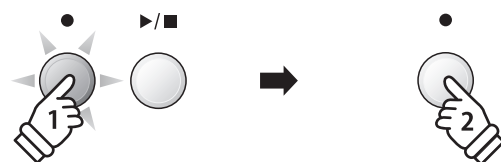
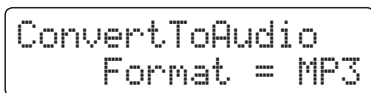

4. Audio Format auswählen

Drücken Sie die ▼ oder ▲ VALUE Tasten, um das gewünschte Audio Format (MP3 oder WAV) auszuwählen.

```
ConvertToAudio
Format = MP3
```

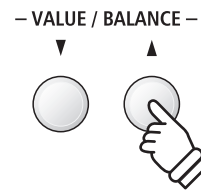

5. Konvertierung starten

Drücken Sie die Taste ▶/■.

Die LED Anzeige der Tasten ● und ▶/■ leuchten und die Konvertierung startet.

Der Konvertierungsstatus wird im Display angezeigt.

```
Song000.MID
00'00" Convert
```



- * Wenn Sie während der Konvertierung auf der Tastatur spielen, wird dies mit aufgezeichnet und konvertiert.
- * Am Ende des Songs stoppt die Konvertierung und eine Speicherbestätigung erscheint automatisch im Display.
- * Der Name der ausgewählten MIDI-Datei bzw. Kawai Song Datei wird standardmäßig für die gespeicherte Audiodatei verwendet.
- * Der Name der Speicherdateien darf maximal 11 Zeichen aufweisen.

6 Audio Aufnahme inklusive Rhythm Section

Bei einer Audio Aufnahme (im Format MP3 oder WAV) ist auch die Verwendung der Rhythm Section möglich. Dies ermöglicht Audio Aufnahmen mit einer „kompletten Begleitband“, die Sie beispielsweise Ihren Freunden schicken können.

1. Rhythm Section aufrufen

Drücken Sie die Taste RHYTHM SECTION.

Die LED Anzeige der RHYTHM SECTION Taste leuchtet und zeigt damit an, dass die Rhythm Section eingeschaltet ist.

Nehmen Sie die gewünschten Einstellungen vor (Style, Lautstärke, Tempo, Parts, ACC Modus etc.).

* Auf der Seite 40 dieser Bedienungsanleitung finden Sie weitere Informationen zu Einstellungen der Rhythm Section.

RHYTHM SECTION



2. USB Aufnahme Modus aufrufen und das Audio Format auswählen

Schließen Sie ein USB Speichermedium an das ES8 an.

Drücken Sie die Taste ● und wählen Sie anschließend mit der MENU ▼ Taste die Seite „USB Recorder“.

Die Seite USB Recorder erscheint im Display.

New Song
Format = MP3

Mit den ▼ oder ▲ VALUE Tasten können Sie das gewünschte Format auswählen (MP3 oder WAV).

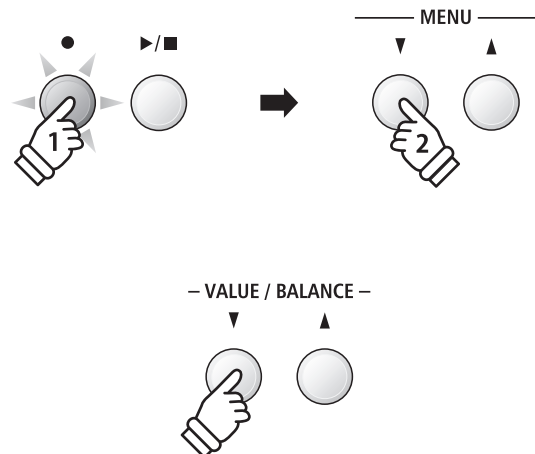

3. Audio Aufnahme starten

Spielen Sie nun auf der Tastatur oder drücken Sie die ►/■ Taste.

Die LED Anzeigen der Taste ● und ►/■ leuchten und die Aufnahme beginnt mit dem Start der Rhythm Section.

Durch Drücken der Taste ►/■ wird die Aufnahme gestoppt.

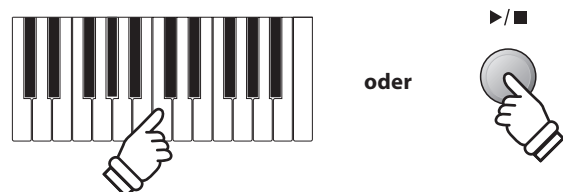

4. Aufgenommene Audio Aufnahme benennen und abspeichern

Folgen Sie den Anweisungen unter „Aufnahme einer Audio Datei“ auf der Seite 54 (Schritt 4 – Seite 55) dieser Bedienungsanleitung.

7 Konvertieren eines Songs in eine Audio Datei

Das ES8 ermöglicht die Konvertierung von Songs - die im internen Speicher gespeichert sind - in ein Audioformat (wahlweise MP3 oder WAV) auf ein angeschlossenes USB Speichermedium.

1. Internen Song auswählen

Nachdem ein Song in den internen Speicher des ES8 aufgenommen wurde:

Schließen Sie ein USB Speichermedium an das ES8 an.

Drücken Sie die Taste ►/■ und wählen Sie anschließend mit der MENU ▲ Taste die Seite „Int. Recorder“.

Die LED Anzeige der Taste ►/■ leuchtet und die Wiedergabeseite für interne Songs wird im Display angezeigt.

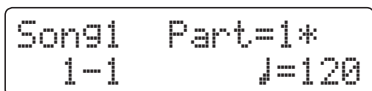

Durch Drücken der ◀◀ oder ▶▶ Tasten können Sie nun den gewünschten internen Song auswählen. Wählen Sie nun den/ die gewünschten Part/s mit den ▼ oder ▲ VALUE Tasten aus.

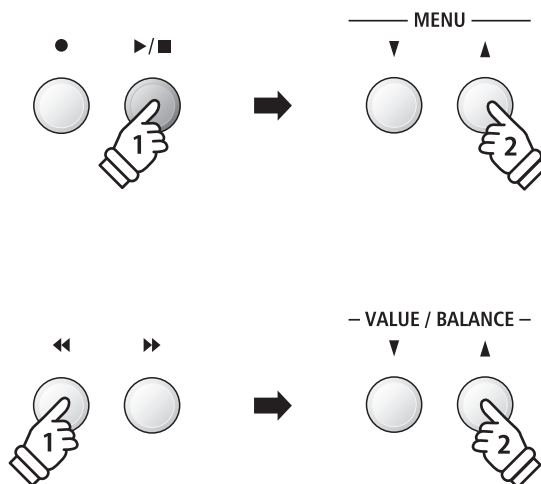

2. Convert to Audio Funktion auswählen

Drücken Sie die Taste USB.

Die Funktion Convert to Audio wird im Display angezeigt.

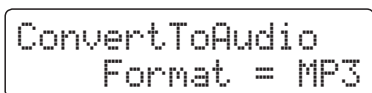

Mit den ▼ oder ▲ VALUE Tasten können Sie nun das gewünschte Audio Format – in das der Song konvertiert werden soll – auswählen.

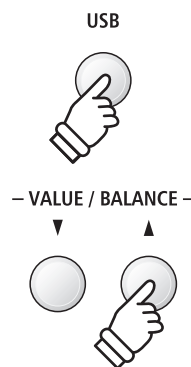

3. Konvertierung starten

Drücken Sie die Taste ►/■.

Die LED Anzeige der Tasten ● und ►/■ leuchten und die Konvertierung startet.

Der Konvertierungsstatus wird im Display angezeigt.

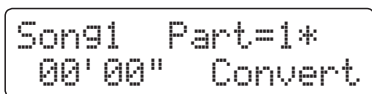

* Wenn Sie während der Konvertierung auf der Tastatur spielen, wird dies mit aufgezeichnet und konvertiert.

* Am Ende des Songs stoppt die Konvertierung und eine Speicherbestätigung erscheint automatisch im Display.

4. Konvertierte Audio Datei benennen und abspeichern

Folgen Sie den Anweisungen unter „Aufnahme einer Audio Datei“ auf der Seite 54 (Schritt 4 – Seite 55) dieser Bedienungsanleitung.

8 Audio/MIDI Datei löschen

Diese Funktion erlaubt das Löschen von Audio (MP3/WAV) und MIDI Song Dateien, die sich auf einem USB Speichermedium befinden.

Der Löschvorgang kann nicht mehr rückgängig gemacht werden.

1. USB Wiedergabe Modus aufrufen

Schließen Sie ein USB Speichermedium an das ES8 an.

Drücken Sie die Taste ▶/■ und wählen Sie anschließend mit der MENU ▼ Taste die Funktion „USB Recorder“.

Die LED Anzeige der Taste ▶/■ leuchtet und die Datei Auswahl Seite wird im Display angezeigt.

* Weitere Informationen zur Datei Auswahl Seite finden Sie auf der Seite 56 dieser Bedienungsanleitung.

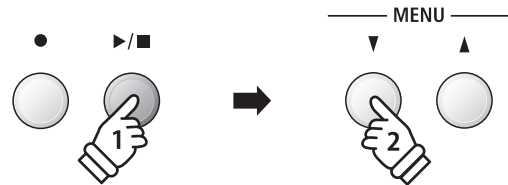

2. Audio/MIDI Datei für den Löschvorgang auswählen

Mit den ▼ oder ▲ VALUE Tasten können Sie sich durch das Verzeichnis bewegen und dann mit der MENU ▲ Taste die gewünschte Audio/MIDI Datei auswählen.

Die Audio Wiedergabe Seite erscheint im Display.

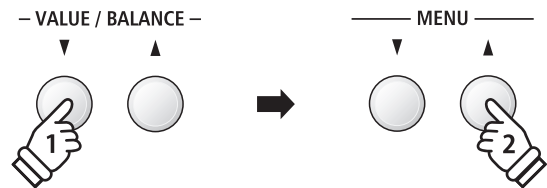
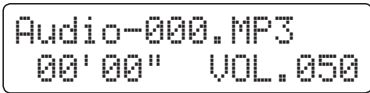

3. Ausgewählte Audio/MIDI Datei löschen

Drücken Sie gleichzeitig die beiden Tasten ● und ▶/■.

Die LED Anzeigen der Tasten ● und ▶/■ blinken und die Löschseite erscheint im Display.

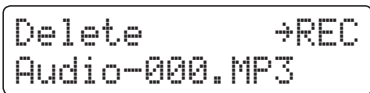

Drücken Sie die Taste ●.

Eine Bestätigungsanfrage erscheint im Display.

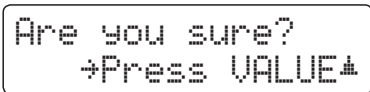

Drücken Sie die Taste VALUE ▲, um den Speichervorgang zu bestätigen. Das Display wechselt zurück zur internen Song Wiedergabe Seite.

Durch Drücken der Taste EXIT wird der Löschvorgang abgebrochen.

* Wenn Sie den Vorgang abgebrochen haben, können Sie durch Drücken der Taste ▶/■ zur Wiedergabeseite für interne Songs zurückkehren. Oder drücken Sie die Taste ●, um zur Aufnahmesite für interne Songs zu wechseln.

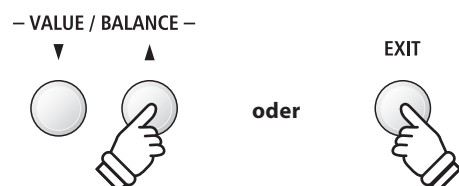
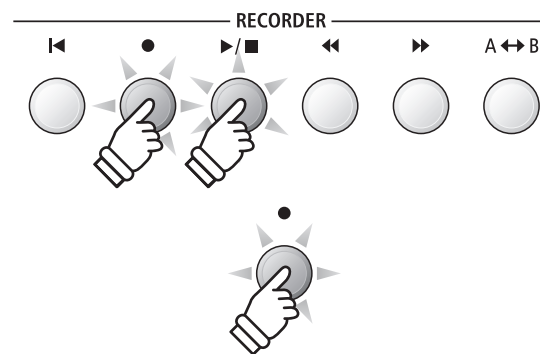

USB Menü

Das USB Menü beinhaltet Funktionen zum Laden und Speichern von Registrierungen und Songs von/auf ein/einem USB Speichermedium. Darüber hinaus ermöglicht Ihnen die USB Taste Zugriff auf USB Funktionen wie Umbenennen, Löschen und Formatieren.

■ USB Menü Funktionen

Seite	Funktion	Beschreibung
1	Load Int. Song	Lädt einen Song von einem USB Speichermedium in den internen Recorder.
2	Load Regist	Lädt Registrierungen (einzeln oder alle) von einem USB Speichermedium in den internen Speicher.
3	Save SMF Song	Speichert einen Song aus dem internen Recorder als SMF Datei auf ein USB Speichermedium.
4	Save Int. Song	Speichert einen Song aus dem internen Recorder auf ein USB Speichermedium.
5	Save Regist	Speichert Registrierungen (einzeln oder alle) aus dem internen Speicher auf ein USB Speichermedium.
6	Rename File	Umbenennen einer Datei auf einem USB Speichermedium.
7	Delete File	Löscht eine Datei auf einem USB Speichermedium.
8	Format USB	Formatiert ein USB Speichermedium. Achtung: Alle Daten darauf werden gelöscht.

1. USB Menü aufrufen

Schließen Sie ein USB Speichermedium an das ES8 an.

Drücken Sie die Taste USB.

Die LED Anzeige der USB Taste leuchtet und die erste Seite des USB Menüs wird im Display angezeigt.

USB



```
1 Load Int. Song
  →Press VALUE↕
```

2. Gewünschte USB Menü Funktion auswählen

Mit den ▼ oder ▲ MENU Tasten können Sie sich durch das Verzeichnis der USB Menü Funktionen bewegen.

```
3 Save SMF Song
  →Press VALUE↕
```

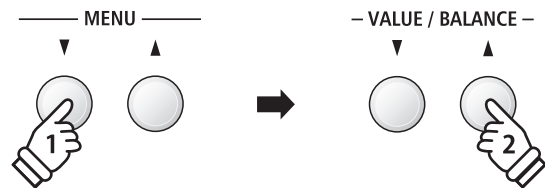

Durch Drücken der VALUE ▲ Taste können Sie eine Funktion auswählen.

3. USB Menü verlassen

Durch Drücken der Taste EXIT oder USB können Sie das USB Menü verlassen.

USB



Die LED Anzeige der Taste USB geht aus und das Instrument wechselt zum normalen Spielmodus zurück.

1 Load Int. Song (Interne Songs laden)

Mit dieser Funktion können Sie interne Songs – die mit der Funktion Song Save auf ein USB Speichermedium gespeichert wurden – wieder in den internen Speicher des ES8 einladen.

1. Load Int. Song Funktion auswählen

Schließen Sie ein USB Speichermedium an das ES8 an und drücken Sie dann die Taste USB.

Drücken Sie die ▼ oder ▲ MENU Tasten, bis im Display Load Int. Song angezeigt wird und bestätigen Sie die Auswahl durch Drücken der Taste VALUE ▲.

Die Datei Auswahl Seite erscheint im Display und zeigt Ihnen eine Liste der Songs – die auf dem USB Speichermedium gespeichert sind - an.

* Weitere Informationen zur Datei Auswahl Seite finden Sie auf der Seite 56 dieser Bedienungsanleitung.

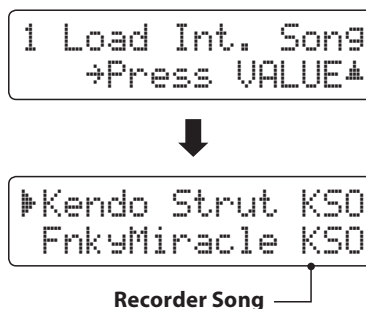

2. Song auswählen

Mit den ▼ oder ▲ VALUE Tasten können Sie sich durch das Verzeichnis bewegen und dann mit der MENU ▲ Taste die gewünschte Song Datei auswählen.

Die interne Song Speicherplatz Übersicht erscheint im Display.

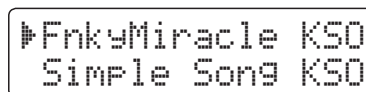

3. Song Speicherplatz auswählen

Mit den ▼ oder ▲ VALUE Tasten können Sie nun einen Speicherplatz auswählen, auf den der Song geladen werden soll.

* Wenn sich auf einem Song Speicherplatz bereits Song Daten befinden, wird ein * Symbol angezeigt.

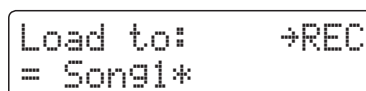

4. Ausgewählten Song laden

Durch Drücken der Taste ● wird der ausgewählte Song geladen.

Eine Bestätigungsanfrage erscheint im Display.

Drücken Sie die Taste VALUE ▲, um den Ladevorgang zu bestätigen.

Drücken Sie die Taste EXIT, um den Ladevorgang abzubrechen.

Weitere Informationen zur Wiedergabe eines eingeladenen Songs finden Sie unter der Überschrift „Wiedergabe eines Songs“ auf der Seite 50 dieser Bedienungsanleitung.

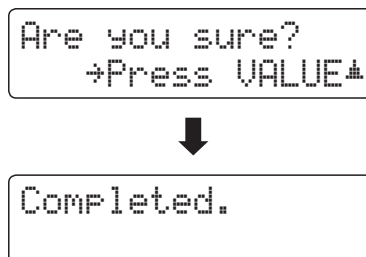

2 Load Regist (Registrierung/en laden)

Mit dieser Funktion können Sie interne Registrierungen – die mit der Funktion Save Regist auf ein USB Speichermedium gespeichert wurden – wieder in den internen Speicher des ES8 einladen. Sie können zwischen „Single“ und „All“ wählen.

■ Registrierungsdatei Typen

Registrierungsdatei Typ	Beschreibung	Dateierweiterung
Single (einzeln)	Diese Datei beinhaltet eine einzelne Registrierung.	KM6
All (alle)	Diese Datei beinhaltet alle 28 Registrierungen.	KM3

1. Load Regist Funktion auswählen

Schließen Sie ein USB Speichermedium an das ES8 an und drücken Sie dann die Taste USB.

Drücken Sie die ▼ oder ▲ MENU Tasten, bis im Display Load Regist angezeigt wird und bestätigen Sie die Auswahl durch Drücken der Taste VALUE ▲.

Die Datei Auswahl Seite erscheint im Display und zeigt Ihnen eine Liste der Registrierungen – die auf dem USB Speichermedium gespeichert sind - an.

* Weitere Informationen zur Datei Auswahl Seite finden Sie auf der Seite 56 dieser Bedienungsanleitung.

```
2 Load Regist
  →Press VALUE▲
```



```
▶Rhodes+Bass KM6
PianoStrngs KM6
```

Registrierungsdatei

2. Registrierungsdatei auswählen, die geladen werden soll

Mit den ▼ oder ▲ VALUE Tasten können Sie sich durch das Verzeichnis bewegen und dann mit der MENU ▲ Taste die gewünschte Registrierungsdatei auswählen.

Die interne Speicherplatz Übersicht erscheint im Display.

```
▶Rhodes+Bass KM6
PianoStrngs KM6
```

3. Speicherplatz auswählen

Durch Drücken der ▼ oder ▲ VALUE Tasten können Sie einen Ziel Speicherplatz für die Registrierungsdatei auswählen.

* Falls Sie bei der Auswahl „All Registration“ ausgewählt haben, entfällt dieser Schritt.

```
Load to:      →REC
= 10
```

4. Ausgewählte Registrierung/en laden

Durch Drücken der Taste ● wird die ausgewählte Registrierungsdatei geladen.

Eine Bestätigungsanfrage erscheint im Display.

Drücken Sie die Taste VALUE ▲, um den Ladevorgang zu bestätigen.

Drücken Sie die Taste EXIT, um den Ladevorgang abzubrechen.

Informationen zur Verwendung der eingeladenen Registrierung/en finden Sie unter der Überschrift „Auswählen einer Registrierung“ auf der Seite 34 dieser Bedienungsanleitung.

```
Are you sure?
  →Press VALUE▲
```



```
Completed.
```

3 Save SMF Song (SMF Song speichern)

Mit der Funktion Save SMF Song können Sie Songs, die im internen Speicher des ES8 aufgenommen wurden, auf ein angeschlossenes USB Speichermedium als Standard MIDI File (SMF) speichern.

1. Save SMF Song Funktion auswählen

Schließen Sie ein USB Speichermedium an das ES8 an und drücken Sie dann die Taste USB.

Drücken Sie die ▼ oder ▲ MENU Tasten, bis im Display Save SMF Song angezeigt wird und bestätigen Sie die Auswahl durch Drücken der Taste VALUE ▲.

Die Datei Auswahl Seite erscheint im Display.

```
3 Save SMF Song
  →Press VALUE▲
```



```
Save SMF      →REC
= Song1*
```

2. Song auswählen, der gespeichert werden soll

Mit den ▼ oder ▲ VALUE Tasten können Sie sich durch das Verzeichnis bewegen und einen Titel zum Speichern auswählen.

Drücken Sie nun die Taste ●.

Im nun erscheinenden Display können Sie der Aufnahme einen Namen geben.

```
Save SMF      →REC
= Song3*
```



```
Filename:     →REC
Song-000     MID
```

3. SMF Song benennen

Mit den ▼ oder ▲ VALUE Tasten können Sie das gewünschte Zeichen auswählen und mit den ▼ oder ▲ MENU Tasten die gewünschte Position.

* Der Name der Speicherdateien darf maximal 11 Zeichen aufweisen.

* Die Dateien werden auf dem USB Speichermedium im Stammverzeichnis gespeichert. Eine Abspeicherung in einen Unterordner ist nicht möglich.

```
Filename:     →REC
Streetlife_  MID
```

4. SMF Song speichern

Durch nochmaliges Drücken der Taste ● wird die Datei mit dem soeben vergebenen Namen gespeichert.

Eine Bestätigungsanfrage erscheint im Display.

Drücken Sie die Taste VALUE ▲, um den Speichervorgang zu bestätigen.

Drücken Sie die Taste EXIT, um den Speichervorgang abbrechen.

```
Are you sure?
  →Press VALUE▲
```



```
Completed.
```

4 Save Int. Song (Interne Songs speichern)

Mit der Funktion Save Internal Song können Sie Songs, die im internen Speicher des ES8 aufgenommen wurden, auf ein angeschlossenes USB Speichermedium als Kawai-spezifische Datei speichern.

1. Save Int. Song Funktion auswählen

Schließen Sie ein USB Speichermedium an das ES8 an und drücken Sie dann die Taste USB.

Drücken Sie die ▼ oder ▲ MENU Tasten, bis im Display Save Int. Song angezeigt wird und bestätigen Sie die Auswahl durch Drücken der Taste VALUE ▲.

Die Datei Auswahl Seite erscheint im Display.

```
4 Save Int. Song
  →Press VALUE▲
```



```
SaveInt.Song→REC
= Song1*
```

2. Song auswählen, der gespeichert werden soll

Mit den ▼ oder ▲ VALUE Tasten können Sie sich durch das Verzeichnis bewegen und einen Titel zum Speichern auswählen.

Drücken Sie nun die Taste ●.

Im nun erscheinenden Display können Sie der Aufnahme einen Namen geben.

```
SaveInt.Song→REC
= Song4*
```



```
Filename:   →REC
Song-000   MID
```

3. Song benennen

Mit den ▼ oder ▲ VALUE Tasten können Sie das gewünschte Zeichen auswählen und mit den ▼ oder ▲ MENU Tasten die gewünschte Position.

* Der Name der Speicherdateien darf maximal 11 Zeichen aufweisen.

* Die Dateien werden auf dem USB Speichermedium im Stammverzeichnis gespeichert. Eine Abspeicherung in einen Unterordner ist nicht möglich.

```
Filename:   →REC
Soulful_   MID
```

4. Song speichern

Durch nochmaliges Drücken der Taste ● wird die Datei mit dem soeben vergebenen Namen gespeichert.

Eine Bestätigungsanfrage erscheint im Display.

Drücken Sie die Taste VALUE ▲, um den Speichervorgang zu bestätigen.

Drücken Sie die Taste EXIT, um den Speichervorgang abbrechen.

```
Are you sure?
  →Press VALUE▲
```



```
Completed.
```

5 Save Regist (Registrierung/en speichern)

Mit dieser Funktion können Sie interne Registrierungen auf ein USB Speichermedium speichern. Sie können zwischen „Single“ und „All“ wählen.

■ Registrierungsdatei Typen

Registrierungsdatei Typ	Beschreibung	Dateierweiterung
Single (einzeln)	Diese Datei beinhaltet eine einzelne Registrierung.	KM6
All (alle)	Diese Datei beinhaltet alle 28 Registrierungen.	KM3

1. Save Regist Funktion auswählen

Schließen Sie ein USB Speichermedium an das ES8 an und drücken Sie dann die Taste USB.

Drücken Sie die ▼ oder ▲ MENU Tasten, bis im Display Save Regist angezeigt wird und bestätigen Sie die Auswahl durch Drücken der Taste VALUE ▲.

Die Datei Auswahl Seite erscheint im Display.

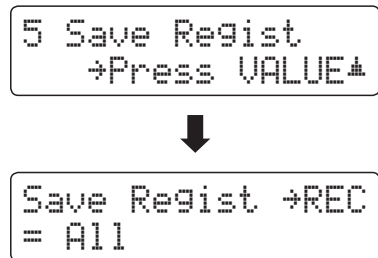

2. Registrierungspeicherplatz auswählen, der gespeichert werden soll

Durch Drücken der ▼ oder ▲ VALUE Tasten können Sie einen Registrierungspeicherplatz auswählen.

* Falls Sie bei der Auswahl „All Registration“ ausgewählt haben, entfällt dieser Schritt.

Drücken Sie jetzt die Taste ●.

Im nun erscheinenden Display können Sie der Datei einen Namen geben.

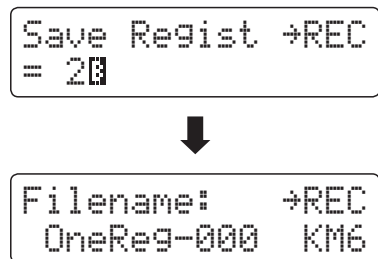

3. Registrierungsdatei benennen

Mit den ▼ oder ▲ VALUE Tasten können Sie das gewünschte Zeichen auswählen und mit den ▲ oder ▲ MENU Tasten die gewünschte Position.

* Der Name der Speicherdateien darf maximal 11 Zeichen aufweisen.

* Die Dateien werden auf dem USB Speichermedium im Stammverzeichnis gespeichert. Eine Abspeicherung in einen Unterordner ist nicht möglich.

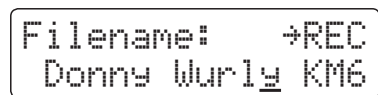

4. Registrierungsdatei speichern

Durch nochmaliges Drücken der Taste ● wird die Datei mit dem soeben vergebenen Namen gespeichert.

Eine Bestätigungsanfrage erscheint im Display.

Drücken Sie die Taste VALUE ▲, um den Speichervorgang zu bestätigen. Drücken Sie die Taste EXIT, um den Speichervorgang abzubrechen.

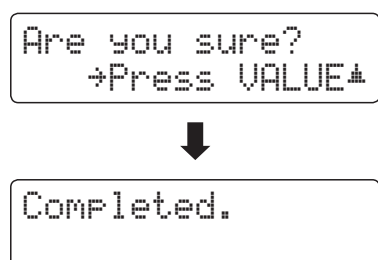

6 Rename File (Datei umbenennen)

Die Rename File Funktion erlaubt das nachträgliche Umbenennen von Audio, Song und Registration Dateien auf einem angeschlossenen USB Speichermedium.

1. Rename File Funktion auswählen

Schließen Sie ein USB Speichermedium an das ES8 an und drücken Sie dann die Taste USB.

Drücken Sie die ▼ oder ▲ MENU Tasten, bis im Display Rename File angezeigt wird und bestätigen Sie die Auswahl durch Drücken der Taste VALUE ▲.

Die Datei Auswahl Seite erscheint im Display.

* Weitere Informationen zur Datei Auswahl Seite finden Sie auf der Seite 56 dieser Bedienungsanleitung.

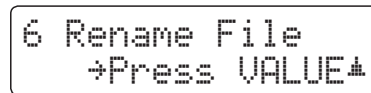

```
6 Rename File
→Press VALUE▲
```

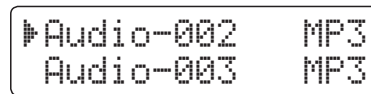

```
▶Audio-002 MP3
Audio-003 MP3
```

2. Datei auswählen, die Sie umbenennen möchten

Mit den ▼ oder ▲ VALUE Tasten können Sie sich durch das Verzeichnis bewegen und durch Drücken der MENU ▲ Taste eine Datei auswählen.

Im nun erscheinenden Display können Sie der Datei einen neuen Namen geben.

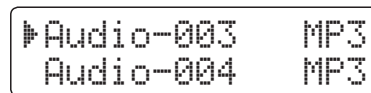

```
▶Audio-003 MP3
Audio-004 MP3
```

3. Ausgewählte Datei umbenennen

Mit den ▼ oder ▲ VALUE Tasten können Sie das gewünschte Zeichen auswählen und mit den ▼ oder ▲ MENU Tasten die gewünschte Position.

* Für die Benennung steht maximal eine Länge von 11 Zeichen zur Verfügung.

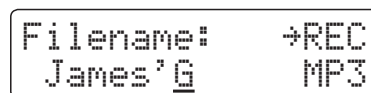

```
Filename:      →REC
James'G       MP3
```

4. Umbenennung bestätigen

Durch Drücken der Taste ● wird die Datei mit dem soeben vergebenen Namen gespeichert.

Eine Bestätigungsanfrage erscheint im Display.

Drücken Sie die Taste VALUE ▲, um den Vorgang zu bestätigen. Drücken Sie die Taste EXIT, um den Vorgang abzubrechen.

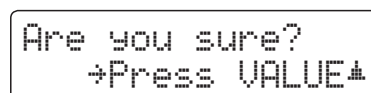

```
Are you sure?
→Press VALUE▲
```

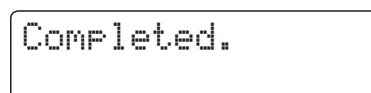

```
Completed.
```

5. Rename File Funktion verlassen

Drücken Sie die Taste EXIT, um die Rename File Funktion zu verlassen.

Die LED Anzeige der Taste USB geht aus und das Instrument wechselt zum normalen Spielmodus zurück.

7 Delete File (Datei löschen)

Die Delete File Funktion erlaubt das Löschen von Audio, Song und Registration Dateien auf einem angeschlossenen USB Speichermedium.

Dieser Vorgang kann nicht rückgängig gemacht werden.

1. Delete File Funktion auswählen

Schließen Sie ein USB Speichermedium an das ES8 an und drücken Sie dann die Taste USB.

Drücken Sie die ▼ oder ▲ MENU Tasten, bis im Display Delete File angezeigt wird und bestätigen Sie die Auswahl durch Drücken der Taste VALUE ▲.

Die Datei Auswahl Seite erscheint im Display.

* Weitere Informationen zur Datei Auswahl Seite finden Sie auf der Seite 56 dieser Bedienungsanleitung.

```
7 Delete File
  →Press VALUE▲
```



```
▶Audio-002   MP3
  Audio-003   MP3
```

2. Datei auswählen, die Sie löschen möchten

Mit den ▼ oder ▲ VALUE Tasten können Sie sich durch das Verzeichnis bewegen und durch Drücken der MENU ▲ Taste eine Datei auswählen.

```
▶Audio-003   MP3
  Audio-004   MP3
```

3. Löschvorgang bestätigen

Eine Bestätigungsanfrage erscheint im Display.

Drücken Sie die Taste VALUE ▲, um den Vorgang zu bestätigen. Drücken Sie die Taste EXIT, um den Vorgang abubrechen.

```
Are you sure?
  →Press VALUE▲
```



```
Completed.
```

4. Delete File Funktion verlassen

Drücken Sie die Taste EXIT, um die Delete File Funktion zu verlassen.

Die LED Anzeige der Taste USB geht aus und das Instrument wechselt zum normalen Spielmodus zurück.

8 Format USB (USB Speichermedium formatieren)

Diese Funktion erlaubt das Formatieren eines angeschlossenen USB Speichermediums.



Die USB Format Funktion löscht alle Daten auf einem angeschlossenen USB Speichermedium. Achten Sie bei der Verwendung dieser Funktion darauf, da ansonsten wichtige Daten verloren gehen können. Dieser Vorgang kann nicht rückgängig gemacht werden.

1. Format USB Funktion auswählen

Schließen Sie ein USB Speichermedium an das ES8 an und drücken Sie dann die Taste USB.

Drücken Sie die ▼ oder ▲ MENU Tasten, bis im Display Format USB angezeigt wird und bestätigen Sie die Auswahl durch Drücken der Taste VALUE ▲.

Eine Bestätigungsanfrage erscheint im Display.

```
8 Format USB
  →Press VALUE▲
```



```
Format ?
Yes→REC No→STOP
```

2. Erste Bestätigungsanfrage bestätigen

Zur Bestätigung drücken Sie die ● Taste. Durch Drücken der Taste ►/■ wird der Vorgang abgebrochen. Wenn Sie die ● Taste gedrückt haben, erscheint sicherheitshalber noch eine zweite Bestätigungsanfrage im Display.

```
Are you sure?
  →Press VALUE▲
```

3. Zweite und letzte Bestätigungsanfrage bestätigen

Drücken Sie nochmals die VALUE ▲ Taste. Durch Drücken der Taste EXIT wird der Vorgang abgebrochen.

```
Are you sure?
  →Press VALUE▲
```



```
Formatting...
                        30%
```



```
Completed.
```

4. Format USB Funktion verlassen

Drücken Sie die Taste EXIT, um die Format USB Funktion zu verlassen.

Die LED Anzeige der Taste USB geht aus und das Instrument wechselt zum normalen Spielmodus zurück.

Einstellungsmenüs

Die Einstellungsmenüs beinhalten zahlreiche Optionen zu Klang- und Bedieneinstellungen des ES8. Zur einfacheren Handhabung sind die Einstellungen in übersichtlichen Gruppen sortiert. Nachdem man Einstellungen vorgenommen hat, kann man sie auf einen der 28 Registrierspeicherplätze oder als POWER ON Einstellung speichern.

■ Einstellungsmenüs auswählen

Während die normale Standardseite (wie nach dem Einschalten) im Display angezeigt wird:

Drücken Sie die ▼ oder ▲ MENU Tasten.

Das erste Einstellungsmenü (Basic Settings) wird im Display angezeigt.

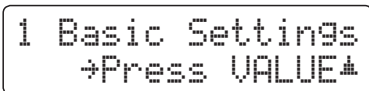

1 Basic Settings
→ Press VALUE ←

Mit den ▼ oder ▲ MENU Tasten können Sie sich durch das Verzeichnis der Einstellungsmenüs bewegen und durch Drücken der VALUE ▲ Taste ein Menü auswählen.

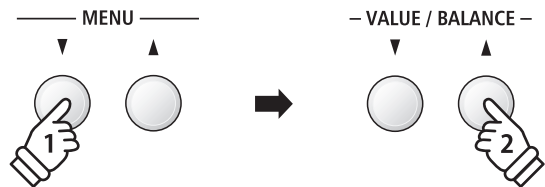
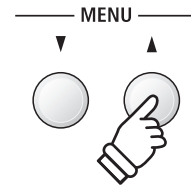

■ Einstellungsmenüs verlassen

Durch Drücken der Taste EXIT gelangen Sie zurück zum Menüverzeichnis.

Durch nochmaliges Drücken der Taste EXIT gelangen Sie in den normalen Spielmodus zurück.

EXIT



■ Übersicht der Einstellungsmenüs

1. Basic Settings

Tone Control, Speaker Volume, Phones Volume, Line Out Volume, Audio Rec Gain, Tuning, Damper Hold, F-20 Mode, Four Hands, Startup Setting, Factory Reset

2. Virtual Technician

Touch Curve, Voicing, Damper Resonance, Damper Noise, String Resonance, Key-off Effect, Fallback Noise, Hammer Delay, Topboard, Decay Time, Minimum Touch, Temperament, Stretch Tuning, Stretch Curve, User Tuning, Temperament Key, User Temperament, User Key Volume, Half-Pedal Adjust, Soft Pedal Depth

3. Key Settings

Lower Octave Shift, Lower Pedal On/Off, Split Balance, Layer Octave Shift, Layer Dynamics, Dual Balance

4. Rhythm Settings

Rhythm Volume, Auto Fill-in, One Finger Ad-lib, ACC Mode, Bass Inversion, Preset Chord

5. MIDI Settings

MIDI Channel, Send Program Change No., Local Control, Transmit Program Change No., Multi-timbral Mode, Channel Mute

6. Power Settings

Auto Power Off

Basic Settings (Basis Einstellungen)

Das Basic Settings Menü beinhaltet Möglichkeiten zur Veränderung der Tonhöhe, der Stimmung und der generellen Klangeinstellung des Instrumentes.

In diesem Menü können Sie auch Ihre Lieblingseinstellung des Bedienfeldes als POWER ON Einstellung abspeichern oder die Werkseinstellung (Reset) wiederherstellen.

■ Basic Settings (Basis Einstellungen)

Seiten Nr.	Funktionsname	Erklärung	Grundeinstellung
1-1	Tone Control	Änderung der Equalizer Einstellungen.	Off (aus)
1-2	Wall EQ	Optimierung des EQs bei Aufstellung des Instrumentes direkt an einer Wand.	Off (aus)
1-3	Speaker Volume	Einstellung der maximalen Lautstärke des Lautsprechersystems.	Normal
1-4	Phones Volume	Einstellung der maximalen Lautstärke des Kopfhörerpegels.	Normal
1-5	Line Out Volume	Einstellung des Lautstärkepegels für die LINE OUT Anschlüsse.	10
1-6	Audio Rec Gain	Einstellung des Aufnahmepegels bei internen Audio Aufnahmen (MP3/WAV).	+9 dB
1-7	Tuning	Änderung der Stimmung des Grundtons A in 0,5Hz Schritten.	440.0 Hz
1-8	Damper Hold	Aktivierung eines endlosen Ausklingens bei Benutzung des rechten Pedals bei Klängen wie Orgel, Streicher, usw.	Preset
1-9	F-20 Mode	Änderung der Funktion des optional erhältlichen Doppelpedals F-20.	Damper/Soft
1-10	Four Hands	Aktiviert den „Vierhand Modus“.	Off (aus)
1-11	Startup Setting	Dauerhafte Speicherung der aktuellen Paneleinstellungen (POWER ON).	-
1-12	Factory Reset	Wiederherstellung der Werkseinstellungen (Reset).	-

* Die Grundeinstellungen werden in der jeweils ersten LCD Display Darstellung (z.B. Schritt 1) bei jeder der folgenden Erklärungen gezeigt.

■ Basis Einstellungsmenü auswählen

Während die normale Standardseite (wie nach dem Einschalten) im Display angezeigt wird:

Drücken Sie die ▼ oder ▲ MENU Tasten.

Die Basic Settings Seite wird im Display angezeigt.

```
1 Basic Settings
  →Press VALUE←
```

Durch Drücken der VALUE ▲ Taste gelangen Sie in das Basic Settings Menü.

Die erste Seite des Basic Settings Menüs wird im Display angezeigt.

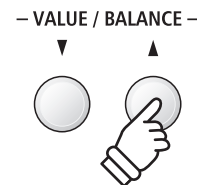
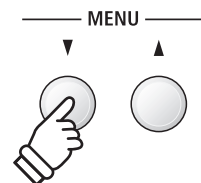

■ Gewünschte Einstellung wählen

Nachdem Sie das Basic Settings Menü aufgerufen haben:

Mit den ▼ oder ▲ MENU Tasten können Sie sich durch das Verzeichnis der verschiedenen Einstellungsseiten bewegen.

Einstellungsseitennummer

```
1-1 Tone Control
= Off
```

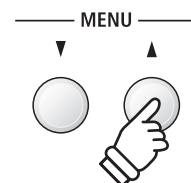

1-1 Tone Control

Mit Hilfe der Tone Control Funktion können Sie den Klang Ihres ES8 Ihrem Geschmack und den räumlichen Gegebenheiten anpassen. Sechs verschiedene Preset Tone Control Einstellungen sind verfügbar. Darüber hinaus besteht die Möglichkeit, einen „User“ EQ mit verschiedenen Frequenzen zu definieren.

■ Tone Control Typen

Tone Control Typ	Erklärung
Off (aus) (Grundeinstellung)	Die Funktion ist ausgeschaltet.
Brilliance	Ändert die Brillanz des Klangs, unabhängig von der Virtual Technician Einstellung „Voicing“.
Loudness	Anpassung an das menschliche Gehör von tiefen und hohen Frequenzen bei geringeren Lautstärken.
Bass boost	Betont die tiefen Frequenzen.
Treble boost	Hebt die hohen Frequenzen an.
Mid cut	Verringert die mittleren Frequenzen.
User EQ	Erlaubt die individuelle Einstellung von Tiefen, Mitten und Höhen.

1. Tone Control Einstellung auswählen

Nachdem Sie das Basic Settings Menü aufgerufen haben (ab Seite 77):

Die Tone Control Einstellung erscheint im Display.

```
1-1 Tone Control
= Off
```

2. Tone Control Typ auswählen

Mit den ▼ oder ▲ VALUE Tasten können Sie sich durch das Verzeichnis der verschiedenen Tone Control Typen bewegen.

* Die gewählte Tone Control Typ oder User EQ Einstellung bleibt erhalten, bis das Instrument ausgeschaltet wird.

* Bevorzugte Tone Control Einstellungen können Sie dauerhaft auf Registration Speicherplätze speichern und zu einem beliebigen späteren Zeitpunkt einfach wieder abrufen. Weitere Informationen dazu finden Sie auf der Seite 34 dieser Bedienungsanleitung.

```
1-1 Tone Control
= Off
```



```
1-1 Tone Control
= Bass Boost
```

3. Tone Control Einstellung verlassen

Drücken Sie die Taste EXIT, um die Tone Control Einstellungen zu verlassen und wieder in das Hauptmenü zu gelangen.

Brilliance (Brillanz)

Mit der Funktion Brilliance können Sie die Brillanz des ES8 Gesamtklangs einstellen, unabhängig von der Virtual Technician Einstellung „Voicing“.

1. Brilliance Einstellung auswählen

Drücken Sie die ▼ oder ▲ VALUE Tasten, um die Brilliance Einstellung auszuwählen.

Drücken Sie die ▼ oder ▲ MENU Tasten bis die Brilliance Einstellseite im Display angezeigt wird.

```
1-1 Tone Control  
= Brilliance
```



```
1-1 Brilliance  
= 0
```

2. Brilliance Einstellung verändern

Mit den ▼ oder ▲ VALUE Tasten können Sie die Brilliance Einstellung verändern.

* Die Einstellung kann im Bereich von -10 ~ +10 eingestellt werden.

```
1-1 Brilliance  
= +5
```

3. Brilliance Einstellung verlassen

Drücken Sie die Taste EXIT, um die Brilliance Einstellungen zu verlassen und wieder in das Hauptmenü zu gelangen.

User EQ

■ User EQ Einstellungen

User EQ Band	Erklärung
Low	Einstellen des Frequenzbereiches von 20 ~ 100 Hz.
Mid-low	Einstellen des Frequenzbereiches von 355 ~ 1000 Hz.
Mid-high	Einstellen des Frequenzbereiches von 1120 ~ 3150 Hz.
High	Einstellen des Frequenzbereiches von 5000 ~ 20000 Hz.

1. User EQ Einstellung auswählen

Während die Equalizer Typ Seite im Display angezeigt wird:

Mit den ▼ oder ▲ VALUE Tasten können Sie sich durch das Verzeichnis der verschiedenen Equalizer Typen bewegen. Wenn „User“ angewählt ist, drücken Sie die Taste ▲ MENU.

Die User EQ Einstellungsseite erscheint im Display.

```
1-1 Tone Control  
= User EQ
```



```
1-1 User Low  
= 0 dB
```

2. User EQ Bänder einstellen (low/mid/high)

Mit den ▼ oder ▲ MENU Tasten können Sie sich durch das Verzeichnis der verschiedenen User EQ Bänder bewegen. Nach der Auswahl des gewünschten EQ Bandes können Sie dessen Wert mit den ▼ oder ▲ VALUE Tasten einstellen.

* Jedes User EQ Band können Sie im Bereich von -6 dB bis +6 dB einstellen.

```
1-1 User Low  
= 0 dB
```



```
1-1 User High  
= +6 dB
```

3. User EQ Einstellung verlassen

Drücken Sie die Taste EXIT, um die User EQ Einstellungsseite zu verlassen und wieder in das Hauptmenü zu gelangen.

1-2 Wall EQ

Die Wall EQ Funktion optimiert den Klang des ES8, wenn es mit der Rückseite direkt an einer Wand platziert ist.

* Diese Einstellung hat keinen Einfluss auf den Klang über Kopfhörer und Line Out (Audio Ausgang).

■ Wall EQ Einstellungen

Wall EQ	Erklärung
Off (aus) (Grundeinstellung)	Optimale Einstellung für eine Aufstellung mit großem Abstand zu einer Wand.
On (an)	Optimale Einstellung für eine Aufstellung direkt an einer Wand.

1. Wall EQ Einstellung auswählen

Nachdem Sie das Basic Settings Menü aufgerufen haben (ab Seite 77):

```
1-2 Wall EQ
= Off
```

Mit den ▼ oder ▲ MENU Tasten können Sie die gewünschte Wall EQ Einstellung auswählen.

2. Wall EQ Einstellung ändern

Mit den ▼ oder ▲ VALUE Tasten können Sie den Wall EQ ein- (On) oder ausschalten (Off).

* Die gewählte Wall EQ Einstellung bleibt erhalten, bis das Instrument ausgeschaltet wird.

* Die Wall EQ Einstellung kann nicht auf die Speicherplätze für Registrierungen gespeichert werden. Man kann die Einstellung aber im Startup Setting abspeichern. Weitere Informationen dazu finden Sie auf der Seite 89 dieser Bedienungsanleitung.

```
1-2 Wall EQ
= Off
```



```
1-2 Wall EQ
= On
```

3. Wall EQ Einstellung verlassen

Drücken Sie die Taste EXIT, um die Wall EQ Einstellungsseite zu verlassen und zu den Einstellungsmenüs zurückzukehren.

1-3 Speaker Volume (Lautsprecher Lautstärke)

Die Funktion Speaker Volume kann die maximale Lautstärke des Lautsprechersystems begrenzen, um zu hohe Pegel zu vermeiden und eine feinere Lautstärkeabstimmung zu ermöglichen.

* Diese Einstellung hat keinen Einfluss auf den Klang über Kopfhörer und Line Out (Audio Ausgang).

■ Lautsprecher Lautstärke (Speaker Volume) Einstellungen

Speaker Volume	Beschreibung
Normal (Grundeinstellung)	Die Lautstärke über die eingebauten Lautsprecher ist auf einen normalen Pegel eingestellt.
Low	Die Lautstärke über die eingebauten Lautsprecher ist leiser als bei der Einstellung „Normal“.

1. Lautsprecher Lautstärke Einstellung auswählen

Nachdem Sie das Basic Settings Menü aufgerufen haben (ab Seite 77):

```
1-3 Speaker Vol.  
= Normal
```

Mit den ▼ oder ▲ MENU Tasten können Sie die Speaker Volume Einstellung auswählen.

2. Lautsprecher Lautstärke Einstellung ändern

Mit den ▼ oder ▲ VALUE Tasten können Sie zwischen den Einstellungen „Normal“ und „Low“ auswählen.

* Die gewählte Einstellung bleibt erhalten, bis das Instrument ausgeschaltet wird.

* Die Speaker Volume (Lautsprecher Lautstärke) Einstellung kann nicht auf die Speicherplätze für Registrierungen gespeichert werden. Man kann die Einstellung aber im Startup Setting abspeichern. Weitere Informationen dazu finden Sie auf der Seite 89 dieser Bedienungsanleitung.

```
1-3 Speaker Vol.  
= Normal
```



```
1-3 Speaker Vol.  
= Low
```

3. Lautsprecher Lautstärke Einstellung verlassen

Drücken Sie die Taste EXIT, um die Lautsprecher Lautstärke Einstellungsseite zu verlassen und zu den Einstellungsmenüs zurückzukehren.

1-4 Phones Volume (Kopfhörer Lautstärke)

Die Funktion Phones Volume begrenzt die Kopfhörer Lautstärke.

Die Grundeinstellung ist „Low“ und soll hohe Schallpegel vermeiden. Es kann jedoch sein, dass die Lautstärke bei Gebrauch von hochwertigen Kopfhörern zu gering ist. In diesem Fall sollten Sie die Einstellung „High“ verwenden.

* Diese Einstellung hat keinen Einfluss auf die Lautstärke über die eingebauten Lautsprecher und Line Out (Audio Ausgang).

■ Kopfhörer Lautstärke (Phones Vol.) Einstellungen

Phones Volume	Erklärung
Normal (Grundeinstellung)	Die Lautstärke über Kopfhörer ist auf einen normalen Pegel eingestellt.
High	Die Lautstärke über Kopfhörer ist lauter als bei der Einstellung „Normal“.

1. Kopfhörer Lautstärke Einstellung auswählen

Nachdem Sie das Basic Settings Menü aufgerufen haben (ab Seite 77):

```
1-4 Phones Vol.  
= Normal
```

Mit den ▼ oder ▲ MENU Tasten können Sie die Kopfhörer Lautstärke Einstellung auswählen.

2. Kopfhörer Lautstärke Einstellung ändern

Mit den ▼ oder ▲ VALUE Tasten können Sie zwischen den Einstellungen „Normal“ und „Low“ auswählen.

* Die gewählte Einstellung bleibt erhalten, bis das Instrument ausgeschaltet wird.

* Die Phones Volume (Kopfhörer Lautstärke) Einstellung kann nicht auf die Speicherplätze für Registrierungen gespeichert werden. Man kann die Einstellung aber im Startup Setting abspeichern. Weitere Informationen dazu finden Sie auf der Seite 89 dieser Bedienungsanleitung.

```
1-4 Phones Vol.  
= Normal
```



```
1-4 Phones Vol.  
= High
```

3. Kopfhörer Lautstärke Einstellung verlassen

Drücken Sie die Taste EXIT, um die Kopfhörer Lautstärke Einstellungsseite zu verlassen und zu den Einstellungsmenüs zurückzukehren.

1-5 Line Out Volume (Line Out Lautstärke)

Die Line Out Lautstärke Einstellung ermöglicht eine Anhebung bzw. Absenkung des Signalpegels am Ausgang Line Out.

Diese Einstellung kann z.B. beim Anschluss des ES8 an Aktivboxen oder an ein Mischpult hilfreich sein.

* Diese Einstellung hat keine Auswirkung auf einen angeschlossenen Kopfhörer oder die eingebauten Lautsprecher.

1. Line Out Lautstärke Einstellung auswählen

Nachdem Sie das Basic Settings Menü aufgerufen haben (ab Seite 77):



1-5 LineOut Vol.
= 10

Mit den ▼ oder ▲ MENU Tasten können Sie die Line Out Lautstärke Einstellung auswählen.

2. Line Out Lautstärke Einstellung ändern

Mit den ▼ oder ▲ VALUE Tasten können Sie den Line Out Lautstärke verändern.

* Der Line Out Lautstärke kann im Bereich von 0 (kein Ton) bis 10 (maximale Lautstärke) eingestellt werden.

* Die gewählte Einstellung bleibt erhalten, bis das Instrument ausgeschaltet wird.

* Die Line Out Volume (Line Out Lautstärke) Einstellung kann nicht auf die Speicherplätze für Registrierungen gespeichert werden. Man kann die Einstellung aber im Startup Setting abspeichern. Weitere Informationen dazu finden Sie auf der Seite 89 dieser Bedienungsanleitung.



1-5 LineOut Vol.
= 10



1-5 LineOut Vol.
= 3

3. Line Out Lautstärke Einstellung verlassen

Drücken Sie die Taste EXIT, um die Line Out Lautstärke Einstellungsseite zu verlassen und zu den Einstellungsmenüs zurückzukehren.

■ Direktanwahl der Line Out Lautstärke Einstellung

Über die nachfolgenden Schritte kann man die Line Out Lautstärke Einstellung direkt anwählen und die Lautstärke verändern:

Halten Sie die Taste EXIT etwas länger gedrückt.

Im Display erscheint kurz die Line Out Volume Anzeige.

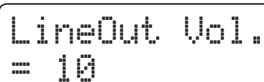

LineOut Vol.
= 10

Mit den ▼ oder ▲ VALUE Tasten kann man die Line Out Lautstärke verändern.

Um die Line Out Volume Anzeige zu verlassen und zum normalen Spielmodus zurückzuwechseln, drücken Sie die Taste EXIT oder warten Sie 4 Sekunden.

EXIT



– VALUE / BALANCE –

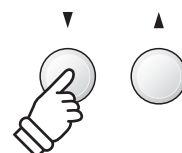

1-6 Audio Recorder Gain (Audio Aufnahme Pegel)

Die Funktion Audio Recorder Gain ermöglicht die Einstellung des Aufnahme Pegels bei Audio Aufnahmen MP3/WAV. Die Grundeinstellung dieser Funktion ist optimiert für ein dynamisches Spiel mit dem Grand Piano Klang. Für den Fall, dass man beispielsweise eine Anhebung des Aufnahme Pegels benötigt, können Sie den Pegel mit dieser Funktion anheben.

1. Audio Aufnahme Pegel Einstellung auswählen

Nachdem Sie das Basic Settings Menü aufgerufen haben (ab Seite 77):

```
1-6 AudioRecGain  
= +9 dB
```

Mit den ▼ oder ▲ MENU Tasten können Sie die Audio Aufnahme Pegel Einstellung auswählen.

2. Audio Aufnahme Pegel ändern

Mit den ▼ oder ▲ VALUE Tasten können Sie den Audio Aufnahme Pegel verändern.

- * Die Einstellung kann im Bereich von 0 bis +15 dB eingestellt werden.
- * Eine Anhebung des Pegels kann bei lauten Passagen zu Verzerrungen führen.
- * Die gewählte Einstellung bleibt erhalten, bis das Instrument ausgeschaltet wird.
- * Die Audio Recorder Gain (Audio Aufnahme Pegel) Einstellung kann nicht auf die Speicherplätze für Registrierungen gespeichert werden. Man kann die Einstellung aber im Startup Setting abspeichern. Weitere Informationen dazu finden Sie auf der Seite 89 dieser Bedienungsanleitung.

```
1-6 AudioRecGain  
= +9 dB
```



```
1-6 AudioRecGain  
= +14 dB
```

3. Audio Aufnahme Pegel Einstellung verlassen

Drücken Sie die Taste EXIT, um die Audio Aufnahme Pegel Einstellungsseite zu verlassen und zu den Einstellungsmenüs zurückzukehren.

1-7 Tuning (Stimmung)

Die Tuning Einstellung ermöglicht die Grundstimmung des ES8 in 0,5 Hz Schritten zu verändern, um sie z.B. an die Tonhöhe anderer Instrumente anzupassen.

1. Tuning Einstellung auswählen

Nachdem Sie das Basic Settings Menü aufgerufen haben (ab Seite 77):

Mit den ▼ oder ▲ MENU Tasten können Sie die Tuning Einstellung auswählen.

```
1-7 Tuning  
= 440.0 Hz
```

2. Tuning Einstellung ändern

Mit den ▼ oder ▲ VALUE Tasten können Sie die gewünschte Grundstimmung in 0,5 Hz Schritten einstellen.

* Die Tuning Einstellung kann im Bereich von 427,0 Hz bis 453,0 Hz verändert werden.

* Die gewählte Einstellung bleibt erhalten, bis das Instrument ausgeschaltet wird.

* Bevorzugte Tuning Einstellungen können Sie dauerhaft auf Registration Speicherplätze speichern und zu einem beliebigen späteren Zeitpunkt einfach wieder abrufen. Weitere Informationen dazu finden Sie auf der Seite 34 dieser Bedienungsanleitung.

```
1-7 Tuning  
= 440.0 Hz
```



```
1-7 Tuning  
= 437.5 Hz
```

3. Tuning Einstellung verlassen

Drücken Sie die Taste EXIT, um die Tuning Einstellungsseite zu verlassen und zu den Einstellungsmenüs zurückzukehren.

1-8 Damper Hold (Dämpferpedal)

Die Damper Hold Funktion kann benutzt werden, um das Ausklingverhalten eines Klangs bei getretenem Dämpferpedal zu beeinflussen. So ist es bei manchen Klängen wie Streicher- oder Orgelklängen möglich, den Klang solange zu halten, bis das Pedal losgelassen wird. Bei ausgeschalteter Funktion klingen diese Klänge natürlich aus.

■ Damper Hold Einstellungen

Damper Hold	Erklärung
Preset (Grundeinstellung)	Die Orgelklänge werden endlos gehalten, solange das Dämpferpedal getreten ist. Klänge wie Streicher oder Chor hingegen klingen bei getretenem Dämpferpedal langsam aus.
On (an)	Orgel, Streicher und andere Klänge werden endlos gehalten, solange das Dämpferpedal getreten ist.
Off (aus)	Orgel, Streicher und andere Klänge klingen langsam ab, auch wenn das Dämpferpedal getreten ist.

* Die gewählte Einstellung bleibt erhalten, bis das Instrument ausgeschaltet wird.

* Bevorzugte Damper Hold Einstellungen können Sie dauerhaft auf Registration Speicherplätze speichern und zu einem beliebigen späteren Zeitpunkt einfach wieder abrufen. Weitere Informationen dazu finden Sie auf der Seite 34 dieser Bedienungsanleitung.

1-9 F-20 Mode (F-20 Modus)

Wenn das beiliegende Pedal F-10H oder das optional erhältliche Pedal F-20 angeschlossen ist oder beide Pedale (F-10H und F-20) gleichzeitig angeschlossen sind, gestattet diese Einstellung die unterschiedliche Belegung der gesamten Pedalkonfiguration.

■ F-20 Modus Einstellungen

F-20 Mode	Erklärung
Damper/Soft (Grundeinstellung)	Das rechte Pedal dient dann als Dämpferpedal und das linke Pedal als Softpedal.
Sostenuto/Soft	Das rechte Pedal dient dann als Sostenuto Pedal und das linke Pedal als Softpedal. * Diese Einstellung wird empfohlen, wenn das beiliegende Pedal F-10H und das optional erhältliche Pedal F-20 gleichzeitig angeschlossen werden.
Damper/Soste.	Das rechte Pedal dient dann als Dämpferpedal und das linke Pedal als Sostenuto Pedal.
Damper/Rhythm	Das rechte Pedal funktioniert als Dämpferpedal und das linke als Rhythmus Start/Stop Pedal.
Fill-In/Rhythm	Das rechte Pedal funktioniert als Fill-In Pedal und das linke als Rhythmus Start/Stop Pedal.
Part/Rhythm	Das rechte Pedal funktioniert als Part-Umschaltpedal (All → Drum → B+Dr) und das linke als Rhythmus Start/Stop Pedal.
Vari./Rhythm	Das rechte Pedal funktioniert als Umschaltpedal der Variation mit eingefügtem Fill-In und das linke als Rhythmus Start/Stop Pedal.

* Wenn der F-20 Modus auf Damper/Soft oder Sostenuto/Soft eingestellt und der Rotary Effekt aktiviert ist, kann man mit dem linken Pedal die Geschwindigkeit des Rotary Effektes zwischen „schnell“ und „langsam“ umschalten.

* Die gewählte Einstellung bleibt erhalten, bis das Instrument ausgeschaltet wird.

* Bevorzugte F-20 Modus Einstellungen können Sie dauerhaft auf Registration Speicherplätze speichern und zu einem beliebigen späteren Zeitpunkt einfach wieder abrufen. Weitere Informationen dazu finden Sie auf der Seite 34 dieser Bedienungsanleitung.

1-10 Four Hands (Vierhand Modus)

Dieser Modus teilt die Tastatur in zwei Hälften, in denen z.B. Lehrer und Schüler jeweils gleichzeitig in derselben Lage spielen können. Der Klang der rechten Hälfte wird automatisch 2 Oktaven nach unten transponiert, während der Klang der linken Hälfte 2 Oktaven nach oben transponiert wird. Jeder Spieler kann somit in der gleichen Lage spielen.

* Weitere Informationen zum Vierhand Modus finden Sie auf der Seite 22 dieser Bedienungsanleitung.

■ Vierhand Modus Einstellungen

Four Hands	Erklärung
Off (aus) (Grundeinstellung)	Vierhand Modus ist ausgeschaltet.
On (an)	Vierhand Modus ist eingeschaltet.

1. Vierhand Modus Einstellung auswählen

Nachdem Sie das Basic Settings Menü aufgerufen haben (ab Seite 77):

```
1-10 Four Hands  
= Off
```

Mit den ▼ oder ▲ MENU Tasten können Sie die Vierhand Modus Einstellung auswählen.

2. Vierhand Modus Einstellung ändern

Mit den ▼ oder ▲ VALUE Tasten können Sie die Vierhand Modus Einstellung aus- bzw. einschalten.

* Wenn der Vierhand Modus eingeschaltet ist, blinken die LED Anzeigen der Tasten SPLIT und SOUND.

* Die gewählte Einstellung bleibt erhalten, bis das Instrument ausgeschaltet wird.

* Bevorzugte Vierhand Modus Einstellungen können Sie dauerhaft auf Registration Speicherplätze speichern und zu einem beliebigen späteren Zeitpunkt einfach wieder abrufen. Weitere Informationen dazu finden Sie auf der Seite 34 dieser Bedienungsanleitung.

```
1-10 Four Hands  
= Off
```



```
1-10 Four Hands  
= On
```

3. Vierhand Modus Einstellung verlassen

Drücken Sie die Taste EXIT, um die Vierhand Modus Einstellungsseite zu verlassen und zu den Einstellungsmenüs zurückzukehren.

1-11 Startup Setting (Einstellung nach dem Einschalten)

Die Startup Setting Funktion erlaubt das Sichern eigener Einstellungen, so dass diese jedem zukünftigen Einschalten direkt zur Verfügung stehen.

■ Speicherbare Einstellungen im Startup Setting Speicher

Einstellungen	Weitere Einstellungen
Gewählter Sound	Basic Settings (Basis Einstellungen)
Dual/Split Modus (Sounds, Lautstärke Verhältnis, Splitpunkt)	Virtual Technician (Virtueller Techniker)
Hall, Effekt, Amp Simulator (Typ, Einstellungen)	Rhythm Settings (Rhythmus Einstellungen)
Transponierung (nur Tastatur Transponierung)	Key Settings (Tastatur Einstellungen)
Metronom (Taktart, Tempo, Lautstärke)	MIDI Settings (MIDI Einstellungen)

* Die Auto Power Off Einstellung wird automatisch im Startup Setting gespeichert.

1. Startup Setting Funktion auswählen

Nachdem Sie das Basic Settings Menü aufgerufen haben (ab Seite 77):

```
1-11 StartupSet.  
Save? →Press REC
```

Mit den ▼ oder ▲ MENU Tasten können Sie die Startup Setting Funktion auswählen.

2. Aktuelle Einstellungen im Startup Setting Speicher speichern

Drücken Sie die Taste ●.

Eine Bestätigungsanfrage erscheint im Display.

Drücken Sie die Taste VALUE ▲, um den Speichervorgang zu bestätigen.
Durch Drücken der Taste EXIT wird der Speichervorgang abgebrochen.

* Nach dem Speichervorgang verlässt das ES8 die Einstellungsseite und wechselt wieder in den normalen Spielmodus zurück.

```
1-11 StartupSet.  
Save? →Press REC
```



```
Are you sure?  
→Press VALUE▲
```



```
Completed.
```

3. Startup Setting Funktion verlassen

Drücken Sie die Taste EXIT, um die Startup Setting Funktion zu verlassen und zu den Einstellungsmenüs zurückzukehren.

■ Startup Setting Einstellung wieder aufrufen

Nachdem Einstellungen während des Spiels vorgenommen wurden, kann man die Startup Einstellung bei eingeschaltetem Instrument wie folgt wieder aufrufen:

Drücken Sie gleichzeitig die ▼ und ▲ VALUE Tasten.

Die Einstellung wird wieder auf die gespeicherte Startup Einstellung zurückgesetzt.

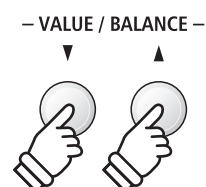

1-12 Factory Reset (Werkseinstellung)

Die Factory Reset Funktion stellt alle Werkseinstellungen wieder her und kann somit auch zum Rückgängigmachen der Startup Setting Funktion genutzt werden.

* Diese Funktion löscht keine Songs im internen Recorder und keine eigenen Registrierungen.

1. Factory Reset Funktion auswählen

Nachdem Sie das Basic Settings Menü aufgerufen haben (ab Seite 77):

Mit den ▼ oder ▲ MENU Tasten können Sie die Factory Reset Funktion auswählen.

```
1-12 FactoryReset  
Reset?→Press REC
```

2. Factory Reset Funktion ausführen

Drücken Sie die Taste ●.

Eine Bestätigungsanfrage erscheint im Display.

Drücken Sie die Taste VALUE ▲, um den Rücksetzungsvorgang zu bestätigen.

Durch Drücken der Taste EXIT wird der Rücksetzungsvorgang abgebrochen.

* Nach dem Rücksetzungsvorgang verlässt das ES8 die Einstellungsseite und wechselt wieder in den normalen Spielmodus zurück.

```
1-12 FactoryReset  
Reset?→Press REC
```



```
Are you sure?  
→Press VALUE▲
```



```
Completed.
```

3. Factory Reset Funktion verlassen

Drücken Sie die Taste EXIT, um die Factory Reset Funktion zu verlassen und zu den Einstellungsmenüs zurückzukehren.

Virtual Technician (Virtueller Techniker)

Ein Pianotechniker gehört zu jedem akustischen Piano. Er stimmt das Piano nicht nur, sondern stellt auch die Regulation und die Intonation ein.

Virtual Technician simuliert diese Arbeiten des Pianotechnikers auf elektronischem Wege und erlaubt Ihnen damit Ihr ES8 selbst einzustellen und Ihrem persönlichen Geschmack anzupassen.

■ Virtual Technician (Virtueller Techniker)

Seiten Nr.	Funktionsname	Erklärung	Grundeinstellung
2-1	Touch Curve	Stellt die Empfindlichkeit der Tastaturerkennung ein.	Normal
2-2	Voicing	Ändert die Intonation des Instrumentes.	Normal
	User Voicing	Ermöglicht die Intonation jeder einzelnen Taste.	0
2-3	Damper Resonance	Stellt die Stärke der schwingenden Saiten bei getretenem Dämpferpedal ein.	5
2-4	Damper Noise	Stellt die Lautstärke des Dämpfergeräusches ein, wenn das rechte Pedal benutzt wird.	5
2-5	String Resonance	Stellt die Stärke der Saitenresonanz ein.	5
2-6	Key-off Effect	Stellt die Lautstärke des Klangs beim Loslassen von Tasten ein.	5
2-7	Fall-back Noise	Stellt die Lautstärke des Hammerrückfallgeräusches ein.	5
2-8	Hammer Delay	Ändert die Verzögerung des Hammeranschlags, wenn Pianissimo gespielt wird.	Off (aus)
2-9	Topboard	Virtuelle Einstellung der Position des Flügeldeckels.	Open 3
2-10	Decay Time	Stellen Sie hiermit die Zeit ein, die der Klang beim Halten der Note braucht um abzuklingen.	5
2-11	Minimum Touch	Stellen Sie hiermit die minimale Anschlagstärke ein, die für eine Klangauslösung benötigt wird.	1
2-12	Temperament	Stellt die Stimmung des Instrumentes ein. Hier sind auch Stimmungen für barocke oder romantische Musik möglich.	Equal Temp.
	Stretch Tuning	Wählen Sie, ob Stretch Tuning auf Klavierklänge oder auch sonstige Klänge angewendet werden soll.	Piano Only
	Stretch Curve	Stellt eine gehöroptimierte Stimmung für Bass und Diskant ein.	Normal
	User Tuning	Ermöglicht die individuelle Tonhöhen Einstellung aller 88 Tasten.	0
	Temperament Key	Stellt die Tonart für reine Stimmungen ein.	C
	User Temperament	Verändern Sie die Tonhöhe jeder einzelnen Note (innerhalb einer Oktave) um eine eigene Temperierung zu kreieren.	0
2-13	User Key Volume	Ermöglicht die individuelle Lautstärke Einstellung für alle 88 Tasten.	0
2-14	Half-Pedal Adjust	Ermöglicht die Einstellung des Auslösepunktes, ab dem die Funktion des Sustainpedals einsetzt.	5
2-15	Soft Pedal Depth	Ermöglicht die Einstellung der Intensität des Softpedals.	3

* Die Grundeinstellungen werden in der jeweils ersten LC-Display Darstellung (z.B. Schritt 1) jeder der folgenden Erklärungen gezeigt.

■ Virtual Technician Menü aufrufen

Während die normale Standardseite (wie nach dem Einschalten) im Display angezeigt wird:

Mit den ▼ oder ▲ MENU Tasten können Sie das Virtual Technician Menü auswählen.

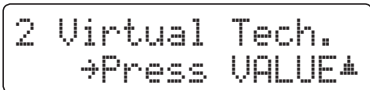

Durch Drücken der VALUE ▲ Taste gelangen Sie in das Virtual Technician Menü.

Die erste Seite des Virtual Technician Menüs wird im Display angezeigt.

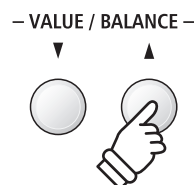
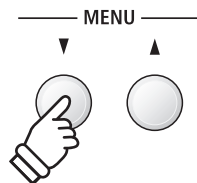

■ Auswahl der gewünschten Einstellung

Wenn Sie sich im Virtual Technician Menü befinden:

Mit den ▼ oder ▲ MENU Tasten können Sie sich durch das Verzeichnis der verschiedenen Einstellungsseiten bewegen.

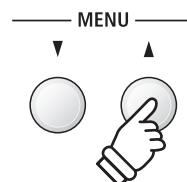
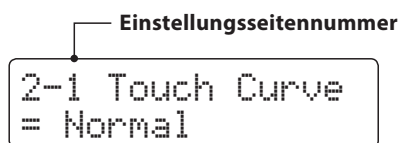

2-1 Touch Curve (Anschlagdynamikkurven)

Mit Hilfe dieser Funktion können Sie die Anschlagempfindlichkeit, d.h. den Zusammenhang zwischen der Anschlagstärke und der Lautstärke des erzeugten Tones Ihrer Fingerkraft anpassen.

Sechs voreingestellte Einstellungen stehen zur Auswahl. Außerdem können Sie 2 eigene Einstellungen „User“ definieren.

■ Touch Curve Typen

Touch Curve	Erklärung
Heavy +	Benötigt die meiste Fingerkraft.
Heavy	Es wird etwas mehr Fingerkraft benötigt, um das Fortissimo zu erreichen. Ideal für Spieler mit hoher Fingerkraft.
Normal (Grundeinstellung)	Normales Verhalten eines akustischen Pianos.
Light	Ermöglicht leichter den Fortissimo Klang zu erreichen. * Diese Einstellung eignet sich gut für Kinder oder Orgelspieler.
Light +	Benötigt die geringste Fingerkraft, um den Fortissimo Klang zu erreichen.
Off (konstant)	Hierbei ist die Lautstärke konstant und unabhängig von der Anschlagstärke. * Ideal für Orgelklänge und Cembalo, da auch die Original Instrumente über keine Anschlagdynamik verfügen.
User 1 / User 2	Eigene Einstellung mit Analyse Funktion der Fingerkraft.

■ Anschlagdynamikkurven Grafik

Die nachstehende Abbildung zeigt Ihnen eine grafische Darstellung der verschiedenen Kurven.

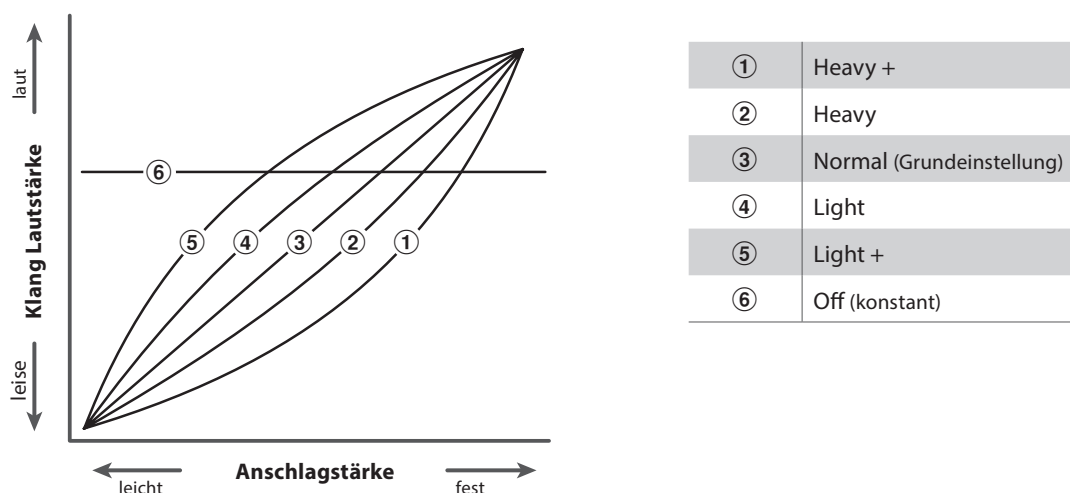

■ Direktanwahl der Anschlagdynamikkurven Einstellung

Es besteht die Möglichkeit, die Anschlagdynamikkurven Einstellung direkt anzuwählen. Dies ist nur möglich, wenn ein Klavierklang aber keiner der folgenden Modi eingeschaltet ist: Dual Modus, Split Modus, Vierhand Modus oder Rhythm Section Modus.

Halten Sie die ▼ oder ▲ MENU Taste gedrückt.
Im Display erscheint die „Touch Curve“ Anzeige.

Mit den ▼ oder ▲ VALUE Tasten kann man jetzt die Anschlagdynamikkurven Einstellung verändern.
Um die „Touch Curve“ Anzeige zu verlassen und zur vorherigen Anzeige zurückzuwechseln, drücken Sie zweimal die Taste EXIT.

2-1 Touch Curve (Anschlagdynamikkurven) (Fortsetzung)

1. Touch Curve Einstellung auswählen

Wenn Sie sich im Virtual Technician Menü befinden (ab Seite 92):

Die Touch Curve Einstellung erscheint automatisch im Display.

```
2-1 Touch Curve
= Normal
```

2. Touch Curve Typ ändern

Mit den ▼ oder ▲ VALUE Tasten können Sie sich durch das Verzeichnis der Touch Curve Typen bewegen und eine Touch Curve auswählen.

- * Die gewählte Touch Curve oder User Touch Einstellung bleibt erhalten, bis das Instrument ausgeschaltet wird.
- * Bevorzugte Touch Curve Einstellungen können Sie dauerhaft auf Registration Speicherplätze speichern und zu einem beliebigen späteren Zeitpunkt einfach wieder abrufen. Weitere Informationen dazu finden Sie auf der Seite 34 dieser Bedienungsanleitung.

```
2-1 Touch Curve
= Normal
```



```
2-1 Touch Curve
= Heavy+
```

■ Erstellen einer eigenen Anschlagkurve

Wählen Sie mit den ▼ oder ▲ VALUE Tasten User 1 oder User 2 aus und drücken Sie dann die Taste ●.

Eine Nachricht erscheint im Display.

Spielen Sie nun auf der Tastatur mit verschiedenen Anschlagstärken von leicht bis fest, aber immer so wie es Ihrem persönlichen Spielgefühl entgegen kommt.

- * Möglicherweise benötigen Sie mehrere Versuche zur Erstellung einer idealen Anschlagdynamikkurve.
- * Manchmal erhalten Sie bessere Resultate, wenn Sie vorher die Lautstärke auf 0 stellen.

Drücken Sie die Taste ▶/■.

Eine Bestätigungsanfrage erscheint im Display.

Drücken Sie die Taste ●, um den Speichervorgang zu bestätigen. Durch Drücken der Taste ▶/■ wird der Speichervorgang abgebrochen.

- * Die Anschlagkurve wird - entsprechend Ihrer Auswahl - auf „User1“ oder „User2“ gespeichert und ist anschließend automatisch aktiv.

```
2-1 Touch Curve
= User1+PressREC
```



```
Start playing
Soft → Loud
```



```
Press PLAY/STOP
when finished.
```



```
Touch analysis
complete.
```



```
Save?
Yes→REC No→STOP
```

3. Touch Curve Einstellung verlassen

Drücken Sie die Taste EXIT, um die Touch Curve Einstellung zu verlassen und zu den Einstellungsmenüs zurückzukehren.

2-2 Voicing (Intonation)

Bei einem akustischen Klavier beeinflusst unter anderem die Form und die Dichte der Hämmer den tonalen Charakter des Klangs. Klaviertechniker verwenden verschiedene Werkzeuge (z.B. Nadeln, Feilen und Bürsten), um die Hammerfilze zu bearbeiten, mit dem Ziel, einen gleichmäßigen tonalen Charakter über die gesamte Tastatur zu erlangen.

Die Voicing Einstellung beinhaltet unterschiedliche Hammerbeschaffenheiten. Damit können Sie den tonalen Klangcharakter Ihres ES8 nach Ihren Vorstellungen verändern. Es stehen Ihnen sechs verschiedene Voicing Presets zur Verfügung (die Presets beeinflussen alle Tasten gleichermaßen). Mit den zusätzlichen vier „User“ Einstellungen können Sie Änderungen für jede einzelne Taste vornehmen.

Die Grundeinstellung „Normal“ eignet sich wohl für eine Vielzahl von musikalischen Genres. Für Balladen können Sie aber auch einen weicheren oder für modernere Stücke einen brillanteren tonalen Charakter einstellen.

* Diese Virtual Technician Einstellung nimmt Einfluss auf alle Klänge.

■ Voicing Typen

Voicing Typ	Erklärung
Normal (Grundeinstellung)	Normaler Hammerkopf. Dies ist die werksseitige Voreinstellung, die dem normalen Klangcharakter eines Klaviers über den gesamten Dynamikbereich entspricht.
Mellow 1	Weicher Hammerkopf. Der Klang wird weicher und wärmer.
Mellow 2	Sehr weicher Hammerkopf. Der Klang wird noch weicher und wärmer als bei Mellow 1.
Dynamic	Der Klangcharakter kann durch die Anschlagstärke geregelt werden und reicht von dunkel und rund bis zu hell und scharf.
Bright 1	Harter Hammerkopf. Ein brillanter Klang.
Bright 2	Sehr harter Hammerkopf. Der Klang wird noch brillanter als bei Bright 1.
User 1 ~ 4	Ermöglicht Ihnen den tonalen Charakter jeder einzelnen Taste separat zu verändern.

1. Voicing Einstellung auswählen

Wenn Sie sich im Virtual Technician Menü befinden (ab Seite 92):

Mit den ▼ oder ▲ MENU Tasten können Sie die Voicing Einstellung auswählen.

```
2-2 Voicing
= Normal
```

2. Voicing Typ ändern

Mit den ▼ oder ▲ VALUE Tasten können Sie einen Voicing Typ auswählen.

* Die gewählte Einstellung bleibt erhalten, bis das Instrument ausgeschaltet wird.

* Bevorzugte Voicing Einstellungen können Sie dauerhaft auf Registration Speicherplätze speichern und zu einem beliebigen späteren Zeitpunkt einfach wieder abrufen. Weitere Informationen dazu finden Sie auf der Seite 34 dieser Bedienungsanleitung.

```
2-2 Voicing
= Normal
```



```
2-2 Voicing
= Dynamic
```

3. Voicing Einstellung verlassen

Drücken Sie die Taste EXIT, um die Voicing Einstellung zu verlassen und zu den Einstellungsменüs zurückzukehren.

User Voicing

Die Funktion User Voicing ermöglicht die Intonation separat für jede einzelne Taste.

1. User Voicing Speicherplatz auswählen

Wenn Sie sich bereits in der Voicing Einstellung befinden (Seite 95):

Mit den ▼ oder ▲ VALUE Tasten können Sie einen der User Voicing Speicherplätze auswählen.

* Es stehen vier User Voicing Speicherplätze zur Verfügung.

Drücken Sie die Taste ●.

Die User Voicing Seite wird im Display angezeigt.

```
2-2 Voicing  
= User1→PressREC
```



```
UserVoicing C4  
= 0 →PressSTOP
```

2. Wählen Sie eine Note und stellen Sie den gewünschten Wert ein

Drücken Sie die Taste, die Sie stimmen möchten und stellen Sie dann mit den ▼ oder ▲ VALUE Tasten den gewünschten Voicing Wert ein.

Die gewünschte Taste können Sie auch mit den ▼ oder ▲ MENU Tasten auswählen.

* Der User Voicing Wert kann im Bereich von -5 bis +5 eingestellt werden. Der Klang wird bei kleineren Werten weicher und bei höheren Werten brillanter.

* Die gewählte Einstellung bleibt erhalten, bis das Instrument ausgeschaltet wird.

* Bevorzugte User Voicing Einstellungen können Sie dauerhaft auf Registration Speicherplätze speichern und zu einem beliebigen späteren Zeitpunkt einfach wieder abrufen. Weitere Informationen dazu finden Sie auf der Seite 34 dieser Bedienungsanleitung.

```
UserVoicing C4  
= 0 →PressSTOP
```



```
UserVoicing C#2  
= -4 →PressSTOP
```

3. User Voicing Funktion verlassen

Drücken Sie die Taste ►/■, um die User Voicing Einstellungen zu verlassen und zum Wechsel zur Voicing Einstellungsseite.

* Die User Voicing Einstellungen werden automatisch gespeichert.

2-3 Damper Resonance (Dämpferresonanz)

Beim Niederdrücken des Dämpferpedals eines herkömmlichen Klaviers heben alle Dämpfer von den Saiten ab, so dass diese ungehindert schwingen können. Wenn bei gedrücktem Dämpferpedal ein Ton oder Akkord auf der Tastatur angeschlagen wird, schwingen nicht nur die Saiten der angeschlagenen Tasten, sondern gleichzeitig resonieren andere Saiten mit.

Dieses akustische Phänomen wird als „Damper Resonance“ bezeichnet. Sie können die Lautstärke dieser Resonanz einstellen.

* Diese Virtual Technician Einstellung nimmt nur Einfluss auf Akusikpiano Klänge.

1. Damper Resonance Einstellung auswählen

Wenn Sie sich im Virtual Technician Menü befinden (ab Seite 92):

Mit den ▼ oder ▲ MENU Tasten können Sie die Damper Resonance Einstellung auswählen.

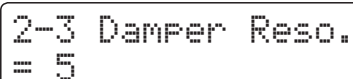

```
2-3 Damper Reso.  
= 5
```

2. Damper Resonance Lautstärke ändern

Mit den ▼ oder ▲ VALUE Tasten können Sie die Damper Resonance Lautstärke ändern.

* Die Damper Resonance Lautstärke kann zwischen Off (Aus) und 1 ~ 10 eingestellt werden, wobei höhere Werte eine stärkere Resonanz ergeben.

* Die gewählte Einstellung bleibt erhalten, bis das Instrument ausgeschaltet wird.

* Bevorzugte Damper Resonance Einstellungen können Sie dauerhaft auf Registration Speicherplätze speichern und zu einem beliebigen späteren Zeitpunkt einfach wieder abrufen. Weitere Informationen dazu finden Sie auf der Seite 34 dieser Bedienungsanleitung.

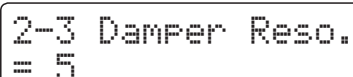

```
2-3 Damper Reso.  
= 5
```



```
2-3 Damper Reso.  
= 2
```

3. Damper Resonance Einstellung verlassen

Drücken Sie die Taste EXIT, um die Damper Resonance Einstellung zu verlassen und zu den Einstellungsменüs zurückzukehren.

2-4 Damper Noise (Dämpfergeräusch)

Dieser Parameter stellt die Lautstärke des Dämpfergeräusches ein. Wenn die Dämpfer beim Treten des rechten Pedals von den Saiten abheben bzw. wieder auf die Saiten treffen, wird ein spezifischer Klang erzeugt. Die Geschwindigkeit - mit der man das Dämpferpedal betätigt – hat Einfluss auf die Intensität des Dämpfergeräusches. Bei schnellem Pedalspiel wird das Geräusch lauter.

Das ES8 simuliert dieses Dämpfergeräusch, das sich in der Intensität einstellen lässt.

* Diese Virtual Technician Einstellung nimmt nur Einfluss auf Akusikpiano Klänge.

1. Damper Noise Einstellung auswählen

Wenn Sie sich im Virtual Technician Menü befinden (ab Seite 92):

Mit den ▼ oder ▲ MENU Tasten können Sie die Damper Noise Einstellung auswählen.



```
2-4 Damper Noise
= 5
```

2. Damper Noise Lautstärke ändern

Mit den ▼ oder ▲ VALUE Tasten können Sie die Damper Noise Lautstärke ändern.

* Die Damper Noise Lautstärke kann zwischen Off (Aus) und 1 ~ 10 eingestellt werden, wobei höhere Werte ein stärkeres Geräusch ergeben.

* Die gewählte Einstellung bleibt erhalten, bis das Instrument ausgeschaltet wird.

* Bevorzugte Damper Noise Einstellungen können Sie dauerhaft auf Registration Speicherplätze speichern und zu einem beliebigen späteren Zeitpunkt einfach wieder abrufen. Weitere Informationen dazu finden Sie auf der Seite 34 dieser Bedienungsanleitung.



```
2-4 Damper Noise
= 5
```



```
2-4 Damper Noise
= 2
```

3. Damper Noise Einstellung verlassen

Drücken Sie die Taste EXIT, um die Damper Noise Einstellung zu verlassen und zu den Einstellungsmenüs zurückzukehren.

2-5 String Resonance (Saitenresonanz)

Saitenresonanz tritt dann auf, wenn eine Note gehalten wird und eine andere angeschlagen wird, die in einem harmonischen Zusammenhang zu der gehaltenen Note steht.

Das ES8 simuliert dieses Phänomen und die Möglichkeit, die Lautstärke der Saitenresonanz einzustellen.

* Diese Virtual Technician Einstellung nimmt nur Einfluss auf Akusikpiano Klänge.

Demonstration der Saitenresonanz

Zum einfachen Erleben dieser Saitenresonanz drücken Sie einfach mal die Taste „C“, wie in der Grafik gezeigt, langsam herunter und halten diese gedrückt. Nun schlagen Sie die mit einem ● Symbol gekennzeichneten Tasten kurz an. Sie hören nun außer dem Originalton der angeschlagenen Taste deren Resonanz mit der gehaltenen Taste „C“. Dies nennt man Saitenresonanz.

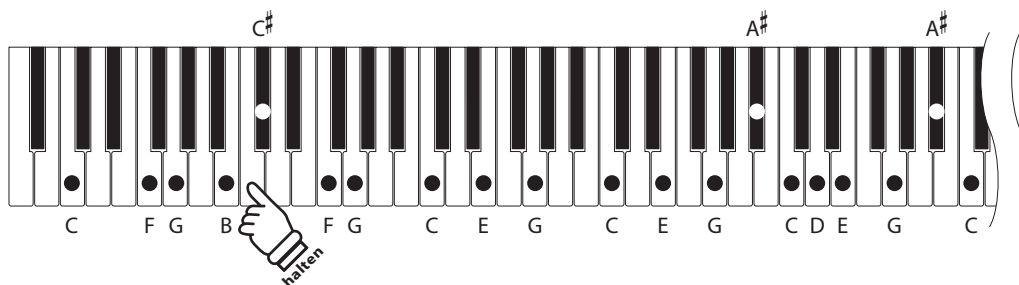

1. String Resonance Einstellung auswählen

Wenn Sie sich im Virtual Technician Menü befinden (ab Seite 92):

Mit den ▼ oder ▲ MENU Tasten können Sie die String Resonance Einstellung auswählen.

```
2-5 String Reso.  
= 5
```

2. String Resonance Lautstärke ändern

Mit den ▼ oder ▲ VALUE Tasten können Sie die String Resonance Lautstärke ändern.

* Die String Resonance Lautstärke kann zwischen Off (Aus) und 1 ~ 10 eingestellt werden, wobei höhere Werte eine stärkere Resonanz ergeben.

* Die gewählte Einstellung bleibt erhalten, bis das Instrument ausgeschaltet wird.

* Bevorzugte String Resonance Einstellungen können Sie dauerhaft auf Registration Speicherplätze speichern und zu einem beliebigen späteren Zeitpunkt einfach wieder abrufen. Weitere Informationen dazu finden Sie auf der Seite 34 dieser Bedienungsanleitung.

```
2-5 String Reso.  
= 5
```



```
2-5 String Reso.  
= 8
```

3. String Resonance Einstellung verlassen

Drücken Sie die Taste EXIT, um die String Resonance Einstellung zu verlassen und zu den Einstellungsменüs zurückzukehren.

2-6 Key-off Effect

Wenn man bei einem akustischen Klavier eine Taste fest anschlägt und dann schnell loslässt, verstummt der Klang – insbesondere im Bereich der dickeren Basssaiten – nicht sofort. Es ist ein Klang hörbar, der dadurch entsteht, dass die Dämpfer wieder die Saiten berühren.

Die Geschwindigkeit, mit der man die Tasten loslässt, beeinflusst den Charakter und die Länge dieses Klangs. Wenn man eine Taste schnell loslässt (z.B. beim Staccatospiele) ist das Ausklingen kürzer als wenn man eine Taste langsamer loslässt (z.B. beim Legatospiele).

Das ES8 reproduziert dieses Klangverhalten. Mit der Key-Off Effekt Einstellung können Sie diesen Nachklang in der Intensität verändern oder ganz ausschalten.

* Diese Virtual Technician Einstellung nimmt nur Einfluss auf Akusikpiano und E-Piano Klänge.

1. Key-off Effekt Einstellung auswählen

Wenn Sie sich im Virtual Technician Menü befinden (ab Seite 92):

Mit den ▼ oder ▲ MENU Tasten können Sie die Key-off Effekt Einstellung auswählen.

```
2-6 KeyOffEffect
= 5
```

2. Key-off Effekt Lautstärke ändern

Mit den ▼ oder ▲ VALUE Tasten können Sie die Key-off Effekt Lautstärke ändern.

* Die Key-Off Effekt Lautstärke kann zwischen Off (Aus) und 1 ~ 10 eingestellt werden, wobei höhere Werte einen stärkeren Effekt ergeben.

* Wenn die Key-Off Effekt Einstellung ausgeschaltet ist (Off), ist kein Nachklang mehr hörbar.

* Die gewählte Einstellung bleibt erhalten, bis das Instrument ausgeschaltet wird.

* Bevorzugte Key-off Effekt Einstellungen können Sie dauerhaft auf Registration Speicherplätze speichern und zu einem beliebigen späteren Zeitpunkt einfach wieder abrufen. Weitere Informationen dazu finden Sie auf der Seite 34 dieser Bedienungsanleitung.

```
2-6 KeyOffEffect
= 5
```



```
2-6 KeyOffEffect
= 10
```

3. Key-off Effekt Einstellung verlassen

Drücken Sie die Taste EXIT, um die Key-off Effekt Einstellung zu verlassen und zu den Einstellungsменüs zurückzukehren.

2-7 Fall-back Noise (Hammerrückfallgeräusch)

Stellen Sie mit dieser Funktion die Lautstärke des Hammerrückfallgeräusches ein, welches beim Loslassen einer Taste beim Flügel entsteht.

Der Fall Back Noise Effekt simuliert dieses Phänomen. Der Effekt lässt sich im ES8 in der Lautstärke einstellen.

Während der Standardwert den natürlichen Lautstärkepegel der Hämmer/Tasten simuliert, der beim Rückfall in ihre neutrale Position entsteht, kann es gelegentlich wünschenswert sein die Lautstärke dieses Tons einzustellen. Reduzieren Sie die Lautstärke zum Beispiel bei der Wiedergabe von sehr weichen Stücken, bei denen die Hammerrückfallgeräusche zu dominant sind.

* Diese Virtual Technician Einstellung nimmt nur Einfluss auf Akusikpiano und Harpsichord Klänge.

1. Fall-Back Noise Einstellung auswählen

Wenn Sie sich im Virtual Technician Menü befinden (ab Seite 92):

Mit den ▼ oder ▲ MENU Tasten können Sie die Fall Back Noise Einstellung auswählen.

```
2-7 Fallback Ns.  
= 5
```

2. Fall-Back Noise Lautstärke ändern

Mit den ▼ oder ▲ VALUE Tasten können Sie die Fall Back Noise Lautstärke ändern.

* Die Fall-back Noise Lautstärke kann zwischen Off (Aus) und 1 ~ 10 eingestellt werden, wobei höhere Werte ein stärkeres Geräusch ergeben.

* Die gewählte Einstellung bleibt erhalten, bis das Instrument ausgeschaltet wird.

* Bevorzugte Fall Back Noise Einstellungen können Sie dauerhaft auf Registration Speicherplätze speichern und zu einem beliebigen späteren Zeitpunkt einfach wieder abrufen. Weitere Informationen dazu finden Sie auf der Seite 34 dieser Bedienungsanleitung.

```
2-7 Fallback Ns.  
= 5
```



```
2-7 Fallback Ns.  
= Off
```

3. Fall-Back Noise Einstellung verlassen

Drücken Sie die Taste EXIT, um die Fall Back Noise Einstellung zu verlassen und zu den Einstellungsmenüs zurückzukehren.

2-8 Hammer Delay (Hammerverszögerung)

Je größer ein Flügel ist, desto mehr ergibt sich eine Zeitverzögerung zwischen Anschlag und Erklingen der Saite. Dies tritt allerdings nur beim Pianissimo Spiel auf.

Mit dem ES8 können Sie diesen Effekt einschalten und die Länge der Verzögerung einstellen.

Während der Standardwert „Off“ einen gut eingestellten Konzertflügel nachbilden soll, mit einem unmittelbaren Zusammenhang zwischen Tasten und Hämmern, wollen einige Spieler eine kleinere Verzögerung einsetzen, um die verschiedenen Arten von Klavieren oder Instrumente mit leicht abgenutzten Tasten zu imitieren.

* Diese Virtual Technician Einstellung nimmt nur Einfluss auf Akusikpiano Klänge.

1. Hammer Delay Einstellung auswählen

Wenn Sie sich im Virtual Technician Menü befinden (ab Seite 92):

Mit den ▼ oder ▲ MENU Tasten können Sie die Hammer Delay Einstellung auswählen.



```
2-8 Hammer Delay
= Off
```

2. Hammer Delay Verzögerungszeit ändern

Mit den ▼ oder ▲ VALUE Tasten können Sie die Hammer Delay Einstellung ändern.

* Der Hammerverszögerungswert kann zwischen Off (Aus) und 1 ~ 10 eingestellt werden, wobei höhere Werte eine stärkere Verzögerung ergeben.

* Die gewählte Einstellung bleibt erhalten, bis das Instrument ausgeschaltet wird.

* Bevorzugte Hammer Delay Einstellungen können Sie dauerhaft auf Registration Speicherplätze speichern und zu einem beliebigen späteren Zeitpunkt einfach wieder abrufen. Weitere Informationen dazu finden Sie auf der Seite 34 dieser Bedienungsanleitung.



```
2-8 Hammer Delay
= Off
```



```
2-8 Hammer Delay
= 5
```

3. Hammer Delay Einstellung verlassen

Drücken Sie die Taste EXIT, um die Hammer Delay Einstellung zu verlassen und zu den Einstellungsменüs zurückzukehren.

2-9 Topboard (Flügeldeckel)

Der Klang eines Flügels ist unter anderem abhängig von der Position (z.B. geschlossen, halboffen oder offen) des Flügeldeckels. Ein komplett geöffneter Flügeldeckel ermöglicht eine Reflektion der Klangwellen in den Raum hinein. Bei geschlossenem Deckel klingt der Flügel gedämpfter und auch der Raumklang ist deutlich weniger vorhanden.

Das ES8 simuliert diese Charakteristik mit vier Topboard Positionen.

* Diese Virtual Technician Einstellung nimmt nur Einfluss auf Akusikpiano Klänge.

■ Topboard Positionen

Topboard Position	Beschreibung
Closed	Simuliert den Charakter eines geschlossenen Flügeldeckels.
Open 1	Simuliert den Charakter eines minimal geöffneten Flügeldeckels.
Open 2	Simuliert den Charakter eines halb geöffneten Flügeldeckels.
Open 3 (Grundeinstellung)	Simuliert den Charakter eines komplett geöffneten Flügeldeckels.

1. Topboard Einstellung auswählen

Wenn Sie sich im Virtual Technician Menü befinden (ab Seite 92):

Mit den ▼ oder ▲ MENU Tasten können Sie die Topboard Einstellung auswählen.

```
2-9 Topboard
= Open3
```

2. Topboard Position verändern

Mit den ▼ oder ▲ VALUE Tasten können Sie zwischen den verschiedenen Topboard Positionen auswählen.

* Die gewählte Einstellung bleibt erhalten, bis das Instrument ausgeschaltet wird.

* Bevorzugte Topboard Einstellungen können Sie dauerhaft auf Registration Speicherplätze speichern und zu einem beliebigen späteren Zeitpunkt einfach wieder abrufen. Weitere Informationen dazu finden Sie auf der Seite 34 dieser Bedienungsanleitung.

```
2-9 Topboard
= Open3
```



```
2-9 Topboard
= Closed
```

3. Topboard Einstellung verlassen

Drücken Sie die Taste EXIT, um die Topboard Einstellungen zu verlassen und wieder in das Hauptmenü zu gelangen.

2-10 Decay Time (Ausklangzeit)

Die Ausklangzeit bei einem Flügel (also die Zeit bei angeschlagener und gedrücktgehaltener Taste, bis der Ton nicht mehr hörbar ist) ist beispielsweise abhängig von der Länge eines Flügels (z.B. wegen der Länge der Saiten).

Das ES8 simuliert diese Charakteristik und gibt Ihnen mit dieser Einstellung die Möglichkeit, die Länge des Ausklingens zu verändern.

* Diese Virtual Technician Einstellung nimmt Einfluss auf alle Klänge.

1. Decay Time Einstellung auswählen

Wenn Sie sich im Virtual Technician Menü befinden (ab Seite 92):

Mit den ▼ oder ▲ MENU Tasten können Sie die Decay Time Einstellung auswählen.

```
2-10 Decay Time
= 5
```

2. Decay Time Einstellung ändern

Mit den ▼ oder ▲ VALUE Tasten können Sie die Decay Time Lautstärke ändern.

* Die Einstellung der Decay Time kann im Bereich von 1 bis 10 verändert werden.

* Die gewählte Einstellung bleibt erhalten, bis das Instrument ausgeschaltet wird.

* Bevorzugte Decay Time Einstellungen können Sie dauerhaft auf Registration Speicherplätze speichern und zu einem beliebigen späteren Zeitpunkt einfach wieder abrufen. Weitere Informationen dazu finden Sie auf der Seite 34 dieser Bedienungsanleitung.

* Die Decay Time kann für jeden Klang unterschiedlich eingestellt werden.

```
2-10 Decay Time
= 5
```



```
2-10 Decay Time
= 9
```

3. Decay Time Einstellung verlassen

Drücken Sie die Taste EXIT, um die Decay Time Einstellungen zu verlassen und wieder in das Hauptmenü zu gelangen.

2-11 Minimum Touch (Minimale Anschlagstärke)

Mit der Funktion Minimum Touch kann man einstellen, ab welcher Anschlagstärke ein Ton erklingt. Die Grundeinstellung dieser Funktion ist so konzipiert, dass die Anschlagdynamik der eines Konzertflügels entspricht und bereits mit einer sehr geringen Anschlagstärke ein Ton erklingt. Eventuell ist es wünschenswert, diese Empfindlichkeit herabzusetzen, wenn das Spielgefühl eines kleinen Konzertflügels oder eines Standklaviers nachempfunden werden soll.

* Diese Virtual Technician Einstellung nimmt nur Einfluss auf Piano, Classic E.P., 60's E.P. und Classic E.P. 2 Klänge.

1. Minimum Touch Einstellung auswählen

Wenn Sie sich im Virtual Technician Menü befinden (ab Seite 92):

Mit den ▼ oder ▲ MENU Tasten können Sie die Minimum Touch Einstellung auswählen.

```
2-11 Minim.Touch  
= 1
```

2. Minimum Touch Einstellung ändern

Mit den ▼ oder ▲ VALUE Tasten können Sie die Minimum Touch Einstellung ändern.

* Die Minimum Touch Einstellung können Sie im Bereich von 1 bis 20 verändern.

* Die gewählte Einstellung bleibt erhalten, bis das Instrument ausgeschaltet wird.

* Bevorzugte Minimum Touch Einstellungen können Sie dauerhaft auf Registration Speicherplätze speichern und zu einem beliebigen späteren Zeitpunkt einfach wieder abrufen. Weitere Informationen dazu finden Sie auf der Seite 34 dieser Bedienungsanleitung.

```
2-11 Minim.Touch  
= 1
```



```
2-11 Minim.Touch  
= 9
```

3. Minimum Touch Einstellung verlassen

Drücken Sie die Taste EXIT, um die Minimum Touch Einstellungen zu verlassen und wieder in das Hauptmenü zu gelangen.

2-12 Temperament (Temperierung)

Das ES8 verfügt nicht nur über die sog. gleichschwebende Temperatur, die heute allgemein gebräuchlich ist, sondern auch über mehrere ältere Temperaturen, die während der Renaissance und im Barockzeitalter verwendet wurden. Probieren Sie die verschiedenen Temperaturen aus, um interessante Effekte zu erzielen oder Kompositionen aus jener Zeit originalgetreu zu spielen. Sie können auch eine eigene Temperierung kreieren.

■ Verfügbare Typen

Temperierungstypen	Erklärung
Equal Temperament (Equal)	Dies ist die heutzutage populärste Pianostimmung, welche die Skala in 12 Halbtonschritte mit dem exakt gleichen Abstand einteilt. Dies führt zu stets gleichen chordalen Intervallen bei allen 12 Halbönen. Die Ausdrucksstärke dieser Stimmung ist allerdings nur begrenzt und kein Akkord klingt rein.
Pure Temperament (Pure Major/Pure minor)	Diese Temperatur, bei der störende Dissonanzen bei Terzen und Quinten beseitigt werden, ist auch heute noch in der Chormusik gebräuchlich. Wenn Sie diese Temperatur wählen, müssen Sie der Tonart, in der Sie spielen wollen, besondere Aufmerksamkeit widmen, da Modulationen zu Dissonanzen führen. * Die Tonart dieser Temperierung muss korrekt eingestellt werden.
Pythagorean Temperament (Pythagorean)	Bei dieser Temperatur werden mathematische Verhältnisse eingesetzt, um die Dissonanzen bei Quinten zu beseitigen. Dies führt bei Akkorden zu Problemen, doch lassen sich sehr attraktive Melodielinien erzielen.
Meantone Temperament (Meantone)	Bei dieser Temperatur wird ein Mittelton zwischen einem Ganzton und einem Halbton verwendet, um Dissonanzen bei Terzen zu beseitigen. Sie wurde entwickelt, um das Fehlen von Konsonanzen bei bestimmten Quinten der reinen Mersenne-Temperatur zu kompensieren. Dabei werden Akkorde erzeugt, die besser klingen als bei der gleichschwebenden Temperatur.
Werckmeister III Temperament (Werkmeister) Kirnberger III Temperament (Kirnberger)	Diese beiden Temperaturen liegen zwischen der mitteltönigen und der pythagoräischen Stimmung. Bei Tonarten mit wenigen Vorzeichen liefern sie die wohlklingenden Akkorde der mitteltönigen Stimmung, doch nehmen die Dissonanzen bei steigender Anzahl der Vorzeichen zu, so dass dann die attraktiven Melodielinien der pythagoräischen Stimmung möglich werden. Beide Temperaturen sind aufgrund ihrer besonderen Eigenschaften am besten für Barockmusik geeignet.
User Temperament (User)	Sie können Ihre eigene Stimmung durch Ändern der Tonhöhe jedes Halbtonschriffs innerhalb einer Oktave selbst erstellen.

1. Temperament Einstellung auswählen

Wenn Sie sich im Virtual Technician Menü befinden (ab Seite 92):

Mit den ▼ oder ▲ MENU Tasten können Sie die Temperament Einstellung auswählen.

```
2-12 Temperament
= Equal
```

2. Temperament Typ auswählen

Mit den ▼ oder ▲ VALUE Tasten können einen Temperament Typ auswählen.

* Die gewählte Einstellung bleibt erhalten, bis das Instrument ausgeschaltet wird.

* Bevorzugte Temperament Typ Einstellungen können Sie dauerhaft auf Registration Speicherplätze speichern und zu einem beliebigen späteren Zeitpunkt einfach wieder abrufen. Weitere Informationen dazu finden Sie auf der Seite 34 dieser Bedienungsanleitung.

```
2-12 Temperament
= Equal
```



```
2-12 Temperament
= Meantone
```

3. Temperament Einstellung verlassen

Drücken Sie die Taste EXIT, um die Temperament Einstellungen zu verlassen und wieder in das Hauptmenü zu gelangen.

Stretch Tuning

Die Stretch Tuning Einstellung legt fest, ob Stretch Tuning nur auf Akustikpiano Klänge, auf alle Klänge oder auf keinen Klang Einfluss nimmt.

Die Hörfähigkeit eines Menschen ist bei Bass- und Höhenfrequenzen ungleich im Vergleich zu den mittleren Frequenzen. Die Stimmung eines akustischen Pianos wird daher im Bass etwas nach unten und im Diskant etwas nach oben korrigiert, um diesen Effekt zu kompensieren.

* Diese Einstellung ist nur verfügbar, wenn Temperament auf Equal Temperament eingestellt ist.

■ Stretch Tuning Einstellung

Stretch Tuning	Beschreibung
Piano Only (Grundeinstellung)	Stretch Tuning wird nur bei Akustikpiano Klängen angewendet.
Off (aus)	Stretch Tuning ist ausgeschaltet.
On (ein)	Stretch Tuning wird bei allen Klängen angewendet.

1. Stretch Tuning Einstellung auswählen

Nachdem Equal Temperament Typ gewählt worden ist (Seite 106):

Mit den ▼ oder ▲ MENU Tasten können Sie die Stretch Tuning Einstellung auswählen.

```
2-12 StretchTune  
= Piano Only
```

2. Stretch Tuning Typ auswählen

Mit den ▼ oder ▲ VALUE Tasten können Sie den Stretch Tuning Typ auswählen.

* Die gewählte Einstellung bleibt erhalten, bis das Instrument ausgeschaltet wird.

* Bevorzugte Stretch Tuning Einstellungen können Sie dauerhaft auf Registration Speicherplätze speichern und zu einem beliebigen späteren Zeitpunkt einfach wieder abrufen. Weitere Informationen dazu finden Sie auf der Seite 34 dieser Bedienungsanleitung.

```
2-12 StretchTune  
= Piano Only
```



```
2-12 StretchTune  
= Off
```

3. Stretch Tuning Einstellung verlassen

Drücken Sie die Taste EXIT, um die Stretch Tuning Einstellungen zu verlassen und wieder in das Hauptmenü zu gelangen.

Stretch Curve

Die Stretch Curve Einstellung legt den Grad des Stretch Tunings fest. Sie können auch eigene Tuning Einstellungen vornehmen und diese auf den vier User Tuning Speicherplätzen ablegen.

* Diese Einstellung ist nur verfügbar, wenn Stretch Tuning auf On oder auf Piano Only eingestellt ist und Temperament auf Equal Temperament steht.

■ Stretch Curve Einstellung

Stretch Curve	Beschreibung
Normal (Grundeinstellung)	Normale Stretch Tuning Einstellung
Wide	Weite Stretch Tuning Einstellung
User 1~4	Speicher für eigene Einstellungen

1. Stretch Curve Einstellung auswählen

Wenn Sie sich im Virtual Technician Menü befinden (ab Seite 92):

Mit den ▼ oder ▲ MENU Tasten können Sie die Stretch Curve Einstellung auswählen.

```
2-12 S.Curve  
= Normal
```

2. Stretch Curve Typ auswählen

Mit den ▼ oder ▲ VALUE Tasten können Sie einen Stretch Curve Typ auswählen.

* Die gewählte Einstellung bleibt erhalten, bis das Instrument ausgeschaltet wird.

* Bevorzugte Stretch Curve Einstellungen können Sie dauerhaft auf Registration Speicherplätze speichern und zu einem beliebigen späteren Zeitpunkt einfach wieder abrufen. Weitere Informationen dazu finden Sie auf der Seite 34 dieser Bedienungsanleitung.

* Stretch Curve kann für jeden Klang unterschiedlich eingestellt werden.

```
2-12 S.Curve  
= Normal
```



```
2-12 S.Curve  
= Wide
```

3. Stretch Curve Einstellung verlassen

Drücken Sie die Taste EXIT, um die Stretch Curve Einstellungen zu verlassen und wieder in das Hauptmenü zu gelangen.

User Tuning (eigene Tuning Einstellung erstellen)

Die User Tuning Funktion erlaubt die individuelle Stimmung aller 88 Tasten.

* Diese Einstellung ist nur verfügbar, wenn Stretch Tuning auf On oder auf Piano Only steht, Temperament auf Equal Temperament eingestellt ist und Stretch Curve auf User 1~4 steht.

1. User Tuning Speicherplatz auswählen

Wenn Sie sich bereits in der Stretch Curve Einstellung befinden (Seite 108):

Mit den ▼ oder ▲ VALUE Tasten können Sie einen der User Tuning Speicherplätze auswählen.

* Es stehen vier User Tuning Speicherplätze zur Verfügung.

Drücken Sie die Taste ●.

Die User Tuning Seite wird im Display angezeigt.

```
2-12 S.Curve  
= User1+PressREC
```



```
UserTuning   C4  
= 0        +PressSTOP
```

2. Wählen Sie eine Note und stellen Sie den gewünschten Wert ein

Drücken Sie die Taste, die Sie stimmen möchten und stellen Sie dann mit den ▼ oder ▲ VALUE Tasten den gewünschten Tuning Wert ein.

Die gewünschte Taste können Sie auch mit den ▼ oder ▲ MENU Tasten auswählen.

* Die User Tuning Werteinstellung können Sie im Bereich von -50 bis +50 verändern.

* Die gewählte Einstellung bleibt erhalten, bis das Instrument ausgeschaltet wird.

* Bevorzugte User Tuning Einstellungen können Sie dauerhaft auf Registration Speicherplätze speichern und zu einem beliebigen späteren Zeitpunkt einfach wieder abrufen. Weitere Informationen dazu finden Sie auf der Seite 34 dieser Bedienungsanleitung.

```
UserTuning   C4  
= 0        +PressSTOP
```



```
UserTuning   C#2  
= -4       +PressSTOP
```

3. User Tuning Funktion verlassen

Drücken Sie die Taste ▶/■, um die User Tuning Einstellungen zu verlassen und zum Wechsel zur Stretch Curve Seite.

* Die User Tuning Einstellungen werden automatisch gespeichert.

Temperament Key (Grundton der Temperierung)

Wie Ihnen vielleicht bekannt ist, wurde eine uneingeschränkte Modulation zwischen allen Tonarten erst nach Einführung der gleichschwebenden Temperatur möglich. Wenn Sie daher eine andere Temperatur als diese verwenden, müssen Sie die Tonart, in der Sie das betreffende Stück spielen wollen, sorgfältig auswählen. Falls das zu spielende Stück z.B. in D-Dur notiert ist, wählen Sie „D“ als Tonarteinstellung.

* Diese Einstellung dient nur der Temperierung und hat keinen Einfluss auf die Tonhöhe der Klangerzeugung.

■ Temperament Key Einstellung ändern

Nachdem ein anderer Typ als Equal Temperament gewählt worden ist:

Mit den ▼ oder ▲ MENU Tasten können Sie die Temperament Key Einstellung auswählen.

Mit den ▼ oder ▲ VALUE Tasten können Sie nun die gewünschte Temperament Key Einstellungen auswählen.

* Die Tonart kann im Bereich von C bis H (engl. B) eingestellt werden.

2-12 Temper. Key
= C



2-12 Temper. Key
= F

User Temperament (eigene Temperierung)

Mit der User Temperament Einstellung können Sie eine eigene Temperierung kreieren.

* Diese Einstellung ist nur verfügbar, wenn Stretch Tuning auf On oder auf Piano Only steht, Temperament auf Equal Temperament eingestellt ist und Stretch Curve auf User 1~4 steht.

1. User Temperament auswählen

Nachdem User Temperament gewählt worden ist (Seite 106):

Drücken Sie die Taste MENU ▲.

```
2-12UserTemp. C
= 0
```

2. Wählen Sie eine Note und stellen Sie den gewünschten Wert ein

Mit den ▼ oder ▲ MENU Tasten können Sie die gewünschte Note auswählen.

Mit den ▼ oder ▲ VALUE Tasten können Sie den gewünschten Wert für die gewählte Note einstellen.

* Die User Temperament Werteinstellung können Sie im Bereich von -50 bis +50 verändern.

* Die gewählte Einstellung bleibt erhalten, bis das Instrument ausgeschaltet wird.

* Bevorzugte User Temperament Einstellungen können Sie dauerhaft auf Registration Speicherplätze speichern und zu einem beliebigen späteren Zeitpunkt einfach wieder abrufen. Weitere Informationen dazu finden Sie auf der Seite 34 dieser Bedienungsanleitung.

```
2-12UserTemp. C
= 0
```



```
2-12UserTemp. E
= +5
```

3. User Temperament Funktion verlassen

Drücken Sie die Taste EXIT, um die User Temperament Einstellungen zu verlassen und wieder in das Hauptmenü zu gelangen.

2-13 User Key Volume (Lautstärke einzelner Tasten verändern)

Die User Key Volume Funktion erlaubt die individuelle Lautstärke Einstellung aller 88 Tasten.

1. User Key Volume Einstellung auswählen

Wenn Sie sich im Virtual Technician Menü befinden (ab Seite 92):

Mit den ▼ oder ▲ MENU Tasten können Sie die User Key Volume Einstellung auswählen.

```
2-13 UserKeyVol.  
= Off
```

2. User Key Volume Speicherplatz auswählen

Mit den ▼ oder ▲ VALUE Tasten können Sie einen der User Key Volume Speicherplätze auswählen.

* Es stehen vier User Key Volume Speicherplätze zur Verfügung.

Drücken Sie die ● Taste, um den Speicherplatz von User Key Volume einzustellen.

```
2-13 UserKeyVol.  
= Off
```



```
2-13 UserKeyVol.  
= User1+PressREC
```



```
UserKeyVol.    C4  
= 0    +PressSTOP
```

3. Wählen Sie eine Note und stellen Sie den gewünschten Wert ein

Drücken Sie die Taste, deren Einstellung Sie verändern möchten und stellen Sie dann mit den ▼ oder ▲ VALUE Tasten den gewünschten Lautstärkewert ein.

Die gewünschte Taste können Sie auch mit den ▼ oder ▲ MENU Tasten auswählen.

* User Key Volume kann für jeden Klang unterschiedlich eingestellt werden.

```
UserKeyVol.    C#1  
= +5    +PressSTOP
```

4. User Key Volume Funktion verlassen

Drücken Sie die ►/■ Taste, um die User Key Volume Einstellungen zu verlassen und wieder zur User Key Volume Speicherplatzauswahl zu gelangen.

* Die User Key Volume Einstellungen werden automatisch gespeichert.

2-14 Half-Pedal Adjust (Halbpedal Einstellung)

Die Half-Pedal Adjust Funktion ermöglicht die Einstellung des Auslösepunktes, ab dem die Funktion des Sustainpedals einsetzt. Stellen Sie den Punkt auf Ihre persönlichen Bedürfnisse ein, ab dem der Klang bei Pedalbetätigung beginnt nachzuklingen.

* Diese Virtual Technician Einstellung nimmt Einfluss auf alle Klänge.

1. Half-Pedal Adjust Einstellung auswählen

Wenn Sie sich im Virtual Technician Menü befinden (ab Seite 92):

Mit den ▼ oder ▲ MENU Tasten können Sie die Half-Pedal Adjust Einstellung auswählen.

```
2-14HalfPedalAdj  
= 5 [R.Call]→REC
```

2. Half-Pedal Adjust Einstellung ändern

Mit den ▼ oder ▲ VALUE Tasten können Sie die Half-Pedal Adjust Einstellung ändern.

* Die Einstellung der Half-Pedal Adjust kann im Bereich von 1 bis 10 verändert werden.

* Die gewählte Einstellung bleibt erhalten, bis das Instrument ausgeschaltet wird.

* Bevorzugte Half-Pedal Adjust Einstellungen können Sie dauerhaft auf Registration Speicherplätze speichern und zu einem beliebigen späteren Zeitpunkt einfach wieder abrufen. Weitere Informationen dazu finden Sie auf der Seite 34 dieser Bedienungsanleitung.

```
2-14HalfPedalAdj  
= 5 [R.Call]→REC
```



```
2-14HalfPedalAdj  
= 9 [R.Call]→REC
```

3. Half-Pedal Adjust Einstellung verlassen

Drücken Sie die Taste EXIT, um die Half-Pedal Adjust Einstellungen zu verlassen und wieder in das Hauptmenü zu gelangen.

2-14 Half-Pedal Adjust (Halbpedal Einstellung) (Fortsetzung)

■ Kalibrierung des rechten Pedals eines optionalen Doppelpedals

Je nach Marke und Modell des am ES8 angeschlossenen Doppelpedals kann es notwendig sein, die Kalibrierungsfunktion zur Ermittlung des maximalen und minimalen Wertes des rechten Pedals (Dämpferpedals) anzuwenden.

* Dieser Vorgang ist nicht erforderlich, wenn das beiliegende Einzelpedal F-10H oder das optional erhältliche 3-fach Pedal F-301 verwendet werden.

Drücken Sie die ● Taste, wenn der Einstellparameter Half Pedal auf dem LC-Display erscheint.

Auf dem LC-Display erscheint die Aufforderung, das rechte Pedal (Dämpferpedal) zu treten und loszulassen.

Treten Sie langsam das rechte Pedal (Dämpferpedal) vollständig herunter und lassen Sie es dann langsam los.

Wiederholen Sie diesen Vorgang mehrmals um sicherzustellen, dass die Mindest- und Höchstwerte des rechten Pedals (Dämpferpedals) richtig erkannt werden.

Drücken Sie die ►/■ Taste, um die Kalibrierung des rechten Pedals (Dämpferpedals) zu beenden.

Der vollständige Betriebsbereich des angeschlossenen rechten Pedals (Dämpferpedals) wird berechnet, damit das Halbpedal richtig eingesetzt werden kann.

```
2-14HalfPedalAdj  
= 10 [R.Cal]→REC
```



```
R.Pedal Calib.  
Press → Release
```



```
Press PLAY/STOP  
when finished.
```



```
R.Pedal Calib.  
complete.
```

2-15 Soft Pedal Depth (Soft Pedal Einstellung)

Mit der Soft Pedal Depth Einstellung können Sie bestimmen, wie stark die Lautstärke der gespielten Töne bei Betätigung des Softpedals (linkes Pedal) abgesenkt werden soll.

* Diese Virtual Technician Einstellung nimmt Einfluss auf alle Klänge.

1. Soft Pedal Depth Einstellung auswählen

Wenn Sie sich im Virtual Technician Menü befinden (ab Seite 92):

Mit den ▼ oder ▲ MENU Tasten können Sie die Soft Pedal Depth Einstellung auswählen.

```
2-15SoftPedalDef  
= 3
```

2. Soft Pedal Depth Einstellung ändern

Mit den ▼ oder ▲ VALUE Tasten können Sie die Soft Pedal Depth Einstellung ändern.

* Die Einstellung der Soft Pedal Depth kann im Bereich von 1 bis 10 verändert werden.

* Die gewählte Einstellung bleibt erhalten, bis das Instrument ausgeschaltet wird.

* Bevorzugte Soft Pedal Depth Einstellungen können Sie dauerhaft auf Registration Speicherplätze speichern und zu einem beliebigen späteren Zeitpunkt einfach wieder abrufen. Weitere Informationen dazu finden Sie auf der Seite 34 dieser Bedienungsanleitung.

```
2-15SoftPedalDef  
= 3
```



```
2-15SoftPedalDef  
= 9
```

3. Soft Pedal Depth Einstellung verlassen

Drücken Sie die Taste EXIT, um die Soft Pedal Depth Einstellungen zu verlassen und wieder in das Hauptmenü zu gelangen.

Key Settings (Tastatur Einstellungen)

Das Key Settings Menü beinhaltet Detaileinstellungen für den DUAL und SPLIT Modus.

■ Key Settings (Tastatur Einstellungen)

Seiten Nr.	Funktionsname	Erklärung	Grundeinstellung
3-1	Lower Octave	Diese Funktion erlaubt Ihnen die Oktavlage des Klangs der linken Hand zu ändern, wenn Sie sich im SPLIT Modus befinden.	0
3-2	Lower Pedal	Von dieser Einstellung hängt es ab, ob der Klang der linken Tastaturhälfte im Split Modus vom Haltepedal beeinflusst wird oder nicht.	Off (aus)
3-3	Split Balance	Mit dieser Funktion lässt sich das Lautstärke Verhältnis zwischen dem linken und rechten Tastaturbereich einstellen.	9 : 9
3-4	Layer Octave	Diese Funktion erlaubt Ihnen die Oktavlage des unterlegten Klangs im DUAL Modus zu ändern.	0
3-5	Layer Dynamics	Die Funktion Layer Dynamics erlaubt Ihnen die Dynamik des unterlegten Klangs im DUAL Modus anzupassen.	10
3-6	Dual Balance	Mit dieser Funktion lässt sich das Lautstärke Verhältnis zwischen dem ersten und zweiten Klang im DUAL Modus einstellen.	9 : 9

* Die Grundeinstellungen werden in der jeweils ersten LC-Display Darstellung (z.B. Schritt 1) jeder der folgenden Erklärungen gezeigt.

■ Key Settings Menü auswählen

Während die normale Standardseite (wie nach dem Einschalten) im Display angezeigt wird:

Mit den ▼ oder ▲ MENU Tasten können Sie das Key Settings Menü auswählen.

```
3 Key Settings
  +Press VALUE+
```

Mit der ▲ VALUE Taste können Sie nun Ihre Auswahl bestätigen.

Die erste Seite des Key Settings Menüs erscheint im Display.

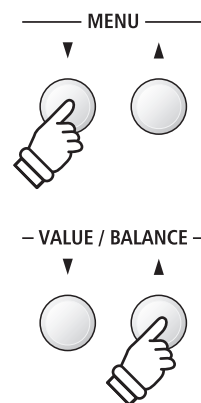

■ Auswahl der gewünschten Einstellung

Wenn Sie sich bereits im Key Settings Menü befinden:

Mit den ▼ oder ▲ MENU Tasten können Sie sich durch das Verzeichnis der verschiedenen Einstellungsseiten bewegen.

Einstellungsseitennummer

```
3-1 Lower Octave
= 0
```

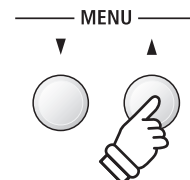

3-1 Lower Octave Shift (Oktavierung der linken Hand)

Diese Funktion erlaubt Ihnen die Oktavlage des Klangs in der linken Hand zu ändern, wenn Sie sich im SPLIT Modus befinden.

1. Lower Octave Shift Einstellung auswählen

Wenn Sie sich bereits im Key Settings Menü befinden (ab Seite 116):

Die Lower Octave Shift Einstellung wird automatisch ausgewählt.

```
3-1 Lower Octave
= 0
```

2. Lower Octave Shift Einstellung ändern

Mit den ▼ oder ▲ VALUE Tasten können Sie nun die Lower Octave Shift Einstellung verändern.

- * Die Oktavlage des linken Bereiches kann um bis zu 3 Oktaven erhöht werden.
- * Die gewählte Einstellung bleibt erhalten, bis das Instrument ausgeschaltet wird.
- * Bevorzugte Lower Octave Shift Einstellungen können Sie dauerhaft auf Registration Speicherplätze speichern und zu einem beliebigen späteren Zeitpunkt einfach wieder abrufen. Weitere Informationen dazu finden Sie auf der Seite 34 dieser Bedienungsanleitung.

```
3-1 Lower Octave
= 0
```



```
3-1 Lower Octave
= +3
```

3. Lower Octave Shift Einstellung verlassen

Drücken Sie die Taste EXIT, um die Lower Octave Shift Einstellung zu verlassen und zu den Einstellungsmenüs zurückzukehren.

■ Direktanwahl der Lower Octave Shift Einstellung

Es besteht die Möglichkeit, die Lower Octave Shift Einstellung direkt anzuwählen, wenn der Split Modus oder Vierhand Modus eingeschaltet ist.

Halten Sie die ▼ oder ▲ MENU Taste gedrückt.

Im Display erscheint die „Lower Octave“ Anzeige.

Mit den ▼ oder ▲ VALUE Tasten kann man jetzt die Lower Octave Shift Einstellung verändern.

Um die „Lower Octave“ Anzeige zu verlassen und zur vorherigen Anzeige zurückzuwechseln, drücken Sie zweimal die Taste EXIT.

```
SK ConcertGrand
/Wood Bass
```



```
3-1 Lower Octave
= 0
```

3-2 Lower Pedal (Pedal für linke Hand)

Von dieser Einstellung hängt ab, ob der Klang der linken Tastaturhälfte im Split Modus vom Sustain Pedal beeinflusst wird oder nicht.

■ Lower Pedal Einstellungen

Lower Pedal	Erklärung
Off (aus) (Grundeinstellung)	Im Split Modus: Bei Betätigung des Sustain Pedals klingt der linke Klang nicht nach.
On (an)	Im Split Modus: Bei Betätigung des Sustain Pedals klingt der linke Klang nach.

1. Lower Pedal Einstellung auswählen

Wenn Sie sich bereits im Key Settings Menü befinden (ab Seite 116):

Mit den ▼ oder ▲ MENU Tasten können Sie die Lower Pedal Einstellung auswählen.

```
3-2 Lower Pedal
= Off
```

2. Lower Pedal Einstellung ändern

Mit den ▼ oder ▲ VALUE Tasten können Sie nun die Lower Pedal Einstellung ein- bzw. ausschalten.

```
3-2 Lower Pedal
= Off
```



```
3-2 Lower Pedal
= On
```

* Die gewählte Einstellung bleibt erhalten, bis das Instrument ausgeschaltet wird.

* Bevorzugte Lower Pedal Einstellungen können Sie dauerhaft auf Registration Speicherplätze speichern und zu einem beliebigen späteren Zeitpunkt einfach wieder abrufen. Weitere Informationen dazu finden Sie auf der Seite 34 dieser Bedienungsanleitung.

3. Lower Pedal Einstellung verlassen

Drücken Sie die Taste EXIT, um die Lower Pedal Einstellung zu verlassen und zu den Einstellungsmenüs zurückzukehren.

3-3 Split Balance

Die Split Balance Funktion ermöglicht das Einstellen des Lautstärke Verhältnisses zwischen den beiden verwendeten Klängen bei eingeschaltetem Split Modus.

* Die Split Balance Einstellung kann auch während der Verwendung des Split Modus vorgenommen werden. Weitere Informationen dazu finden Sie auf der Seite 21 dieser Bedienungsanleitung.

1. Split Balance Einstellung auswählen

Wenn Sie sich bereits im Key Settings Menü befinden (ab Seite 116):

Mit den ▼ oder ▲ MENU Tasten können Sie die Split Balance Einstellung auswählen.

```
3-3 SplitBalance
= 9:9
```

2. Split Balance Einstellung ändern

Mit den ▼ oder ▲ VALUE Tasten können Sie nun das Lautstärkeverhältnis zwischen den Klängen des rechten und linken Tastaturbereichs verändern.

Nach dem Erreichen der maximalen Lautstärke (9) eines Bereichs, nimmt die Lautstärke des anderen Bereichs ab.

* Die gewählte Einstellung bleibt erhalten, bis das Instrument ausgeschaltet wird.

* Bevorzugte Split Balance Einstellungen können Sie dauerhaft auf Registration Speicherplätze speichern und zu einem beliebigen späteren Zeitpunkt einfach wieder abrufen. Weitere Informationen dazu finden Sie auf der Seite 34 dieser Bedienungsanleitung.

```
3-3 SplitBalance
= 9:9
```



```
3-3 SplitBalance
= 2:9
```

3. Split Balance Einstellung verlassen

Drücken Sie die Taste EXIT, um die Split Balance Einstellung zu verlassen und zu den Einstellungsmenüs zurückzukehren.

3-4 Layer Octave Shift (Oktavierung des unterlegten Klangs)

Diese Funktion erlaubt Ihnen die Oktavlage des zweiten (unterlegten) Klangs zu ändern, wenn Sie sich im DUAL Modus befinden.

1. Layer Octave Shift Einstellung auswählen

Wenn Sie sich bereits im Key Settings Menü befinden (ab Seite 116):

Mit den ▼ oder ▲ MENU Tasten können Sie die Layer Octave Shift Einstellung auswählen.



```
3-4 Layer Octave
= 0
```

2. Layer Octave Shift Einstellung ändern

Mit den ▼ oder ▲ VALUE Tasten können Sie nun die Layer Octave Shift Einstellung verändern.

- * Die Oktavlage des unterlegten Klangs kann um bis zu +/- 2 Oktaven verschoben werden.
- * Einige unterlegte Sounds können keinen Klang erzeugen, wenn die Oktavlage über einen bestimmten Bereich hinaus eingestellt wurde.
- * Die gewählte Einstellung bleibt erhalten, bis das Instrument ausgeschaltet wird.
- * Bevorzugte Layer Octave Shift Einstellungen können Sie dauerhaft auf Registration Speicherplätze speichern und zu einem beliebigen späteren Zeitpunkt einfach wieder abrufen. Weitere Informationen dazu finden Sie auf der Seite 34 dieser Bedienungsanleitung.



```
3-4 Layer Octave
= 0
```



```
3-4 Layer Octave
= +2
```

3. Layer Octave Shift Einstellung verlassen

Drücken Sie die Taste EXIT, um die Layer Octave Shift Einstellung zu verlassen und zu den Einstellungsmenüs zurückzukehren.

■ Direktanwahl der Layer Octave Shift Einstellung

Es besteht die Möglichkeit, die Layer Octave Shift Einstellung direkt anzuwählen, wenn der Dual Modus eingeschaltet ist.

Halten Sie die ▼ oder ▲ MENU Taste gedrückt.

Im Display erscheint die „Layer Octave“ Anzeige.

Mit den ▼ oder ▲ VALUE Tasten kann man jetzt die Layer Octave Shift Einstellung verändern.

Um die „Layer Octave“ Anzeige zu verlassen und zur vorherigen Anzeige zurückzuwechseln, drücken Sie zweimal die Taste EXIT.



```
SK ConcertGrand
Slow Strings
```

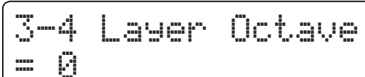

```
3-4 Layer Octave
= 0
```

3-5 Layer Dynamics (Dynamik des unterlegten Klangs)

Im DUAL Modus kann es vorkommen, dass es nicht ausreicht die Lautstärkebalance der beiden kombinierten Klänge einzustellen, besonders dann, wenn beide Klänge sehr dynamisch sind. Zwei gleich dynamische Klänge können sehr schwer zu kontrollieren und zu spielen sein.

Die Funktion Layer Dynamics erlaubt Ihnen die Dynamik des unterlegten Klangs anzupassen. In Zusammenarbeit mit der Lautstärke kann so der unterlegte Klang durch Begrenzung des Dynamikbereiches perfekt angepasst werden. Diese Funktion beeinflusst das dynamische Spiel mit dem Hauptklang nicht, sondern führt zu noch perfekteren Resultaten als eine bloße Lautstärkenabmischung.

1. Layer Dynamics Einstellung auswählen

Wenn Sie sich bereits im Key Settings Menü befinden (ab Seite 116):

Mit den ▼ oder ▲ MENU Tasten können Sie die Layer Dynamics Einstellung auswählen.

```
3-5 LayerDynamic
= 10
```

2. Layer Dynamics Einstellung ändern

Mit den ▼ oder ▲ VALUE Tasten können Sie nun die Layer Dynamics Einstellung verändern.

- * Die Layer Dynamics Einstellung kann im Bereich von Off (Aus), 1 bis 10 verändert werden.
- * Die gewählte Einstellung bleibt erhalten, bis das Instrument ausgeschaltet wird.
- * Bevorzugte Layer Dynamics Einstellungen können Sie dauerhaft auf Registration Speicherplätze speichern und zu einem beliebigen späteren Zeitpunkt einfach wieder abrufen. Weitere Informationen dazu finden Sie auf der Seite 34 dieser Bedienungsanleitung.

```
3-5 LayerDynamic
= 10
```



```
3-5 LayerDynamic
= 5
```

3. Layer Dynamics Einstellung verlassen

Drücken Sie die Taste EXIT, um die Layer Dynamics Einstellung zu verlassen und zu den Einstellungsmenüs zurückzukehren.

3-6 Dual Balance

Die Dual Balance Funktion ermöglicht das Einstellen des Lautstärke Verhältnisses zwischen den beiden verwendeten Klängen bei eingeschaltetem Dual Modus.

* Die Dual Balance Einstellung kann auch während der Verwendung des Dual Modus vorgenommen werden. Weitere Informationen dazu finden Sie auf der Seite 19 dieser Bedienungsanleitung.

1. Dual Balance Einstellung auswählen

Wenn Sie sich bereits im Key Settings Menü befinden (ab Seite 116):

Mit den ▼ oder ▲ MENU Tasten können Sie die Dual Balance Einstellung auswählen.

```
3-6 Dual Balance
= 9:9
```

2. Dual Balance Einstellung ändern

Mit den ▼ oder ▲ VALUE Tasten können Sie nun das Lautstärkeverhältnis zwischen den beiden verwendeten Klängen verändern.

Nach dem Erreichen der maximalen Lautstärke (9) eines Klangs, nimmt die Lautstärke des anderen Klangs ab.

* Die gewählte Einstellung bleibt erhalten, bis das Instrument ausgeschaltet wird.

* Bevorzugte Dual Balance Einstellungen können Sie dauerhaft auf Registration Speicherplätze speichern und zu einem beliebigen späteren Zeitpunkt einfach wieder abrufen. Weitere Informationen dazu finden Sie auf der Seite 34 dieser Bedienungsanleitung.

```
3-6 Dual Balance
= 9:9
```



```
3-6 Dual Balance
= 9:5
```

3. Dual Balance Einstellung verlassen

Drücken Sie die Taste EXIT, um die Dual Balance Einstellung zu verlassen und zu den Einstellungsmenüs zurückzukehren.

MIDI Settings (MIDI Einstellungen)

MIDI Übersicht

Die Abkürzung MIDI steht für Musical Instrument Digital Interface, einem internationalen Standard zur Verbindung von Musikinstrumenten, Computern und anderen Geräten, der diesen Geräten erlaubt miteinander zu kommunizieren.

■ MIDI Anschlüsse

MIDI Buchse	Funktion
MIDI IN	Empfängt Notendaten, Programmwechselbefehle und andere Daten.
MIDI OUT	Sendet Notendaten, Programmwechselbefehle und andere Daten.

■ MIDI Kanäle

MIDI verwendet sogenannte Kanäle zum Austausch von Daten zwischen MIDI Geräten. Man unterscheidet hier zwischen Empfangs- (MIDI IN) und Sendekanälen (MIDI OUT). Damit eine Kommunikation funktioniert, muss der Sendekanal des ersten Gerätes mit dem Empfangskanal des zweiten Gerätes übereinstimmen und umgekehrt. Auf den Empfangskanälen können MIDI Daten von anderen MIDI Geräten empfangen werden. Auf Sendekanälen können MIDI Daten an andere MIDI Geräte gesendet werden.

Die nachfolgende Abbildung zeigt drei Instrumente, welche via MIDI verbunden sind.

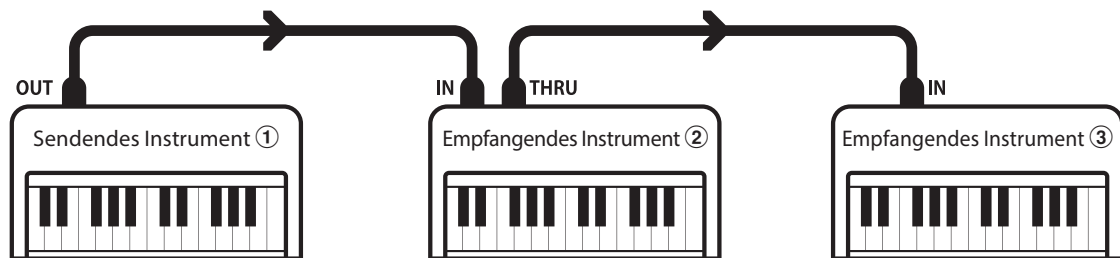

Das Instrument ① sendet seine Kanal- und Tastaturinformationen auf dem eingestellten Sendekanal an die empfangenden Instrumente ②/③.

Die Informationen kommen bei den empfangenden Instrumenten an ②/③.

Falls der Empfangskanal der Instrumente ②/③ mit dem Sendekanal von Instrument ① übereinstimmt, wird die Steuerung funktionieren.

Wenn die Kanäle nicht übereinstimmen, dann reagieren die Empfangsinstrumente ②/③ nicht auf die gesendeten Daten.

Für den Sende- als auch für den Empfangskanal stehen die Kanäle 1 ~ 16 zur Verfügung.

■ Aufnahme und Wiedergabe mit einem Sequenzer

Wenn das ES8 mit einem Sequenzer (oder einem Computer mit laufender MIDI Sequenzer Software) verbunden ist, kann man mit unterschiedlichen Klängen gleichzeitig arbeiten und jedem MIDI Kanal einen anderen Klang zuordnen.

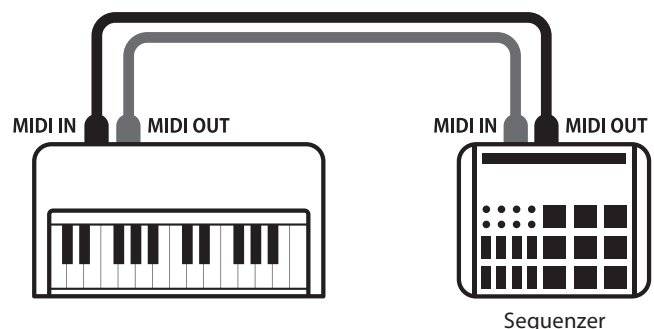

MIDI Settings (MIDI Einstellungen)

■ MIDI Funktionen

Das ES8 Digitalpiano unterstützt die folgenden MIDI Funktionen:

Empfang/Senden von Noteninformationen

Empfang und Senden von Noteninformationen von/zugeschlossenen Instrumenten oder Geräten.

Empfangs-/Sendekanal Einstellungen

Legt den Sende- bzw. Empfangskanal von 1 bis 16 fest.

Empfang/Senden von Exklusivdaten

Es können Bedienfeldeinstellungen oder Menüeinstellungen als Exklusivdaten gesendet oder empfangen werden.

Multi Timbral Modus Einstellungen

Ermöglicht den Austausch von MIDI Daten auf mehreren MIDI Kanälen gleichzeitig.

Senden/Empfangen von Programmwechsel Informationen

Empfang und Senden von Programmwechselnummern von/zugeschlossenen Instrumenten oder Geräten.

Empfang/Senden von Pedalinformationen

Empfangen und Senden der 3 Pedalinformationen (Sustain, Sostenuto und Soft) von/zugeschlossenen Instrumenten oder Geräten.

Empfang von Lautstärkeinstellungen

Empfängt MIDI Lautstärkedaten von angeschlossenen MIDI Geräten.

* Bitte lesen Sie hierzu auch die „MIDI Implementation Tabelle“ (Seite 150) für weitere Informationen.

■ MIDI Settings (MIDI Einstellungen)

Seiten Nr.	Funktionsname	Erklärung	Grundeinstellung
5-1	MIDI Channel	Legt den Kanal fest, über den MIDI Daten gesendet bzw. empfangen werden.	1
5-2	Send PGM Change #	Sendet eine MIDI Programmwechselnummer von 1 bis 128.	1
5-3	Local Control	Legt fest, ob die interne Klangerzeugung beim Spielen auf der Tastatur angesteuert wird.	On (an)
5-4	Trans. PGM Change	Legt fest, ob Programmwechseldaten bei einer Klangumschaltung gesendet werden.	On (an)
5-5	Multi-timbral Mode	Legt fest, ob das ES8 auf mehreren MIDI Kanälen gleichzeitig Daten empfangen kann.	Off (aus)
	Channel Mute	Legt fest, auf welchen MIDI Kanälen (1 ~ 16) MIDI Daten empfangen werden können.	Play All

* Die Grundeinstellungen werden in der jeweils ersten LC-Display Darstellung (z.B. Schritt 1) jeder der folgenden Erklärungen gezeigt.

■ MIDI Einstellungsmenü (MIDI Settings) auswählen

Während die normale Standardseite (wie nach dem Einschalten) im Display angezeigt wird:

5 MIDI Settings
→Press VALUE←

Mit den ▼ oder ▲ MENU Tasten können Sie das MIDI Settings Menü auswählen und anschließend Ihre Auswahl mit der ▲ VALUE Taste bestätigen.

Die erste Seite des MIDI Settings Menüs erscheint im Display.

■ Auswahl der gewünschten Einstellung

Nachdem das MIDI Settings Menü ausgewählt worden ist:

Mit den ▼ oder ▲ MENU Tasten können Sie sich durch das Verzeichnis der verschiedenen Einstellungsseiten bewegen.

Einstellungsseitennummer
5-1 MIDI Channel
= 1

4-1 MIDI Channel (MIDI Kanal)

Stellen Sie hier den gewünschten MIDI Sende-/Empfangskanal ein. Auch wenn technisch zwei Kanäle – ein Empfangskanal und ein Sendekanal – zur Verfügung stehen, ist es nicht möglich den Sendekanal und den Empfangskanal auf unterschiedliche Kanäle einzustellen.

1. MIDI Kanal (MIDI Channel) Einstellung auswählen

Rufen Sie das MIDI Einstellungsmenü auf (ab Seite 124):

Die MIDI Channel Einstellung wird automatisch ausgewählt.

```
5-1 MIDI Channel
= 1
```

2. MIDI Channel Einstellung ändern

Mit den ▼ oder ▲ VALUE Tasten können Sie die MIDI Channel Einstellung verändern.

- * Die MIDI Channel Einstellung kann im Bereich von 1 bis 16 verändert werden.
- * Die gewählte Einstellung bleibt erhalten, bis das Instrument ausgeschaltet wird.
- * Bevorzugte MIDI Channel Einstellungen können Sie dauerhaft auf Registration Speicherplätze speichern und zu einem beliebigen späteren Zeitpunkt einfach wieder abrufen. Weitere Informationen dazu finden Sie auf der Seite 34 dieser Bedienungsanleitung.

```
5-1 MIDI Channel
= 1
```



```
5-1 MIDI Channel
= 5
```

3. MIDI Channel Einstellung verlassen

Drücken Sie die Taste EXIT, um die MIDI Channel Einstellung zu verlassen und zu den Einstellungsmenüs zurückzukehren.

■ Omni Modus

Wenn das ES8 eingeschaltet wird, ist der Omni Modus automatisch eingeschaltet. Dadurch wird auf allen 16 MIDI Kanälen gleichzeitig empfangen. In dem Moment, wo Sie einen MIDI Kanal einstellen, wird der Omni Modus abgeschaltet und Sie können nur noch auf dem eingestellten MIDI Empfangskanal empfangen.

■ Multi Timbral Modus und Split/Dual Modus

Verwendung des Split Modus bei aktiviertem Multi Timbral Modus

Ist der Split Modus aktiv, werden Noten der rechten Tastaturhälfte auf dem eingestellten MIDI Kanal übertragen. Noten der linken Tastaturhälfte werden auf dem Systemkanal + 1 gesendet. Zum Beispiel: Wenn der MIDI Kanal auf 3 eingestellt ist, sendet die rechte Tastaturhälfte auf Kanal 3 und die linke auf Kanal 4.

* Falls der eingestellte Kanal 16 ist, ist der nächsthöhere Kanal 1.

Verwendung des Dual Modus bei aktiviertem Multi Timbral Modus

Beim Dual Modus werden die Noten auf 2 MIDI Kanälen übertragen: dem eingestellten Kanal und dem nächsthöheren Kanal.

Beispiel: Wenn der MIDI Kanal auf 3 eingestellt ist, sendet der erste Klang auf Kanal 3 und der zweite auf Kanal 4.

4-2 Send PGM (Programmwechselnummer senden)

Senden Sie hiermit Programmwechselnummern an angeschlossene MIDI Instrumente. Dies dient zum Umschalten eines Klangs am angeschlossenen Gerät. Gültige Programmnummern sind 1 ~ 128.

1. Program Change Number Funktion auswählen

Rufen Sie das MIDI Einstellungs Menü auf (ab Seite 124):

Mit den ▼ oder ▲ MENU Tasten können Sie die Send Program Change Number Funktion auswählen.

```
5-2 Send PGM#  
= 1      →VALUE↑+▲
```

2. Program Change Number einstellen und senden

Mit den ▼ oder ▲ VALUE Tasten können Sie nun eine Programmwechselnummer einstellen.

* Die Programmwechselnummer kann im Bereich von 1 bis 128 eingestellt werden.

Drücken Sie jetzt die ▼ und ▲ VALUE Tasten gleichzeitig zum Senden der eingestellten Programmwechselnummer.

```
5-2 Send PGM#  
= 1      →VALUE↑+▲
```



```
5-2 Send PGM#  
= 15     Sent.
```

3. Program Change Number Funktion verlassen

Drücken Sie die Taste EXIT, um die Send Program Change Number Einstellung zu verlassen und zu den Einstellungs Menüs zurückzukehren.

4-3 Local Control (Local Control Modus)

Die Local Funktion verbindet die Tastatur mit der internen Klangerzeugung. Das Abschalten dieser Funktion ist sehr hilfreich beim Betrieb mit einem externen MIDI Sequenzer oder einer MIDI Software.

Local Control Einstellungen

Local Control	Erklärung
Off (aus)	Das Instrument sendet Tastaturinformationen nur an den MIDI OUT.
On (Grundeinstellung)	Das Instrument sendet Tastaturinformationen an die interne Klangerzeugung und an den MIDI OUT.

1. Local Control Einstellung auswählen

Rufen Sie das MIDI Einstellungsmenü auf (ab Seite 124):

Mit den ▼ oder ▲ MENU Tasten können Sie die Local Control Einstellung auswählen.

```
5-3 LocalControl
= On
```

2. Local Control Einstellung ändern

Mit den ▼ oder ▲ VALUE Tasten können Sie nun die Local Control Einstellung ein- bzw. ausschalten.

* Die gewählte Einstellung bleibt erhalten, bis das Instrument ausgeschaltet wird.

* Bevorzugte Local Control Einstellungen können Sie dauerhaft auf Registration Speicherplätze speichern und zu einem beliebigen späteren Zeitpunkt einfach wieder abrufen. Weitere Informationen dazu finden Sie auf der Seite 34 dieser Bedienungsanleitung.

```
5-3 LocalControl
= On
```



```
5-3 LocalControl
= Off
```

3. Local Control Einstellung verlassen

Drücken Sie die Taste EXIT, um die Local Control Einstellung zu verlassen und zu den Einstellungsmenüs zurückzukehren.

4-4 Transmit PGM (Übertragung von Programmwechselnummern)

Mit dieser Funktion kann man einstellen, ob beim Auswählen eines Sounds eine Programmwechselnummer via MIDI gesendet werden soll oder nicht.

■ Übertragung von Programmwechselnummer Einstellungen

Transmit PGM#	Multi Timbral Einstellung	Was passiert
On (Grundeinstellung)	Off, On1	Die SOUND Tasten senden Programmwechselnummern wie in der linken Spalte gezeigt *.
On (an)	On2	Die SOUND Tasten senden Programmwechselnummern wie in der rechten Spalte gezeigt *.
Off (aus)	Off (aus)	Es werden keine Programmwechselnummern via MIDI gesendet.

* Lesen Sie hierzu die „Liste der Programmwechselnummern“ auf Seite 137.

1. Programmwechselnummer Einstellung auswählen

Rufen Sie das MIDI Einstellungs Menü auf (ab Seite 124):

Mit den ▼ oder ▲ MENU Tasten können Sie die Transmit PGM Einstellung im Display auswählen.

```
5-4 Trans. PGM#
= On
```

2. Programmwechselnummer Einstellung ändern

Mit den ▼ oder ▲ VALUE Tasten können Sie Transmit PGM ein (On)- bzw. ausschalten (Off).

* Die gewählte Einstellung bleibt erhalten, bis das Instrument ausgeschaltet wird.

* Bevorzugte Einstellungen können Sie dauerhaft auf Registration Speicherplätze speichern und zu einem beliebigen späteren Zeitpunkt einfach wieder abrufen. Weitere Informationen dazu finden Sie auf der Seite 34 dieser Bedienungsanleitung.

```
5-4 Trans. PGM#
= On
```



```
5-4 Trans. PGM#
= Off
```

■ Programmwechselnummern und Dual/Split Modus

- Bei Verwendung des Dual- oder Split-Modus werden EIN/AUS Informationen und Sound Typ Einstellungen nur in einem exklusiven Datenformat gesendet.
- Programmwechselnummern werden übertragen, wenn der Multi Timbral Modus auf On1 oder On2 eingestellt ist.

4-5 Multi-timbral Mode (Multi Timbral Modus)

Der Multi Timbral Modus dient dazu, auf verschiedenen MIDI Kanälen gleichzeitig Daten zu empfangen und unterschiedliche Klänge gleichzeitig zu nutzen. Benutzen Sie diesen Modus, wenn Sie mit einem externen MIDI Sequenzer arbeiten wollen.

Multi Timbral Modus Einstellungen

Multi Timbral Modus	Was passiert
Off (aus)	Nur die vom festgelegten Systemkanal empfangenen Daten werden an die Bedienfeld-Einstellung weitergeleitet. Der Klang in der linken Spalte ist gewählt*.
On1 (Grundeinstellung)	Die Daten aller MIDI Kanäle (ch1 ~ ch16) werden an die 16 Multi Timbral Tracks weitergeleitet. Der Klang in der linken Spalte ist gewählt*.
On2	Die Daten aller MIDI Kanäle (ch1 ~ ch16) werden an die 16 Multi Timbral Tracks weitergeleitet. Der Klang in der rechten Spalte ist gewählt*.

* Lesen Sie hierzu die „Liste der Programmwechselnummern“ auf Seite 137.

1. Multi Timbral Modus Einstellung auswählen

Rufen Sie das MIDI Einstellungsmenü auf (ab Seite 124):

Mit den ▼ oder ▲ MENU Tasten können Sie die Multi Timbral Modus Einstellung auswählen.

```
5-5 Multi Timbre  
= On1
```

2. Multi Timbral Modus Einstellung ändern

Mit den ▼ oder ▲ VALUE Tasten können Sie die Multi Timbral Modus Einstellung ändern.

* Die gewählte Einstellung bleibt erhalten, bis das Instrument ausgeschaltet wird.

* Bevorzugte Einstellungen können Sie dauerhaft auf Registration Speicherplätze speichern und zu einem beliebigen späteren Zeitpunkt einfach wieder abrufen. Weitere Informationen dazu finden Sie auf der Seite 34 dieser Bedienungsanleitung.

```
5-5 Multi Timbre  
= On1
```



```
5-5 Multi Timbre  
= Off
```

3. Multi Timbral Modus Einstellung verlassen

Drücken Sie die Taste EXIT, um die Multi Timbral Modus Einstellung zu verlassen und zu den Einstellungsmenüs zurückzukehren.

Channel Mute (Kanal Stummschaltung)

Mit der Channel Mute Einstellung können Sie bei aktiviertem Multi Timbral Modus festlegen, auf welchen MIDI Kanälen (1 ~ 16) das ES8 Daten empfängt und auf welchen nicht.

* Diese Funktion erscheint nur, falls der Multi Timbral Modus auf „On1“ oder „On2“ gestellt wurde.

■ Kanal Stummschaltung Einstellungen (Channel Mute)

Channel Mute	Erklärung
Play (Grundeinstellung)	Das ES8 empfängt MIDI Daten auf den festgelegten Kanälen.
Mute	Das ES8 empfängt keine MIDI Daten auf den festgelegten Kanälen.

1. Kanal Stummschaltung Einstellung auswählen

Nachdem der Multi Timbral Modus auf „On1“ oder „On2“ eingestellt worden ist:

```
5-5 Ch 1 Mute
= Play
```

Mit den ▼ oder ▲ MENU Tasten können Sie die Stummschaltung für jeden MIDI Kanal einstellen.

2. Kanal Stummschaltung Einstellung ändern

Mit den ▼ oder ▲ VALUE Tasten können Sie zwischen den Einstellungen „Play“ und „Mute“ wählen.

* Die gewählte Einstellung bleibt erhalten, bis das Instrument ausgeschaltet wird.

* Bevorzugte Einstellungen können Sie dauerhaft auf Registration Speicherplätze speichern und zu einem beliebigen späteren Zeitpunkt einfach wieder abrufen. Weitere Informationen dazu finden Sie auf der Seite 34 dieser Bedienungsanleitung.

```
5-5 Ch 1 Mute
= Play
```



```
5-5 Ch 1 Mute
= Mute
```

3. Kanal Stummschaltung Einstellung verlassen

Drücken Sie die Taste EXIT, um die Channel Mute Einstellung zu verlassen und zu den Einstellungsmenüs zurückzukehren.

USB MIDI (USB to Host Anschluss)

Das ES8 Digitalpiano bietet die Möglichkeit eine MIDI Verbindung via „USB to Host“ Anschluss an einen Computer herzustellen. Abhängig von Computer und/oder Betriebssystem kann ein zusätzlicher Treiber notwendig sein, damit die MIDI Kommunikation funktioniert.

■ USB MIDI Treiber

Betriebssystem	USB MIDI Treiber Unterstützung
Windows ME Windows XP (ohne SP, SP1, SP2, SP3) Windows XP 64-bit Windows Vista (SP1, SP2) Windows Vista 64-bit (SP1, SP2) Windows 7 (ohne SP, SP1) Windows 7 64-bit Windows 8 Windows 8 64-bit Windows 8.1 Windows 8.1 64-bit	Ein zusätzlicher USB MIDI Treiber wird NICHT benötigt. Der Standard (integrierte) Windows USB MIDI Treiber wird automatisch installiert, wenn das Instrument angeschlossen wird. * Stellen Sie sicher, dass „USB Audio Device“ (Windows ME/Windows XP) oder „USB-MIDI“ (Windows Vista/Windows 7/Windows 8/Windows 8 64-bit) erkannt wurde und in Ihrer MIDI Software verwendet wird.
Windows 98 se Windows 2000 Windows Vista (ohne SP)	Ein zusätzlicher USB MIDI Treiber wird benötigt. Laden Sie bitte die USB MIDI-Treiber von der internationalen Webseite von Kawai herunter: → http://www.kawai-global.com * Stellen Sie sicher, dass „Kawai USB MIDI“ als Gerät erkannt und angezeigt wird.
Windows Vista 64-bit (ohne SP)	USB MIDI wird nicht unterstützt. Bitte laden Sie das aktuelle Service Pack 1 oder 2.
Mac OS X	Ein zusätzlicher USB MIDI Treiber wird NICHT benötigt. Der Standard (integrierte) MAC OSX USB MIDI Treiber wird automatisch installiert, wenn das Instrument angeschlossen wird.
Mac OS 9	USB MIDI wird nicht unterstützt. Bitte verwenden Sie die Standard MIDI IN/OUT Buchsen.

■ USB MIDI Informationen

- Wenn sowohl die MIDI Buchsen als auch der USB Port benutzt werden, hat USB immer Vorrang.
- Wenn Sie ein USB Kabel benutzen, stellen Sie erst die Verkabelung her und schalten dann erst das Digitalpiano ein.
- Es kann einige Zeit dauern bis die Verbindung beginnt, wenn das Digitalpiano per USB mit dem Computer verbunden wurde.
- Falls die USB Verbindung instabil ist und Sie einen Hub verwenden, schließen Sie das USB Kabel direkt an den USB Port Ihres Computers an.
- Wenn Sie Ihr Digitalpiano ausschalten oder die USB Kabelverbindung während der nachfolgend genannten Schritte trennen, kann die Verbindung instabil werden:
 - Während der Installation des USB Treibers
 - Während des Bootvorgangs des Computers
 - Während eine MIDI Anwendung arbeitet
 - Während der Datenübertragung
 - Wenn der Computer im Energiesparmodus ist
- Wenn Sie Probleme mit der USB Verbindung haben, lesen Sie die Anleitung Ihres Computers und überprüfen Sie Ihren Computer.

* „MIDI“ ist ein eingetragenes Warenzeichen der „Association of Manufacturers of Electronic Instruments (AMEI)“.

* Windows ist eine registrierte Marke der „Microsoft Corporation“.

* Macintosh ist eine registrierte Marke von „Apple Computer, Inc“.

* Andere Firmennamen oder Produktnamen, die in dieser Anleitung möglicherweise genannt werden, könnten eingetragene Warenzeichen oder Warenzeichen der jeweiligen Besitzer sein.

Power Setting (Power Einstellung)

5 Auto Power Off (Automatische Abschaltung)

Das ES8 ist mit einer automatischen Abschaltfunktion ausgestattet. Das Instrument schaltet sich aus, wenn eine gewisse Zeit nicht darauf gespielt wird.

* Die gewählte Einstellung bleibt erhalten, bis das Instrument ausgeschaltet wird.

■ Auto Power Off Einstellung

Auto Power Off	Beschreibung
Off (aus)	Die Auto Power Off Funktion ist ausgeschaltet.
30 min.	Wenn 30 Minuten lang nicht auf dem Instrument gespielt wird, schaltet sich das ES8 aus.
60 min.	Wenn 60 Minuten lang nicht auf dem Instrument gespielt wird, schaltet sich das ES8 aus.
120 min.	Wenn 120 Minuten lang nicht auf dem Instrument gespielt wird, schaltet sich das ES8 aus.

1. Auto Power Off Einstellung auswählen

Während die normale Standardseite (wie nach dem Einschalten) im Display angezeigt wird:

```
6-1 AutoPowerOff  
= Off
```

Mit den ▼ oder ▲ MENU Tasten können Sie die Auto Power Off Einstellung auswählen und Ihre Auswahl durch Drücken der VALUE ▲ Taste bestätigen.

Die aktuelle „Auto Power Off“ Einstellung wird automatisch im Display angezeigt.

2. Auto Power Off Einstellung ändern

Mit den ▼ oder ▲ VALUE Tasten können Sie die Auto Power Off Einstellung ändern.

```
6-1 AutoPowerOff  
= Off
```

* Die vorgenommene „Auto Power Off“ Einstellung wird automatisch bei jedem zukünftigen Einschalten des ES8 aktiviert.



```
6-1 AutoPowerOff  
= 60 min.
```

3. Auto Power Off Einstellung verlassen

Drücken Sie die Taste EXIT, um die Auto Power Off Einstellung zu verlassen und zu den Einstellungsменüs zurückzukehren.

Anschlussmöglichkeiten

Auf der Rückseite des ES8 befinden sich zahlreiche Anschlüsse, an die Sie beispielsweise MIDI Geräte, einen Computer, Aktivboxen oder ein Mischpult anschließen können. An den Audio Eingang (Line In Stereo) können Sie z.B. die Audio Ausgänge eines MP3 Players oder eines Keyboards – zur Wiedergabe über die Lautsprecher des ES8 – anschließen. Die nachfolgenden Abbildungen geben Ihnen einen Überblick über mögliche Verbindungen mit anderen Produkten.

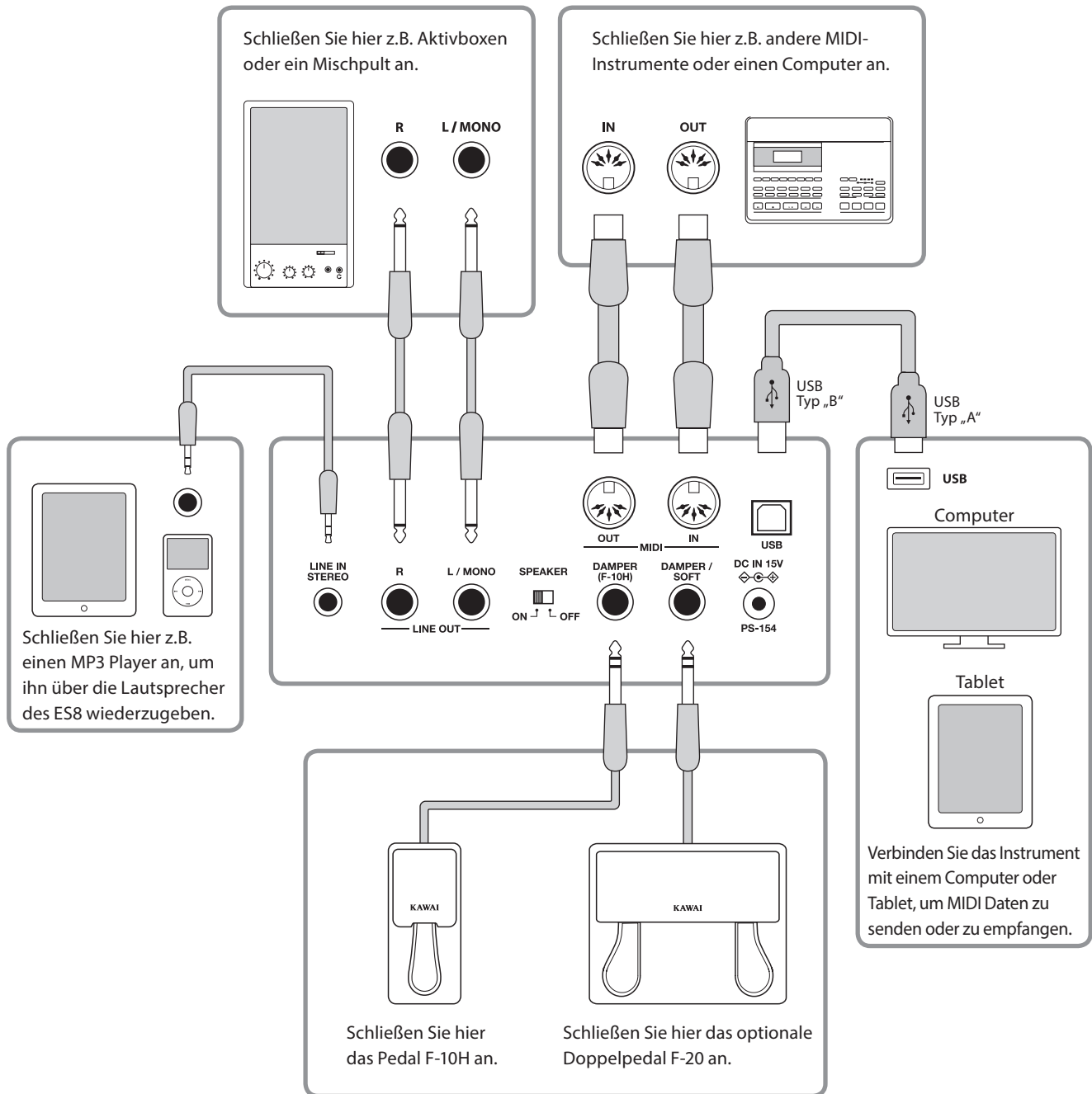

Achten Sie vor dem Verbinden Ihres ES8 mit anderen Geräten unbedingt darauf, dass alle Geräte (inklusive Ihres ES8) ausgeschaltet sind. Andernfalls können sehr unangenehme Geräusche entstehen, die im günstigsten Fall die Schutzschaltung des Verstärkers aktivieren. Schalten Sie dann das ES8 einmal aus und wieder ein. Im ungünstigsten Fall kann der Verstärker oder andere Teile Ihres ES8 beschädigt werden.

Verbinden Sie niemals direkt die Eingänge LINE IN STEREO mit den Ausgängen LINE OUT Ihres ES8. Es würde eine Rückkopplung entstehen, die ebenfalls den Verstärker Ihres ES8 beschädigen könnte.

Anschlüsse auf der Rückseite

■ LINE OUT Buchsen <6,3mm Klinkenbuchsen>

Diese Ausgangsbuchsen liefern ein Stereosignal an ein angeschlossenes Gerät, z.B. ein Mischpult oder Aktivboxen. Wenn Sie nur ein Kabel an den Anschluss L/MONO anschließen und den Anschluss R nicht verwenden, wird das Stereo-Signal zu einem Mono-Signal zusammengefasst und über den Anschluss L/MONO ausgegeben. Der MASTER VOLUME Regler hat keinen Einfluss auf das Ausgangssignal am LINE OUT Anschluss.

* Mit der Line Out Volume Einstellung können Sie den LINE OUT Signalpegel einstellen (siehe Seite 84 dieser Bedienungsanleitung).

■ LINE IN STEREO Buchse <Mini-Stereo-Klinkenbuchse>

Diese Buchse dient zum Anschluss von Audiogeräten (z.B. CD Player oder MP3 Player) zur Wiedergabe über die Lautsprecher des ES8. Das am LINE IN STEREO Anschluss anliegende Signal wird auch über die LINE OUT Anschlüsse ausgegeben. Da der LINE IN STEREO Anschluss im ES8 nicht regelbar ist, muss eine Lautstärkeeinstellung am angeschlossenen Gerät vorgenommen werden. Zum Einstellen des Eingangspegels verwenden Sie den Lautstärkeregler des angeschlossenen Audiogerätes.

■ MIDI IN/OUT Buchsen

Über diese Anschlüsse können Sie das ES8 mit anderen MIDI-fähigen Geräten verbinden, um MIDI Daten zu senden und/oder zu empfangen.

* Weitere Informationen zum Thema MIDI finden Sie auf ab Seite 123 dieser Bedienungsanleitung.

■ SPEAKER ON/OFF Schalter

Mit diesem Schalter kann man die integrierten Lautsprecher des ES8 ein- bzw. ausschalten. Auf der Position ON sind die Lautsprecher eingeschaltet und auf der Position OFF sind sie ausgeschaltet. Dies kann sehr hilfreich sein, wenn man das ES8 ausschließlich über ein externes Verstärkersystem oder Aktivboxen betreiben möchte, das/die an den LINE OUT Buchsen angeschlossen ist/sind. Bei angeschlossenem Kopfhörer sind die Lautsprecher automatisch abgeschaltet, egal in welcher Position sich der SPEAKER Schalter befindet.

■ DAMPER und DAMPER/SOFT Buchsen

An diese Buchsen können Sie entweder das F-10H Pedal bzw. das optionale F-20 Doppelpedal anschließen.

* Auf der Seite 14 dieser Bedienungsanleitung finden Sie Hinweise zu den Pedal Funktionen.

■ USB to Host Anschluss (Typ „B“)

Wenn Sie das ES8 mit einem handelsüblichen USB Kabel mit einem Computer verbinden, wird das ES8 als MIDI Gerät erkannt. Diese Verbindung ist eine Alternative zur herkömmlichen Verbindung über die MIDI Anschlüsse und ein MIDI Interface. Über diese Verbindung können ausschließlich MIDI Daten ausgetauscht werden. Verwenden Sie zum Anschluss ein USB Kabel des Typs A/B. Den Stecker Typ A schließen Sie am Computer an und den Stecker Typ B am ES8.

Mit zusätzlichen Konvertierungsadaptern kann dieser Anschluss auch benutzt werden, um das Digitalpiano ES8 mit Tablets wie dem Apple iPad und anderen mobilen Geräten zu verbinden.

* Weitere Informationen zum Thema USB MIDI finden Sie auf ab Seite 131 dieser Bedienungsanleitung.

Anschlüsse auf der Vorderseite

■ PHONES Buchsen <6,3mm Stereo-Klinkenbuchsen>

Verwenden Sie diese Buchsen, wenn Sie einen Kopfhörer anschließen möchten. Die internen Lautsprecher werden dann automatisch abgeschaltet. Es können gleichzeitig bis zu 2 Kopfhörer angeschlossen werden.

■ Hinweise zum USB to Device Anschluss

- Die „USB to Device“ Funktionalität des ES8 entspricht den USB2.0 Hi-Speed Standards. Bei älteren USB Speichermedien können wegen einer geringen Übertragungsgeschwindigkeit beispielsweise Aufnahme Probleme entstehen.
- Der „USB to Device“ Anschluss ist ausschließlich für das Anschließen von USB Speichermedien konzipiert. USB Diskettenlaufwerke eignen sich nur zum Übertragen von Songs aus dem internen Recorder des ES8 oder zum Abspielen von SMF MIDI Dateien.
- Andere USB Geräte (z.B. Computermaus, Computertastatur, Batterieladegeräte etc.) können mit dem ES8 nicht betrieben werden.

■ USB to Device Anschluss (Typ „A“)

Der USB TO DEVICE Anschluss ermöglicht das Anschließen eines USB Sticks oder einer USB Festplatte an das ES8 Digitalpiano. Darauf gespeicherte SMF MIDI Dateien und MP3/WAV Audio Dateien können mit dem ES8 wiedergegeben werden. Sie können Ihr Spiel auch als Audio Datei im Format MP3 oder WAV auf ein USB Speichermedium speichern oder Songs aus dem internen Speicher darauf auslagern.

- Manche USB Speichermedien müssen zunächst formatiert werden, bevor man sie mit dem ES8 verwenden kann. In diesem Fall müssen Sie die „Format“ Funktion durchführen (Seite 75). Beachten Sie, dass die Format Funktion alle Daten auf dem USB Speichermedium unwiderruflich löscht.
- Bevor Sie die Verbindung zwischen dem Musikinstrument und einem USB Speichermedium trennen, sollten Sie unbedingt darauf achten, dass das Instrument nicht auf das Speichermedium zugreift (z.B. beim Kopieren, Speichern, Löschen oder Formatieren). Ansonsten können Daten verloren gehen oder das USB Speichermedium sogar beschädigt werden.

Fehlersuche

Die nachfolgende Übersicht zeigt Ihnen einige eventuell auftretende Problemsituationen, die beim Spielen mit dem ES8 auftreten können mit den entsprechenden Lösungsvorschlägen.

	Problem	Mögliche Ursachen und Lösungen	Seite
Stromversorgung	Das Instrument lässt sich nicht einschalten.	Prüfen Sie, ob die Anschlüsse des Netzadapters richtig am Instrument und an der Steckdose angeschlossen sind.	15
	Wenn man nicht auf dem Instrument spielt, schaltet es sich nach einer gewissen Zeit automatisch aus.	Die Auto Power Off Funktion ist eingeschaltet.	132
Sound	Das Instrument ist eingeschaltet aber es ist kein Ton zu hören, wenn man auf der Tastatur spielt.	Prüfen Sie ob der MASTER VOLUME Lautstärkeregler auf der Position MIN (Minimum) steht.	15
		Prüfen Sie, ob der Kopfhörer (oder der Kopfhöreradapter) noch in der Kopfhörerbuchse PHONES steckt.	14
		Prüfen Sie, ob der Schalter SPEAKER ON/OFF (neben der DAMPER Buchse) auf ON steht.	134
		Prüfen Sie, ob die Funktion Local Control in den MIDI Einstellungen eingeschaltet ist.	127
	Der Klang verzerrt bei hoher Lautstärke.	Reduzieren Sie die Lautstärke mit dem MASTER VOLUME Regler auf einen Pegel, bei dem keine Verzerrungen mehr hörbar sind.	15
		Wenn Sie das ES8 mit den LINE OUT Anschlüssen an einem externen Verstärker oder Mischpult angeschlossen haben, prüfen Sie die Einstellung „Line Out Volume“ im Basic Settings Menü.	84
Ungewöhnliche Klanganteile oder Geräusche sind bei bestimmten Klavierklängen zu hören.	Um den Klang eines Konzertflügels auf einem Digitalpiano möglichst authentisch reproduzieren zu können, sind viele komplexe Klanganteile zu berücksichtigen. Dabei handelt es sich um die Saitenresonanz, die Dämpferresonanz und andere charakteristische Merkmale, die den Klavierklang so einzigartig machen. Die Intensität dieser Klanganteile kann man verändern. Die entsprechenden Einstellungen können Sie im Virtual Technician Menü vornehmen.	91	
Beim Drücken und anschließenden Loslassen einer der höchsten 18 Tasten klingt der Ton immer nach.	Das ist beabsichtigt und entspricht dem Klangverhalten eines akustischen Flügels.	-	
Kopfhörer	Die Lautstärke über Kopfhörer ist zu leise.	Überprüfen Sie die technischen Spezifikationen Ihres Kopfhörers. Wenn die Impedanz des Kopfhörers höher ist als 100 Ω (Ohm), stellen Sie die Einstellung „Phones Volume“ im „Basic Settings“ Menü auf „High“.	83
USB	Ein USB Speichermedium wird nicht erkannt bzw. lässt keine Speicherung oder Formatierung zu.	Prüfen Sie, ob das USB Speichermedium im Format FAT/FAT32 formatiert ist und dass ein eventueller Schreibschutz ausgeschaltet ist. Ziehen Sie das USB Speichermedium vom Instrument ab, schalten Sie das Instrument aus und wieder an und stecken Sie anschließend das USB Speichermedium erneut ein. Falls das USB Speichermedium immer noch nicht korrekt arbeitet, ist es entweder defekt oder nicht kompatibel. Verwenden Sie in diesem Fall ein anderes USB Speichermedium.	134
	Beim Einstecken eines USB Speichermediums lässt sich das Instrument vorübergehend nicht spielen.	Dieser Vorgang ist normal. Das ES8 benötigt einen Moment, um das USB Speichermedium einzulesen. Je größer die Kapazität eines USB Speichermediums ist, desto länger dauert dieser Vorgang.	134
MP3/WAV/SMF Audio	Beim Abspielen von Audio Dateien im Format MP3/WAV - von einem angeschlossenen USB Speichermedium, ist kein Ton zu hören.	Prüfen Sie, ob die Lautstärke des Audio Players auf 0 eingestellt ist. Prüfen Sie, ob das Format der Audio Datei mit dem ES8 kompatibel ist. Nähere Informationen dazu finden Sie in der „Unterstützte Audio Wiedergabe Formate“ Liste.	57 56
	Eine Audio Datei im Format MP3/WAV lässt sich von einem USB Speichermedium nicht richtig abspielen oder klingt fehlerhaft.	Prüfen Sie, ob das Format der Audio Datei mit dem ES8 kompatibel ist. Nähere Informationen dazu finden Sie in der „Unterstützte Audio Wiedergabe Formate“ Liste. Die Übertragungsgeschwindigkeit des USB Speichermediums ist eventuell zu langsam. Versuchen Sie es mit einem schnelleren USB Speichermedium. Achten Sie darauf, dass es den USB2.0 Hi-Speed Standards entspricht.	56
	Eine SMF MIDI Datei lässt sich nicht richtig von einem USB Speichermedium abspielen oder klingt fehlerhaft.	Da das ES8 nicht die komplette General MIDI Soundauswahl beinhaltet ist es möglich, dass SMF Dateien nicht optimal wiedergegeben werden.	60
	Beim Aufnehmen von Audio Dateien (MP3/WAV) ist der Klang verzerrt oder zu leise.	Überprüfen Sie die Einstellung „Audio Recorder Gain“ im „Basic Settings“ Menü.	85

Demo Song Liste

Sound Name	Song Titel	Komponist
Main Demo	Original	Kawai

PIANO 1

SK ConcertGrand	Grande Polonaise Brillante Op.22	Chopin
EX ConcertGrand	Polonaise-Fantaisie	Chopin
Jazz Clean	Original	Kawai
Warm Grand	Sonata No.30 Op.109	Beethoven
Pop Grand	Original	Kawai

PIANO 2

SK-5 GrandPiano	Lieder Ohne Worte No.18 "Duetto"	Mendelssohn
Upright Piano	Alpenglühén Op.193	Oesten
Modern Piano	Original	Kawai
Rock Piano	Original	Kawai

E. PIANO

Classic E.Piano	Original	Kawai
Modern E.P.	Original	Kawai

ORGAN

Drawbar Organ	Original	Kawai
Jazz Organ	Original	Kawai
Church Organ	Chorale Prelude "Wachet auf, ruft uns die Stimme"	J. S. Bach

HARPSI / MALLETS

Harpsichord	French Suite No. 6	J. S. Bach
Vibraphone	Original	Kawai
Clavi	Original	Kawai

STRINGS / CHOIR

Slow Strings	Original	Kawai
String Pad	Original	Kawai
String Ensemble	Le quattro stagioni: La primavera	A. Vivaldi
Choir Ooh/Aah	Original	Kawai
Choir Aah	Londonderry Air	Irish folk song
New Age Pad	Original	Kawai

BASS

Wood Bass	Original	Kawai
Electric Bass	Original	Kawai
Fretless Bass	Original	Kawai
W. Bass & Ride	Original	Kawai

RHYTHM SECTION

Rhythm Section Demo	Original	Kawai
---------------------	----------	-------

* Für die Demo Songs - mit dem Zusatz 'Kawai' 'original' - sind keine Noten erhältlich.

Liste der Programmwechselnummern

Sound Name	Multi Timbral Modus = Off/On1		Multi Timbral Modus = On2	
	Programmwechselnummer	Programmwechselnummer	Bank MSB	Bank LSB
PIANO 1				
SK ConcertGrand	1	1	121	0
EX ConcertGrand	2	1	95	27
Jazz Clean	3	1	121	1
Warm Grand	4	1	121	2
Pop Grand	5	1	95	28
PIANO 2				
SK-5 GrandPiano	6	1	95	30
Upright Piano	7	1	95	25
Pop Grand	8	1	95	31
Modern Piano	9	2	121	0
Rock Piano	10	2	121	1
E. PIANO				
Classic E.Piano	11	5	121	0
60's E.Piano	12	5	121	3
Modern E.Piano	13	6	121	0
Classic E.Piano 2	14	5	121	1
DRAWBAR				
Drawbar Organ	15	17	121	0
Jazz Organ	16	18	121	0
Principal Oct.	17	20	95	24
Church Organ	18	20	121	0
HARPSI / MALLETS				
Harpsichord	19	7	121	0
Vibraphone	20	12	121	0
Clavi	21	8	121	0
Marimba	22	13	121	0
STRINGS / CHOIR				
Slow Strings	23	45	95	1
String Pad	24	49	95	8
Warm Strings	25	49	95	1
String Ensemble	26	49	121	0
Choir Ooh/Aah	27	54	95	53
Choir Aah	28	53	121	0
New Age Pad	29	89	121	0
Atmosphere	30	100	121	0
BASS & GUITAR				
Wood Bass	31	33	121	0
Electric Bass	32	34	121	0
Fretless Bass	33	36	121	0
W. Bass & Ride	34	33	95	1

Liste der Programmwechselnummern

Sound Name	Multi Timbral Modus = Off/On1	Multi Timbral Modus = On2		
	Programmwechselnummer	Programmwechselnummer	Bank MSB	Bank LSB
MIDI				
Concert Grand RS	35	1	95	22
Studio Grand RS	36	1	95	23
Studio Grand 2 RS	37	1	95	24
Classic E.Piano RS	38	5	95	3
Vibraphone RS	39	12	121	1
String Ensemble RS	40	49	95	2
Wood Bass RS	41	33	95	2
Electric Bass RS	42	34	95	1
Fretless Bass RS	43	36	95	1
Drawbar Organ 2 RS	44	17	95	1
Jazzier RS	45	18	95	1
Perc. Organ RS	46	18	121	1
Rock Organ RS	47	19	121	0
Nylon Acoustic RS	48	25	121	0
Ballad Guitar RS	49	26	95	6
Modern Jazz Gtr RS	50	27	95	10
Cutting Guitar RS	51	28	95	3
Cutting Guitar 3 RS	52	28	95	5
Muted Electric RS	53	29	121	0
OverdriveGuitar RS	54	30	121	0
Wood Bass 4 RS	55	33	95	5
Electric Bass 3 RS	56	34	95	6
FingerSlap Bass RS	57	34	121	1
Pick Bass RS	58	35	121	0
Synth Bass 2 RS	59	40	121	0
Synth Bass 4 RS	60	40	121	1
Strings sf. RS	61	49	95	9
StringEnsemble2 RS	62	50	121	0
Euro Hit RS	63	56	121	3
Synth Brass RS	64	63	121	0
Jump Brass RS	65	63	121	3
SequencedAnalog RS	66	82	121	4
Bright Warm Pad RS	67	90	95	1
Bowed Pad RS	68	93	121	0
Multi Sweep RS	69	96	95	1
Brightness 2 RS	70	101	95	1
GtrCuttingNoise RS	71	121	121	1
GtrCuttingNoise2 RS	72	121	95	1
Analog Set RS	73	26	120	0
Ambience Set RS	74	33	120	0
Platinum Set RS	75	1	120	0
Ballad Set RS	76	9	120	0

* RS = Rhythm Section / Wählbar, wenn Multi Timbral Modus = On1 / On2

Drum Sound Mapping List

	Analog Set RS	Ambience Set RS	Platinum Set RS	Ballad Set RS
	C	Snare Roll	Snare Roll	Snare Roll
	D	Finger Snap	Finger Snap	Finger Snap
	D [#]	High Q	High Q	High Q
	E	Slap	Slap	Slap
	F	Scratch Push	Scratch Push	Scratch Push
	F [#]	Scratch Pull	Scratch Pull	Scratch Pull
	G	Sticks	Sticks	Sticks
	G [#]	Square Click	Square Click	Square Click
	A	Metronome Click	Metronome Click	Metronome Click
	A [#]	Metronome Bell	Metronome Bell	Metronome Bell
	B	Analog BD2	Ambi BD2	Bala BD2
C2	C	Analog BD1	Ambi BD1	Bala BD1
	C [#]	Analog Rim	Ambi Rim	Plat Rim
	D	Analog SD1	Ambi SD1	Plat SD1
	D [#]	Hand Clap	Ambi Clap	Bala SD1
	E	Analog SD2	Ambi SD2	Ambi Clap
	F	Analog LowTom2	FunkLowTom2	Bala SD2
	F [#]	Analog HHC	Funk HHC	FunkLowTom2
	G	Analog Low Tom1	FunkLowTom1	Funk HHC
	G [#]	Analog HHP	Funk HHP	FunkLowTom1
	A	Analog Mid Tom2	FunkMidTom2	FunkLowTom1
	A [#]	Analog HHO	Funk HHO	Funk HHP
	B	Analog Mid Tom1	FunkMidTom1	FunkMidTom2
C3	C	Analog Hi Tom2	FunkHiTom2	FunkMidTom2
	C [#]	Analog Crash1	Funk Crash1	Funk HHO
	D	Analog Hi Tom1	FunkHiTom1	FunkMidTom1
	D [#]	Ride Cymbal 1	Ambi Ride1	FunkHiTom1
	E	Chinese Cymbal	Chinese Cymbal	Ambi Ride1
	F	Ride Cup	Ambi Cup	Chinese Cymbal
	F [#]	Tambourine	Tambourine	Ambi Cup
	G	Splash Cymbal	Funk Splash	Tambourine
	G [#]	Analog Cowbell	Cowbell	Funk Splash
	A	Crash Cymbal 2	Funk Crash2	Funk Splash
	A [#]	Vibra-slap	Vibra-slap	Cowbell
	B	Ride Cymbal 2	Ambi Ride2	Funk Crash2
C4	C	High Bongo	High Bongo	Funk Crash2
	C [#]	Low Bongo	Low Bongo	Ambi Ride2
	D	Analog Hi Conga	Mute Hi Conga	High Bongo
	D [#]	Analog Mid Conga	Open Hi Conga	Low Bongo
	E	Analog Low Conga	Low Conga	Hi Conga
	F	High Timbale	High Timbale	Mid Conga
	F [#]	Low Timbale	Low Timbale	Low Conga
	G	High Agogo	High Agogo	High Timbale
	G [#]	Low Agogo	Low Agogo	Low Timbale
	A	Cabasa	Cabasa	High Agogo
	A [#]	Analog Maracas	Maracas	Low Agogo
	B	Short Whistle	Short Whistle	Low Agogo
	C5	C	Long Whistle	Long Whistle
C [#]		Short Guiro	Short Guiro	Maracas
D		Long Guiro	Long Guiro	Short Whistle
D [#]		Analog Claves	Claves	Short Whistle
E		Hi Wood Block	Hi Wood Block	Long Whistle
F		Low Wood Block	Low Wood Block	Short Guiro
F [#]		Mute Cuica	Mute Cuica	Long Guiro
G		Open Cuica	Open Cuica	Analog Claves
G [#]		Mute Triangle	Mute Triangle	Hi Wood Block
A		Open Triangle	Open Triangle	Low Wood Block
A [#]	Shaker	Shaker	Mute Cuica	
C6	B	Jingle Bell	Jingle Bell	Open Cuica
	C	Bell Tree	Bar Chimes	Mute Triangle
	C [#]	Castanets	Castanets	Open Triangle
	D	Mute Surdo	Mute Surdo	Shaker
	D [#]	Open Surdo	Open Surdo	Jingle Bell
				Castanets

Rhythm Section Style Liste

Genre	Style Name
16th Swing	Funk Shuffle 1
	Funk Shuffle 2
	Hip Hop 1
	Hip Hop 2
	Hip Hop 3
	Hip Hop 4
	16 Shuffle 1
	16 Shuffle 2
	16 Shuffle 3
16th Funk	Funky Beat 1
	Funky Beat 2
	Funky Beat 3
	Funk 1
	Funk 2
	Funk 3
16th Straight	Jazz Funk
	16 Beat 1
	16 Beat 2
	16 Beat 3
	16 Beat 4
	Rim Beat
	Roll Beat
	Light Ride 1
	Dixie Rock
16th Latin	Surdo Samba
	Latin Groove
	Light Samba
	Songo
	Samba
	Merenge
16th Dance/Techno	Funky Beat 4
	16 Beat 5
	Disco 1
	Disco 2
	Techno 1
	Techno 2
	Techno 3
	Heavy Techno
16th Ballad	Ballad 1
	Ballad 2
	Ballad 3
	Ballad 4
	Ballad 5
	Light Ride 2
	Electro Pop 1
	Electro Pop 2
	16 Shuffle 4
	8th Ballad
Slow Rock	
R&B Ballad	
Triplet 50's Ballad	
Triplet R&B Ballad	

Genre	Style Name
8th Straight	8 Beat 1
	8 Beat 2
	Smooth Beat
	Pop 1
	Pop 2
	Ride Beat
	Slip Beat
8th Rock	Jazz Rock
	8 Beat 3
	Rock Beat 1
	Rock Beat 2
	Rock Beat 3
	Rock Beat 4
	Blues/Rock
	Heavy Beat
	Hard Rock
	Surf Rock
R&B	
8th Swing	Motown 1
	8th Fast Shuffle
	Motown 2
	Gospel Shuffle
	Ragtime
	Country 2 Beat
Triplet/Waltz	Triplet Rock 1
	Triplet Rock 2
	Bembe
	Rock Shuffle
	Boogie
	Triplet 1
	Triplet 2
	Reggae
Gospel Ballad	
Waltz	
Jazz	H.H. Swing
	Ride Swing
	Fast 4 Beat
	Afro Cuban
	Jazz Waltz 1
	Jazz Waltz 2
	5/4 Swing
Latin	H.H. Bossa Nova
	Ride Bossa Nova
	Beguine
	Mambo
	Cha Cha
	Tango
	Habanera

Rhythm Section Chord Typen

Diese folgende Übersicht zeigt die Akkord Typen, die von der Rhythm Section erkannt werden. Jeder Akkord kann gespielt werden, wenn die mit dem ● Symbol markierten Tasten gedrückt werden. Wenn der ACC Modus auf „1 Finger / Chord“ eingestellt ist, können die Akkorde in Dur, Moll, M7 und 7 auch gespielt werden, indem nur die mit dem Symbol ★ gekennzeichneten Noten angeschlagen werden.

Akkordbezeichnung	Noten	Akkordbezeichnung	Noten	Akkordbezeichnung	Noten
C Maj		D ^b Maj (C#)		D Maj	
C sus4		D ^b sus4 (C#)		D sus4	
C aug		D ^b aug (C#)		D aug	
C min		D ^b min (C#)		D min	
C M7		D ^b M7 (C#)		D M7	
C 6		D ^b 6 (C#)		D 6	
C m7		D ^b m7 (C#)		D m7	
C mM7		D ^b mM7 (C#)		D mM7	
C m6		D ^b m6 (C#)		D m6	
C 7		D ^b 7 (C#)		D 7	
C 7 ^(b5)		D ^b 7 ^(b5) (C#)		D 7 ^(b5)	
C 7 ^(#5)		D ^b 7 ^(#5) (C#)		D 7 ^(#5)	
C 7sus4		D ^b 7sus4 (C#)		D 7sus4	
C m7 ^(b5)		D ^b m7 ^(b5) (C#)		D m7 ^(b5)	
C dim		D ^b dim (C#)		D dim	

Rhythm Section Chord Typen

Akkordbezeichnung	Noten	Akkordbezeichnung	Noten	Akkordbezeichnung	Noten
E ^b Maj (D [#])		E Maj		F Maj	
E ^b sus4 (D [#])		E sus4		F sus4	
E ^b aug (D [#])		E aug		F aug	
E ^b min (D [#])		E min		F min	
E ^b M7 (D [#])		E M7		F M7	
E ^b 6 (D [#])		E 6		F 6	
E ^b m7 (D [#])		E m7		F m7	
E ^b mM7 (D [#])		E mM7		F mM7	
E ^b m6 (D [#])		E m6		F m6	
E ^b 7 (D [#])		E 7		F 7	
E ^b 7 ^(b5) (D [#])		E 7 ^(b5)		F 7 ^(b5)	
E ^b 7 ^(#5) (D [#])		E 7 ^(#5)		F 7 ^(#5)	
E ^b 7sus4 (D [#])		E 7sus4		F 7sus4	
E ^b m7 ^(b5) (D [#])		E m7 ^(b5)		F m7 ^(b5)	
E ^b dim (D [#])		E dim		F dim	

Akkordbezeichnung	Noten	Akkordbezeichnung	Noten	Akkordbezeichnung	Noten
G ^b Maj (F [#])		G Maj		A ^b Maj (G [#])	
G ^b sus4 (F [#])		G sus4		A ^b sus4 (G [#])	
G ^b aug (F [#])		G aug		A ^b aug (G [#])	
G ^b min (F [#])		G min		A ^b min (G [#])	
G ^b M7 (F [#])		G M7		A ^b M7 (G [#])	
G ^b 6 (F [#])		G 6		A ^b 6 (G [#])	
G ^b m7 (F [#])		G m7		A ^b m7 (G [#])	
G ^b mM7 (F [#])		G mM7		A ^b mM7 (G [#])	
G ^b m6 (F [#])		G m6		A ^b m6 (G [#])	
G ^b 7 (F [#])		G 7		A ^b 7 (G [#])	
G ^b 7 ^(b5) (F [#])		G 7 ^(b5)		A ^b 7 ^(b5) (G [#])	
G ^b 7 ^(#5) (F [#])		G 7 ^(#5)		A ^b 7 ^(#5) (G [#])	
G ^b 7sus4 (F [#])		G 7sus4		A ^b 7sus4 (G [#])	
G ^b m7 ^(b5) (F [#])		G m7 ^(b5)		A ^b m7 ^(b5) (G [#])	
G ^b dim (F [#])		G dim		A ^b dim (G [#])	

Rhythm Section Chord Typen

Akkordbezeichnung	Noten	Akkordbezeichnung	Noten	Akkordbezeichnung	Noten
A Maj		B ^b Maj (A [#])		B Maj	
A sus4		B ^b sus4 (A [#])		B sus4	
A aug		B ^b aug (A [#])		B aug	
A min		B ^b min (A [#])		B min	
A M7		B ^b M7 (A [#])		B M7	
A 6		B ^b 6 (A [#])		B 6	
A m7		B ^b m7 (A [#])		B m7	
A mM7		B ^b mM7 (A [#])		B mM7	
A m6		B ^b m6 (A [#])		B m6	
A 7		B ^b 7 (A [#])		B 7	
A 7 ^(b5)		B ^b 7 ^(b5) (A [#])		B 7 ^(b5)	
A 7 ^(#5)		B ^b 7 ^(#5) (A [#])		B 7 ^(#5)	
A 7sus4		B ^b 7sus4 (A [#])		B 7sus4	
A m7 ^(b5)		B ^b m7 ^(b5) (A [#])		B m7 ^(b5)	
A dim		B ^b dim (A [#])		B dim	

Rhythm Section Preset Chord Sequenzen

Die folgende Übersicht der Preset Chord Sequenzen kann von der Rhythm Section im ES8 verwendet werden, wenn der „ACC Modus“ auf „Preset Chord“ eingestellt ist.

Die Preset Chord Sequenzen haben eine Länge von 8, 12, oder 16 Takten. Die Takte und die jeweiligen Akkorde können Sie den folgende Übersichten entnehmen. Wenn in einem Feld kein Akkord eingetragen ist, wird der vorherige Akkord gespielt. Die komplizierten Akkordbezeichnungen wie z.B. „F#m7(b5)“, werden in einer vereinfachten Form im Display angezeigt. Zwei Akkordbezeichnungen in einem Feld (z.B. „D/C“) bedeuten, dass der erste Buchstabe den Akkord anzeigt und der zweite den Bass.

Preset Chord	Anzahl der Takte	Akkordfolge															
		1 (9)		2 (10)		3 (11)		4 (12)		5 (13)		6 (14)		7 (15)		8 (16)	
Chord1	8	CM7		Bm7(b5)	Bb7	Am7		Gm7	C7	Fm7		Em7	A7	Dm7		G7sus4	G7
Chord2	12	F#m7(b5)		B7		Em7		A7		F#m7(b5)		B7		Em7		A7	
Chord3	8	C								F							
Chord4	8	C7						F7		Bb7		G7		C7			
Chord5	8	C7				Ab7		Bb7		C7				Ab7		G7	
Chord6	16	Cm7						G7sus4		Cm7						G7(#5)	
		Em7		D7(#5)		G7sus4		G7		Cm7		F7		BbM7		G7(#5)	
Chord7	12	CM7	Am7	Dm7	G7sus4	CM7	Am7	Dm7	G7sus4	CM7	Am7	Dm7	G7sus4	CM7	Am7	Dm7	G7sus4
		Em7	Am7	Em7	Am7	Dm7		G7sus4									
Chord8	8	CM7		Dm7		CM7		Dm7	G7	Gm7	C7	Fm7		Fm7	Bb7	CM7	
Chord9	8	C7				Bb7				C7				G7		F7	
Chord10	16	C7				Bb7				F7				C7			
		C7				Bb7				F7				G7			
Chord11	8	C7				F7		C7		C7				F7		G7	
Chord12	8	Cm7				F7				Cm7				F7			
Chord13	8	AbM7		DbM7		Gm7		C7		AbM7		Gm7		F#dim		G7(#5)	
Chord14	8	Ab7		G7(#5)		Cm7		F7		Ab7		G7(#5)		F7			
Chord15	8	C7								Bb7		F7		C7			
Chord16	16	AbM7				Gm7				AbM7				Gm7		C7sus4	C7
		AbM7				Gm7				AbM7				G7sus4		G7	
Chord17	8	C		CM7		C7		FM7		FmM7		CM7		F#m7(b5)		G7sus4	G7
Chord18	8	Cm7				Dm7		Gaug		Cm7				Dm7		Gaug	
Chord19	16	AbM7		Bb7		AbM7		A7		AbM7		Gaug		Cm7		F7	
		AbM7		Bb7		Gm7		C7		AbM7		G7(#5)		F7			
Chord20	8	C				D/C				Bb/C				F/C			
Chord21	8	C		G		Bb		F		Ab		Bb		Dm7		G7	
Chord22	8	CM7		B7(#5)	B7	Bb6		A7		AbM7		Dm7	G7	CM7	Am7	Dm7	G7
Chord23	8	Ab/Bb		CM7		Ab/Bb		AbM7		Bm7		Bb7		F/A	Dm7(b5)/Ab	G7	G7(#5)
Chord24	8	C7						G7								C7	
Chord25	8	F7				C7				F7				G7			
Chord26	8	CM7		G7(#5)		Gm7	C7	FM7		Fm7	Bb7	CM7		Am7	D7	G7	
Chord27	8	C7sus4								Bb7sus4							
Chord28	16	CM7				C7				CM7				C7			
		F#m7(b5)		B7		Em7		A7		F#m7(b5)		B7		Em7			
Chord29	8	Cm	CmM7	Cm7	Am7(b5)	AbM7		G7(#5)		Cm	CmM7	Cm7	Am7(b5)	AbM7		G7(#5)	
Chord30	16	Fm7		Bb7		AbM7		AbM7		Dm7(b5)		G7(#5)		Gm7(b5)		C7	
		Fm7		Bb7		AbM7		AbM7		Dm7(b5)		G7(#5)		Cm7			
Chord31	8	C		Dm		G	F	C		A7		Dm		G	F	C	
Chord32	8	C		G7		Am		Am7/G		F		D7		G7			
Chord33	8	C		G7		F				D7		G7		Am			
Chord34	16	C7				F7				C7				F7			
		G7		F7		G7		F7		C7							
Chord35	8	C		AbM7		Bb		Gm7		C		AbM7		Bb		Gm7	
Chord36	8	AbM7				AbM7				AbM7				AbM7		D7	DbM7
Chord37	16	C		Em7		Fm7		C				Em7		Fm7		C	
		Am7		Em7		Am7		G7		Am7		Em7		G7sus4		G7	
Chord38	8	Em7				Dm7				Em7				Dm7			
Chord39	8	C7								Bb7sus4							
Chord40	8	C7				BbM7		Bb7		C7				BbM7		Db7	
Chord41	8	C7		Bb/C		Ab/Bb		Bb		C7		Bb/C		Ab/Bb		Bb	
Chord42	8	C7				Cm7		Gm7/C		F/C		Ab/C		Gsus4/C			
Chord43	8	C7				Bb7		D7		F7		E7		A7			
Chord44	12	FM7				Bm7(b5)				Em7				AbM7			
		Dm7		G7		C6											
Chord45	8	C		Am		F		C	G	C		Am		F		G7	
Chord46	8	Em7		Am7		Dm7		G7		Em7		A7		Dm7		G7	
Chord47	8	FM7		Em7		FM7		Am7		Fm7	Bb7	AbM7	AbM7	Dm7		G7sus4	
Chord48	8	FM7		Em7		FM7		Em7	C7sus4	FM7		Em7		FM7	E7	Dm7	G7sus4

Rhythm Section Preset Chord Sequenzen

Preset Chord	Anzahl der Takte	Akkordfolge																
		1 (9)	2 (10)	3 (11)	4 (12)	5 (13)	6 (14)	7 (15)	8 (16)									
Chord49	8	CM7		FM7		CM7		FM7		Bm7	E7	AM7		GM7		FM7	G7sus4	
Chord50	8	A-M7		Gm7		B-M7		A-M7	A-7	D-M7		Cm7		Dm7(b-5)		G7		
Chord51	8	C		G/B		Gm/B-		F/A		A-6		C/G		F#m7(b-5)		G7		
Chord52	8	F		F#dim		C/G		E7/G#		Am7		D7		Dm7		G7sus4	G7	
Chord53	8	CM7		B-M7		CM7		B-M7		Am7		D7		Dm7		G7	G7(#5)	
Chord54	8	F#m7(b-5)		F7		Em7		A7	A7(#5)	Dm7		G7	G7(#5)	CM7		Gm7	C7	
Chord55	8	FM7		FmM7		Em7	E7	Am7		Dm7		G7sus4		CM7				
Chord56	8	CM7		FM7		Bm7(b-5)	E7	Am7	C7	FM7		Em7	Am7	Dm7		G7sus4	G7	
Chord57	8	C	G/B	F/A	C/G	F	C/E	D7/F#	G7	C	G/B	F/A	C/G	D7/F#	D7	G7sus4	G7	
Chord58	8	CM7		FM7		Dm7		G7sus4	G7	FM7		G7	Em7	Am7	Dm7		G7sus4	G7
Chord59	8	FM7		CM7		FM7		CM7		Em7(b-5)	A7	Dm7		Fm7		G7sus4	G7	
Chord60	8	C		F		C		F		Am	Dm	G						
Chord61	8	C		F		C		F		G	Am	F	G	C				
Chord62	8	C	Am	Dm	G	C	Am	Dm	G	Em	Am	Dm	G7	Em	Am	Dm	G7	
Chord63	8	CM7	Gm7	Cm7	Gm7	Cm7	Gm7	Cm7	Gm7	Fm7				G7	A-7	G7		
Chord64	8	C		CM7		C7		F		Dm7		Am7		D7		G7		
Chord65	16	CM7		F7		CM7		C7		CM7		F7						
		Fm7		B-7		CM7		C7		Fm7		F#dim		G7(#5)				
Chord66	8	C		Am		Am		Dm		Dm		G		C				
Chord67	16	Am7		D7		G7sus4		C		Am7		D7		G7sus4		C		
		Fm7		E7		Am7		D7		G7sus4		C						
Chord68	16	C7								F7								
		C7												G7		F7		
Chord69	8	CM7								B-7sus4								
Chord70	8	Dm7				E-7sus4				Dm7				E-7sus4		E-7sus4		
Chord71	8	C7				F7				B-7		G7		C7		F7		
Chord72	8	C7				B-7				B-		F		C		G7		
Chord73	12	C				F				C				G		F		
		C		F		C		F										
Chord74	8	Cm							B-	A-7				Cm		D-7		
Chord75	16	C				F7				C				B-		C		
		G7				C7				G7				C7				
Chord76	8	C7				B-7				C7				B-7		F7		
Chord77	8	C		G7		C7		F7		C		F	G7	C	F	C	G7	
Chord78	16	C				CM7				C7				F				
		Dm7		G7		Em7		Am7		Dm7		G7		C				
Chord79	8	C7		F7		C7		F7		D7		G7		D7		G7		
Chord80	16	C		G7		C						G7				C		
		F		C		G7		C	C7	F		C		D7		G7		
Chord81	16	C		C7		F		C						G7				
		C		C7		F		C						C				
Chord82	8	C7		F7		C7				F7		Dm7		G7		F7		
Chord83	8	C				B-		D		F				A-		G		
Chord84	8	C7sus4	C7	C7sus4		B-7sus4	B-7	B-7sus4		A-7sus4	A-7	A-7sus4		G7sus4	G7	G7sus4		
Chord85	8	C				G				F		B-		C		G		
Chord86	12	C6								C7		F7				C6		
		G7		F7		C6												
Chord87	8	C	G	Em7	Am7	Dm7	D7	G7		C	G	Em7	A7	Dm7	G7	C		
Chord88	16	C		CM7	C7	F		Fm6		Em7		A7		Dm7		G7		
		C		CM7	C7	F		Fm6		Em7	A7	Dm7	G7	C	Fm6	C		
Chord89	16	F		G7		Em7		Am7		Dm7		G7		C	CM7	C7		
		F		Fm6		Em7		A7		D7sus4		D7		G7sus4		G7		
Chord90	8	C		F		C		G7		C		F		C	G7	C		
Chord91	16	C				G				B-				Am				
		F				C				D7				G7				
Chord92	12	C9		F13		C9		A7(b-13)	Dm9	G13				C9		A7(b-13)		
		Dm9		G13		C9		A7(b-13)	Dm9	G13								
Chord93	16	C		CM7		C7		FM7		Dm		DmM7		Dm7		G7		
		C		CM7		Em7(b-5)		A7		Dm7		Fm7		Em7	A7	Dm7	G7	
Chord94	16	Fm7		B-7		E-M7		E-6		E-M7		A-7		D-M7		D-6		
		C#m7		F#7		Bm7		E7		Am7		D7		Dm7		G7		
Chord95	16	CM7		Fm7		B-7		E-M7	A7	A-M7		Dm7(b-5)		G7	G7(#5)	CM7	C7	
		Fm7		B-7		Gm7		C7	C7(#5)	Fm7		B-7		E-6		G7	G7(#5)	
Chord96	8	CM7																
Chord97	8	A-M7	D-7	G-M7	C-M7	A-M7	D-7	G-M7		Fm7	B-7	E-M7	A-M7	Fm7	B-7	G7	G7(#5)	
Chord98	16	CM7	Cdim	B-M7		Cm7	Cdim	B-M7		Gm7		C7	C7(#5)	Fm7		Fm7(b-5)		
		E-M7	Dm7	D-M7	Cm7	E-M7	Dm7	D-M7	Cm7	G7		G7(#5)		Cm6		Cm7		
Chord99	16	C		D7		Dm7		G7		C		C		D7		Dm7	G7	
		C	CM7	C7		F	Fm	C		C	A7	D7		Dm7	G7	C		
Chord100	16	Cm		G7				Cm						G7		Cm		
		Fm		Cm		G7		Cm	C7	Fm		Cm		D7		G7		

Übersicht aller Menü Einstellungen

Die nachfolgende Übersicht zeigt Ihnen alle verfügbaren Menüs und Einstellungen des ES8. Zusätzlich finden Sie hier auch die zur Verfügung stehenden Bereiche/Typen, Grundeinstellungen und Hinweise zur Speichermöglichkeit (Registrierspeicher/Startup Setting).

Nr.	Einstellung	Bereich / Typ	Grundeinstellung	Registrierspeicher	Startup Setting
1. Basic Settings					
1-1	Tone Control	Off, Brilliance, Loudness, Bass Boost, Treble Boost, Mid Cut, User	Off	●	●
	Brilliance	-10 - +10	0	●	●
	User Low	-6 dB - +6dB	0 dB	●	●
	User Mid Low	-6 dB - +6dB	0 dB	●	●
	User Mid High	-6 dB - +6dB	0 dB	●	●
	User High	-6 dB - +6dB	0 dB	●	●
1-2	Wall EQ	Off, On	Off	-	●
1-3	Speaker Volume	Normal, Low	Normal	-	●
1-4	Phones Volume	Normal, High	Normal	-	●
1-5	Line Out Volume	0 - 10	10	-	●
1-6	Audio Rec. Gain	0 dB - +15 dB	+9 dB	-	●
1-7	Tuning	427.0 Hz - 453.0 Hz	440.0 Hz	●	●
1-8	Damper Hold	Preset, On, Off	Preset	●	●
1-9	F-20 Mode	Damper/Soft, Sostenuto/Soft, Damper/Soste.	Damper/Soft	●	●
1-10	Four Hands	Off, On	Off	●	●
1-11	Startup Setting	-	-	-	-
1-12	Factory Reset	-	-	-	-
2. Virtual Technician					
2-1	Touch Curve	Light+, Light, Normal, Heavy, Heavy+ Off, User1/2	Normal	●	●
2-2	Voicing	Normal, Mellow 1, Mellow 2, Dynamic, Bright 1, Bright 2, User 1~4	Normal	●	●
2-3	Damper Resonance	Off, 1 - 10	5	●	●
2-4	Damper Noise	Off, 1 - 10	5	●	●
2-5	String Resonance	Off, 1 - 10	5	●	●
2-6	Key-off Effect	Off, 1 - 10	5	●	●
2-7	Fall-back Noise	Off, 1 - 10	5	●	●
2-8	Hammer Delay	Off, 1 - 10	Off	●	●
2-9	Topboard	Close, Open1,Open2,Open3	Open3	●	●
2-10	Decay Time	1 - 10	5	●	●
2-11	Minimum Touch	1 - 20	1	●	●
2-12	Temperamanet	Equal, Pure Major, Pure minor, Pythagorean, Meantone, Werkmeister, Kirnberger, User	Equal	●	●
	Stretch Tuning	Piano Only, Off, On	Piano Only	●	●
	Stretch Curve	Normal,Wide, User1/2/3/4	Normal	●	●
	Temperament Key	C - B	C	●	●
	User Temperament	-50 - +50 für jede Note von C bis H	0	●	●
2-13	User Key Volume	Off, User1/2/3/4	Off	●	●
2-14	Half Pedal Adjust	1 - 10	5	●	●
2-15	Soft Pedal Depth	1 - 10	3	●	●
3. Key Settings					
3-1	Lower Octave Shift	0 - +3	0	●	●
3-2	Lower Pedal On/Off	Off, On	Off	●	●
3-3	Split Balance	1:9 - 9:9 - 9:1	9:9	●	●
3-4	Layer Octave Shift	-2 - +2	0	●	●
3-5	Layer Dynamics	Off, 1 - 10	10	●	●
3-6	Dual Balance	1:9 - 9:9 - 9:1	9:9	●	●

Übersicht aller Menü Einstellungen

Nr.	Einstellung	Bereich / Typ	Grundeinstellung	Registrierspeicher	Startup Setting
4. Rhythm Settings					
4-1	Rhythm Volume	1 - 10	5	●	●
4-2	Auto Fill-in	Off, 4, 8, 12, 16	8	●	●
4-3	One Finger Ad-lib	Off, On	Off	●	●
4-4	ACC Mode	Normal, 1 Finger / Chord, Preset Chord	Normal	●	●
	Bass Inv.	Off, On	Off	●	●
	Preset Chord	Chord 1 - Chord 100	Abhängig vom Style	●	●
5. MIDI Settings					
5-1	MIDI Channel	1 - 16	1	●	●
5-2	Send Program Change Number	-	1	●	●
5-3	Local Control	Off, On	On	●	●
5-4	Transmit Program Change Number	Off, On	Off	●	●
5-5	Multi Timbral Mode	Off, On1, On2	Off	●	●
	Channel Mute	Play, Mute für jeden Kanal von 1 bis 16	All Play	●	●
6. Power Settings					
6-1	Auto Power Off	Off, 30 min., 60 min., 120 min.	Off / 30min.*	-	●**

* Hängt vom Zielort ab.

** Die Auto Power Off Einstellung wird automatisch im Startup Setting gespeichert.

Einstellung	Bereich / Typ	Grundeinstellung	Registrierspeicher	Startup Setting
Transpose				
Key Transpose On/Off (Taste)	Off, On	Off	●	●
Key Transpose Value	-12 (C) - +12 (C)	0	●	●
Song Transpose Value	-12 (C) - +12 (C)	0	-	-
Split				
Split On/Off (Taste)	Off, On	Off	●	●
Split Point	A0 - C8	G3	●	●
Rhythm Section				
Rhythm Section On/Off (Taste)	Off, On	Off	●	●
Rhythm	Siehe Seite 140.	FnkShuffle1	●	●
Part	All, B+Dr, Drum	All	●	●
ACC Mode	Normal, 1 Finger / Chord, Preset Chord	Normal	●	●
Metronome Menu				
Metronome On/Off (Taste)	Off, On	Off	-	-
Tempo	10 - 400 BPM	120 BPM	●	●
Beat	1/4, 2/4, 3/4, 4/4, 5/4, 3/8, 6/8, 7/8, 9/8, 12/8	5/5	●	●
Volume	0 - 10	5	●	●
Internal Recorder : Playback Mode Menu				
Tempo (Hauptanzeige)	10 - 400 BPM	120 BPM	-	-
Song Volume	1 - 100	100	-	-
Song Transpose	-12 (C) - +12 (C)	0 (C)	-	-
Song Part	1, 2, 1&2	1&2	-	-
USB Recorder : SMF Playback Mode Menu				
Volume (Hauptanzeige)	1 - 100	100	-	-
Song Tempo	10 - 400 BPM	120 BPM	-	-
Song Transpose	-12 (C) - +12 (C)	0 (C)	-	-
Minus One Part	Off, 1 - 16	Off	-	-
Reverb Menu				
Reverb On/Off (Taste)	Off, On	Off	●	●
Reverb Type	Room, Lounge, Small Hall, Concert Hall, Live Hall, Cathedral	Abhängig vom Klang	●	●
Reverb Depth	1 - 10	5	●	●
Reverb Time	1 - 10	5	●	●
Effects Menu				
Effects On/Off (Taste)	Off, On	Off	●	●
Effect Type	Stereo Delay, Ping Delay, Triple Delay, Chorus, Classic Chorus, Tremolo, Classic Tremolo, Auto Pan, Classic Auto Pan, Phaser, Rotary, Chorus+Chorus, Chorus+Tremolo, Phaser+Pan, Phaser+Chorus	Abhängig vom Klang	●	●
Effect Parameter 1	Abhängig vom Typ*	Abhängig vom Effekt	●	●
Effect Parameter 2	Abhängig vom Typ*	Abhängig vom Effekt	●	●
Effect Parameter 3 (Abhängig vom Typ)	Abhängig vom Typ*	Abhängig vom Effekt	●	●
Effect Parameter 4 (Abhängig vom Typ)	Abhängig vom Typ*	Abhängig vom Effekt	●	●
* Weitere Informationen über Effekt Parameter finden Sie auf der Seite 27 dieser Bedienungsanleitung.				
Amp Simulator Menu				
Amp Sim On/Off (Taste)	Off, On	Off	●	●
Amp Type	S.Case I, S.Case II, L.Cabinet	Abhängig vom Klang	●	●
Drive	1 - 10	5	●	●
Level	1 - 10	5	●	●
EQ High	-6 dB - +6dB	0 dB	●	●
EQ Low	-6 dB - +6dB	0 dB	●	●

Spezifikationen

Tastatur	88 Tasten mit „Ivory Touch“-Oberfläche „Responsive Hammer III (RHIII)“ Mechanik mit Druckpunkt Simulation	
Klangherkunft	Harmonic Imaging XL™ (HI-XL) mit 88 Tasten Sampling	
Interne Klänge	34 Klänge	PIANO1: SK ConcertGrand, EX ConcertGrand, Jazz Clean, Warm Grand, Pop Grand PIANO2: SK-5 GrandPiano, Upright Piano, Pop Grand 2, Modern Piano, Rock Piano E.PIANO: Classic E.P., 60's E.Piano, Modern E.P., Classic E.P.2 ORGAN: Drawbar Organ, Jazz Organ, Principal Oct., Church Organ HARPSI / MALLETS: Harpsichord, Vibraphone, Clavi, Marimba STRINGS / CHOIR: Slow Strings, String Pad, Warm Strings, String Ensemble, Choir Ooh/Aah, Choir Aah, New Age Pad, Atmosphere BASS: Wood Bass, Electric Bass, Fretless Bass, W. Bass & Ride
Polyphonie	max. 256 Noten	
Keyboard Modi	Dual Modus, Split Modus, Vierhand Modus (Lautstärke/Lautstärkeverhältnis einstellbar)	
Hall	Typ:	Room, Lounge, Small Hall, Concert Hall, Live Hall, Cathedral
	Parameter:	Reverb Depth, Reverb Time
Effekte	Typ:	Stereo Delay, Ping Delay, Triple Delay, Chorus, Classic Chorus, Tremolo, Classic Tremolo, Auto Pan, Classic Auto Pan, Phaser, Rotary. Combination Effects x 4
	Parameter:	Dry/Wet, Time, Speed, Feedback, HighDamp, Depth. Die Parameter sind abhängig vom Effekt Typ.
Amp Simulator	Typ:	S.Case I, S.Case II, L.Cabinet
	Parameter:	Drive, Level, EQ Low, EQ High
Virtual Technician	Touch Curve:	Light+, Light, Normal, Heavy, Heavy+, Off (Constant), User 1, User 2
	Voicing:	Normal, Mellow 1, Mellow 2, Dynamic, Bright 1, Bright 2, User1 ~ 4
	Resonanz, Geräusche & Effekte:	Damper Resonance, Damper Noise, String Resonance, Key-off Effect, Fall-back Noise, Hammer Delay, Topboard, Decay Time, Soft Pedal Depth
	Temperament:	Equal, Pure Major, Pure minor, Pythagorean, Meantone, Werckmeister, Kirnberger, User Temperament, Key of Temperament
	Funktionen:	Stretch Tuning, Stretch Curve/User Tuning, User Key Volume, Half-Pedal Adjust, Minimum Touch
Interner Recorder	10 Songs, 2 Spuren – max. 90,000 Noten	
USB Funktionen	Wiedergabe:	MP3, WAV, SMF
	Aufnahme:	MP3, WAV
	Funktionen:	Over Dubbing, Convert Song to Audio, Load Internal Song, Save Internal Song, Save SMF Song, Load Registration, Save Registration, Rename File, Delete File, Format USB
Metronom	1/4, 2/4, 3/4, 4/4, 5/4, 3/8, 6/8, 7/8, 9/8, 12/8 (Lautstärke/Tempo einstellbar)	
Rhythm Section	Styles:	100 Rhythmen + Variation, 4-Part Begleitung, 100 Preset Chord Sequenzen
	Einstellungen:	Rhythmus Lautstärke, Auto Fill-in, Einfinger Ad-lib, ACC Modus, Preset Chord, Rhythmus Part Auswahl
Demo Songs	Main Demo Song, Rhythm Section Demo Song, 27 Sound Demo Songs	
Weitere Funktionen	Key/Song Transpose, Tone Control (inkl. Brilliance, User EQ), Wall EQ, Speaker Volume, Phones Volume, Line Out Volume, Audio Recorder Gain, Tuning, Damper Hold, F-20 Mode, Four Hands, Startup Setting, Factory Reset, Lower Octave Shift, Lower Pedal On/Off, Split Balance, Layer Octave Shift, Layer Dynamics, Dual Balance, MIDI Channel, Send PGM#, Local Control, Transmit PGM#, Multi-timbral Mode, Channel Mute, Auto Power Off, Speakers On/Off	
LC-Display	16 x 2 Zeichen	
Anschlüsse	MIDI (IN/OUT), USB to Host, USB to Device, LINE IN STEREO, LINE OUT (L/MONO, R), DAMPER (für F-10H), DAMPER/SOFT (für F-20), Fußpedal (für F-301), Kopfhörer x 2	
Lautsprecher System	Lautsprecher:	(8 x 12 cm) x 2
	Verstärkerleistung:	15 W x 2
Leistungsaufnahme	35 W	
Abmessungen	1362 (B) x 361 (T) x 149 (H) mm / 54" (B) x 14½" (T) x 6" (H)	
Gewicht	22,5 kg / 49,6 lbs.	

Spezifikationen können ohne Vorankündigung geändert werden.

MIDI Exklusiv Datenformat

1st byte	2nd byte	3rd byte	4th byte	5th byte	6th byte	7th byte	8th byte	9th byte	10th byte
1	2	3	4	5	6	7	8	9	10

Byte	ID	Beschreibung
1	F0	Start Code
2	40	Kawai ID Nummer
3	00 - 0F	MIDI Kanal
4	10, 30	Function Code (30 wenn Multi Timbral On/Off)
5	04	Information, dass es sich um ein Digitalpiano handelt
6	0C	Information, dass es sich um das Modell ES8 handelt
7	data 1	Siehe nachfolgende Tabelle
8	data 2	
9	data 3	
10	F7	End Code

data 1	data 2	data 3	Funktion
00	00	-	Multi-timbre Off
01	00	-	Multi-timbre On 1
02	00	-	Multi-timbre On 2
0F	00 - 7F	-	Split Point: A0 - C8
14	00 - 7F	-	Dual/Split balance
16	1F - 60	-	Tune, 40: 440 Hz
17	00, 7F	-	00: Program Change Off, 7F: Program Chage On
18	00 - 07	-	00: Light, 01: Normal, 02: Heavy, 03: Off, 04: Light +, 05: Heavy +, 06: User1, 07: User2
19	00 - 03	-	Lower Octave Shift
20	00 - 21	00 - 21	Dual, data 2: Right sound, data 3: Left sound
21	00 - 21	00 - 21	Split, data 2: Upper sound, data 3: Lower sound
22	00 - 21	00 - 21	Four Hands, data2: Upper sound, data3: Lower sound
25	00 - 08	00 - 0B	data2: Temperament 00: Equal(Stretch Of f), 01: Pure Major, 02: Pythagorean, 03: Meantone, 04: Werkmeister, 05: Kirnberger, 06: Equal(Stretch On), 07: Pure Minor, 08: Equal(Piano Only), 09: User, data3: Key
26	00, 7F	00 - 0F	Multi-timbre, data 2: 00 (Mute), 7F (Play), data 3: Channel

MIDI Implementation Tabelle

■ Kawai ES8 Digitalpiano

Datum: März 2015 Version: 1.0

Funktion	Transmit	Receive	Remarks
Basic channel			
At power-up	1	1	
Settable	1 - 16	1 - 16	
Mode			
At power-up	Mode 3	Mode 1	* Grundeinstellung für den OMNI Modus ist On. Sobald ein MIDI Kanal bestimmt wird, schaltet sich der OMNI Modus auf OFF.
Message	×	Mode 1, 3	
Alternative	*****	×	
Note number			
Range	9 - 120** *****	0 - 127 0 - 127	** ist abhängig von der Transposer Einstellung.
Velocity			
Note on	○	○	
Note off	○	○	
After touch			
Key specific	×	×	
Channel specific	×	×	
Pitch bend	×	×	
Control change			
0, 32	○	○	Bank Select *1
7	×	○	Volume
10	×	○	Panpot
11	×	○	Expression Pedal
64	○	○	Sustain Pedal
66	○ *2	○	Sostenuto Pedal
67	○ *3	○	Soft Pedal
Program change			
True	○ 0-127 *****	○	*1
Exclusive	○	○	On/Off wählbar
Common			
Song position	×	×	
Song selection	×	×	
Tune	×	×	
Real time			
Clock	×	×	
Commands	×	×	
Other functions			
Local On / Off	×	○	
All notes Off	×	○ (123 - 127)	
Active sensing	×	○	
Reset	×	×	
<p>*1 Siehe „Liste der Programmwechselnummern“ auf der Seite 137. *2 Senden ist nur mit angeschlossenem F-301 Pedal möglich. *3 Senden ist nur mit angeschlossenem F-20 Pedal oder F-301 Pedal möglich.</p>			

Mode 1: omni mode On, Poly

Mode 2: omni mode On, Mono

○ : Yes

Mode 3: omni mode Off, Poly

Mode 4: omni mode Off, Mono

× : No

KAWAI

THE FUTURE OF THE PIANO

