

KAWAI

CN24 Manuale Utente

Informazioni prima dell'uso

Suonare il pianoforte digitale

Brani interni

Registratore

Impostazioni

Appendice

Grazie per aver acquistato un pianoforte digitale Kawai.

Questo manuale utente contiene importanti informazioni circa l'uso e le operazioni possibili con il pianoforte digitale CN24.

Leggere attentamente tutte le sezioni e tenere sempre il manuale a portata di mano per le successive consultazioni.

Prefazione

■ Informazione sul manuale

Prima di iniziare a suonare questo strumento, leggere attentamente la sezione **Informazioni prima dell'uso** che ha inizio a pag. 10 di questo manuale. Tale sezione spiega i nomi e le funzioni di ogni parte, come collegare il cavo elettrico, e come spegnere lo strumento.

La sezione **Suonare il pianoforte digitale**, (pag. 12) offre una panoramica sulle funzioni comunemente utilizzate e che consentono di divertirsi con il CN24 immediatamente dopo il suo collegamento. La sezione **Brani interni** (pag.17) comprende informazioni relative ai brani dimostrativi integrati, ai brani Concert Magic ed alla funzione Lessona.

La sezione **Registratore** (pag. 26) fornisce istruzioni su come registrare e riprodurre i brani archiviati nella memoria interna dello strumento, e la sezione **Impostazioni** (pag. 28) dettagli delle impostazioni che possono essere utilizzate per regolare una quantità di suoni e le caratteristiche della tastiera, nonché la funzionalità base del MIDI.

Infine, la sezione **Appendice** (pag.42) comprende l'elenco di tutti i brani demo, Concert Magic e quelli della funzione Lesson, oltre ad una guida per la risoluzione dei problemi, istruzioni di assemblaggio, informazioni di riferimento MIDI, e un completo dettaglio delle caratteristiche tecniche.

■ CN24 Notizie sulle caratteristiche tecniche

Meccanica con tasti pesati Responsive Hammer II, superficie dei tasti Ivory Touch e effetto doppio scappamento.

La nuova meccanica *Responsive Hammer II* (RHII) ricrea il tipico tocco di un pianoforte a coda, con il suo realistico movimento e la tecnologia 3-sensori garantisce una esperienza pianistica piacevole, naturale e con una risposta superiore. Il peso dei tasti è sapientemente graduato per riflettere i martelli più pesanti dei bassi e quelli più leggeri degli acuti di un pianoforte acustico, mentre il rinforzo strutturale della meccanica garantisce una maggiore stabilità durante i passaggi fortissimo e staccato.

Il pianoforte digitale CN24 dispone inoltre della ricopertura dei tasti Kawai *Ivory Touch* che assorbe il sudore rilasciato dalle dita per facilitare l'esecuzione. Inoltre, l'effetto simulazione doppio scappamento ricrea il tenue 'notch' che si sente quando si premono con delicatezza i tasti di un pianoforte a coda soddisfacendo così anche le aspettative dei pianisti più esigenti.

Progressive Harmonic Imaging (PHI) con campionamento 88 tasti

Il pianoforte digitale CN24 cattura il bellissimo suono dell'apprezzato pianoforte grancoda da concerto Kawai, i cui 88 tasti vengono meticolosamente registrati, analizzati e fedelmente riprodotti grazie all'esclusiva tecnologia *Progressive Harmonic Imaging™*. Questo esclusivo processo ricrea con grande accuratezza l'intera gamma dinamica del pianoforte a coda originale, garantendo ai pianisti uno straordinario livello di gamma espressiva dai più lievi pianissimo ai più potenti fortissimo.

Sono disponibili ulteriori funzioni ed effetti, quali riverbero e risonanza degli smorzatori che arricchiscono la notevole selezione di autentici suoni di pianoforte.

Registratore, Funzione Lesson

Il pianoforte digitale CN24 dispone di un registratore 3 brani che consente la registrazione delle proprie esecuzioni in una memoria interna e premendo semplicemente un pulsante è possibile attivarne la riproduzione.

Lo strumento dispone inoltre della funzione Lesson molto utile agli aspiranti pianisti per imparare a suonare il pianoforte utilizzando una collezione incorporata di studi da Czerny e Burgmüller, o brani tratti dal volume *Alfred*. E' possibile suonare separatamente la parte per mano destra e per mano sinistra, mentre la regolazione del tempo consente di eseguire in maniera perfetta i passaggi più difficili.

Avvertenze Utili

CONSERVATE QUESTE ISTRUZIONI

ISTRUZIONI PER PREVENIRE RISCHI DI INCENDIO, SCARICHE ELETTRICHE O DANNI ALLE PERSONE



PRECAUZIONI

AL FINE DI RIDURRE IL RISCHIO DI INCENDIO E DI SCARICHE ELETTRICHE NON ESPORRE LO STRUMENTO ALLA PIOGGIA E ALL'UMIDITÀ.

AVIS : RISQUE DE CHOC ELECTRIQUE - NE PAS OUVRIR.

PER EVITARE SCARICHE ELETTRICHE NON TOGLIERE IL COPERCHIO O LA PARTE POSTERIORE DELLO STRUMENTO
NON MANOMETTERE O SOSTITUIRE LE PARTI INTERNE. PER FARLO RIVOLGERSI AD UN CENTRO ASSISTENZA QUALIFICATO.



Il simbolo raffigurante un lampo all'interno di un triangolo, avverte della presenza, all'interno dei componenti dello strumento, di un "voltage pericoloso" di rilevanza tale da costituire rischio di scarica elettrica.



Il simbolo raffigurante un punto esclamativo all'interno di un triangolo, informa che lo strumento è dotato di importanti istruzioni per l'operatività e la manutenzione dello stesso.

Spiegazione dei simboli



Prestare attenzione affinché mani o dita non vengano intrappolate.



indica azioni proibite quali lo smontaggio dello strumento.



indica un'operazione che necessita di particolare attenzione quale il disinserimento della spina.

Leggere attentamente le istruzioni prima di utilizzare lo strumento.

AVVERTENZE - Quando usate un prodotto elettrico è sempre opportuno prendere alcune precauzioni basilari, comprese le seguenti:



RISCHI

indica possibilità di pericolo con conseguenze molto gravi alla persona a causa di errato utilizzo del prodotto.

Il prodotto deve essere connesso ad un adattatore avente l'esatto voltaggio.



- Quando usate l'adattatore controllate che sia del voltaggio esatto.
- Non tenere conto di quanto sopra può causare danni gravi allo strumento

Non inserire o togliere la spina con le mani bagnate.



Può causare una scarica elettrica.

Non far penetrare corpi estranei.

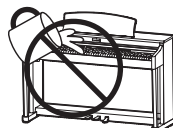

Non appoggiare oggetti contenenti liquidi. Acqua, chiodi e forcine possono danneggiare lo strumento.

Utilizzare lo sgabello in modo appropriato (solo per suonare con lo strumento).

- Non salire sullo sgabello .
- Solo una persona può sedersi sullo sgabello.
- Non sedersi sullo sgabello mentre si apre il coperchio.
- Ogni tanto fissare nuovamente i bulloni.

Non seguire queste indicazioni può essere causa di caduta dello sgabello o di intrappolamento delle dita con conseguenti ferite.

Non utilizzare a lungo le cuffie con diffusione ad alto volume



Farlo può causare problemi all'udito.

Non appoggiarsi pesantemente allo strumento.

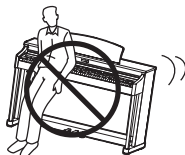

Potreste sbilanciarlo e farvi male.

Non smontare, riparare o modificare il prodotto.

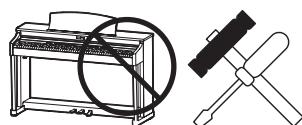

Farlo può causare danni allo strumento o generare corto circuito.

Non staccare la spina tirando il cavo.



- Il cavo si può danneggiare e provocare incendio, scarica elettrica o corto circuito.

Lo strumento non è completamente scollegato dalla corrente elettrica anche se è spento. Se lo strumento non viene usato per lungo tempo è consigliabile togliere la spina dalla relativa presa.



- In presenza di temporali si potrebbero verificare incendi o provocare il surriscaldamento dello strumento.

Questo prodotto può essere dotato di una spina polarizzata (uno spinotto più largo dell'altro). Questa è una caratteristica di sicurezza. Se non riuscite ad inserire la spina nella presa, contattate un elettricista per sostituire la vostra vecchia presa. Non manomettete la spina.

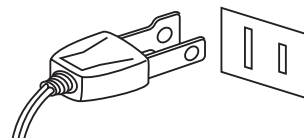

Collocare lo strumento vicino alla presa di corrente e il cavo di alimentazione deve essere in una posizione che consenta, in caso di emergenza, un facile scollegamento in quanto con la spina inserita nella presa di corrente, l'elettricità è sempre in carica.



PRECAUZIONI

indica possibilità di danneggiamento o rottura del prodotto a causa di uso errato.

Non usare lo strumento nei seguenti luoghi

- vicino alle finestre dove vi è luce diretta
- zone particolarmente calde (es. vicino ad un termosifone)
- zone particolarmente fredde o all'aperto
- zone particolarmente umide
- zone particolarmente polverose
- zone dove lo strumento possa subire eccessive vibrazioni

Non seguire queste indicazioni può provocare danni allo strumento.

Usare lo strumento solo in luoghi con clima temperato. (non in quelli a clima tropicale)

Chiudere con delicatezza il coperchio della tastiera.



Una chiusura brusca può intrappolare le dita con conseguenti ferite.

Prima di inserire la spina assicurarsi che lo strumento ed eventuali altri dispositivi siano spenti.

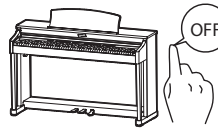

In caso contrario lo strumento può subire danni.

Non trascinare lo strumento.

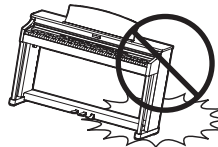

Lo strumento è pesante e necessita di 2 o più persone per lo spostamento. Trascinarlo può causargli delle rotture.

Non posizionate lo strumento vicino ad altri apparecchi elettrici quali Radio e TV.

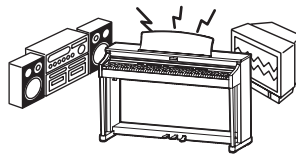

- Si potrebbero manifestare rumori fastidiosi.
- In tal caso spostare lo strumento il più lontano possibile.

Controllare che il cavo di connessione non sia aggrovigliato.



Si potrebbe danneggiare provocando fiamme, scarica elettrica o corto circuito.

Non pulire con benzina o solventi.



- Il prodotto si può scolorire o deformare.
- Pulire con panno morbido bagnato in acqua tiepida e ben strizzato

Non salire sullo strumento o esercitare eccessiva forza.



- Può deformarsi o cadere rompendosi e causandovi ferite.

Non mettere sullo strumento sorgenti a fiamma nuda. (es.:candele accese)

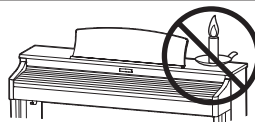

Tali oggetti potrebbero cadere provocando un incendio.

Non impedire la ventilazione coprendo le relative coperture con giornali, tovaglie, tende, ecc.

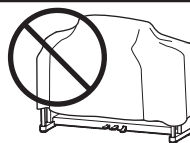

In caso contrario lo strumento si potrebbe surriscaldare causando incendio.

Lo strumento deve essere posizionato in modo tale da non pregiudicare la giusta ventilazione. Assicurare una distanza minima di 5 cm. tutt'intorno allo strumento per una adeguata ventilazione.

Lo strumento deve essere riparato nel centro assistenza qualificato quando:

- Il cavo elettrico o la spina sono stati danneggiati.
- Oggetti sono caduti sullo strumento o del liquido è entrato nello stesso.
- Il prodotto è stato esposto alla pioggia
- Il prodotto non funziona normalmente o mostra un notevole cambiamento nelle proprie funzioni.
- Il prodotto è caduto, o le parti interne sono danneggiate.

Nota bene

Qualora si verificassero delle anomalie, spegnere subito lo strumento, togliere la spina e contattare il negozio dove avete acquistato lo strumento.



Avvertenza agli utenti sullo smaltimento di questo prodotto

Se sul vostro prodotto è presente questo simbolo per il riciclo dei materiali significa che, alla fine della vita del vostro strumento, dovete eliminarlo separatamente dagli altri rifiuti portandolo presso un appropriato centro di raccolta.

Non dovete assolutamente unirlo ai normali rifiuti domestici.

Una corretta gestione nell'eliminazione di questi prodotti preverrà potenziali effetti negativi sull'ambiente e sulla salute degli uomini.

Per ulteriori informazioni preghiamo contattare la vostra Autorità locale.

(Solo per Unione Europea)

I dati commerciali sono riportati su un'etichetta posta sotto lo strumento, come da illustrazione a lato.

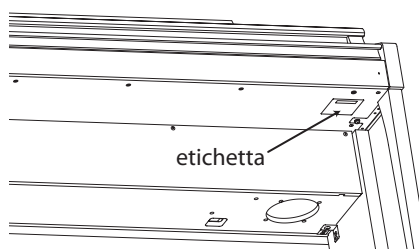

Indice

Prefazione	3
Avvertenze Utili	4
Indice.....	9

Informazioni prima dell'uso

Nome Delle Parti e Funzioni	10
Installazione del pianoforte	11

Suonare il pianoforte digitale

Selezione dei suoni	12
Utilizzo dei pedali.....	13
Modalità Dual	14
Modalità a Quattro Mani	15
Metronomo.....	16

Brani interni

Brani Demo	17
Concert Magic.....	18
Demo Concert Magic	19
Modalità Concert Magic	20
Arrangiamento brani Concert Magic	21
Elenco brani Concert Magic.....	22
Funzione Lesson	23
1 Selezione di un volume/brano	23
2 Ascolto del brano lesson selezionato	24
3 Esercizi per mano sinistra e destra.....	25

Registratore

Registratore	26
1 Registrazione di un brano	26
2 Riproduzione di un brano	27
3 Cancellazione dei brani registrati	27

Impostazioni

Impostazioni tastiera e suoni	28
1 Touch (Tocco).....	29
2 Transpose (Transposizione).....	30
3 Tuning (Accordatura).....	31
4 Reverb (Riverbero)	32
5 Damper Resonance (Risonanza smorzatori).....	33
6 Brilliance (Brillantezza)	34
4 Key-Off Release (Effetto Key-Off velocità di rilascio)	34
Impostazioni MIDI	35
1 MIDI Channel Transmit/Receive (Canali MIDI Trasmissione/Ricezione)	37
2 Local Control (Controllo Locale)	38
3 Multi-timbral Mode (Modalità Multi-timbro)	39
4 Transmit MIDI Program Change (Trasmissione Variazione programma MIDI)	40
Power Settings (Impostazioni Power).....	41
1 Auto Power Off (Auto-spegnimento)	41

Appendice

Connessione ad altre apparecchiature	42
Risoluzione problemi	43
Istruzioni di assemblaggio.....	44
Elenco brani demo	48
Elenco brani Concert Magic.....	48
Elenco brani funzione Lesson.....	49
Caratteristiche tecniche.....	51
MIDI Implementation Chart	52
Operation Guide	53

Nome Delle Parti e Funzioni

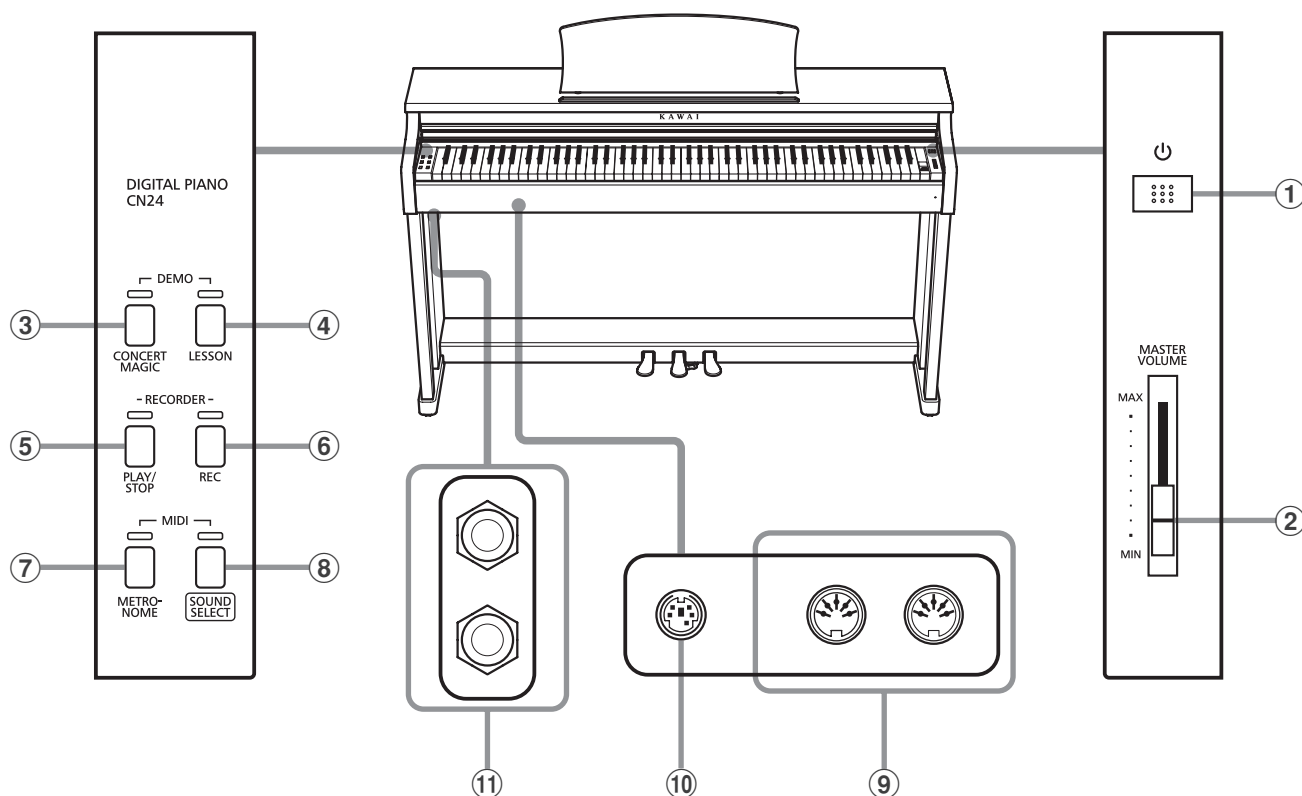

① Pulsante POWER

Questo interruttore viene usato per accendere/spengere il pianoforte digitale CN24.
Spegnerne sempre lo strumento dopo l'uso.

② Cursore MASTER VOLUME

Questo cursore controlla il livello del volume degli altoparlanti o delle cuffie, se connesse, del pianoforte digitale CN24.

③ Pulsante CONCERT MAGIC

Questo pulsante viene usato per avviare/fermare la riproduzione dei brani Concert Magic incorporati nel pianoforte digitale CN24.

④ Pulsante LESSON

Questo pulsante viene usato per selezionare i brani Lesson incorporati nel pianoforte digitale CN24.

⑤ Pulsante PLAY/STOP

Questo pulsante viene usato per avviare/fermare la riproduzione dei brani registrati e archiviati in memoria nonché i brani della funzione Lesson incorporati nel pianoforte digitale CN24.

⑥ Pulsante REC

Questo pulsante viene usato per registrare le proprie esecuzioni nella memoria interna del pianoforte digitale CN24.

⑦ Pulsante METRONOME

Questo pulsante viene usato per attivare/disattivare la funzione metronomo e per regolarne le impostazioni del tempo, dei battiti e del volume.

⑧ Pulsante SOUND SELECT

Questo pulsante viene usato per selezionare il suono (i) che si sentiranno alla pressione dei tasti.

⑨ Prese MIDI IN / OUT

Queste prese vengono usate per collegare il pianoforte digitale CN24 ad un supporto MIDI esterno quale un altro strumento musicale o un computer, per inviare e ricevere dati MIDI.

⑩ Connettore PEDAL

Questo connettore viene usato per collegare la pedaliera al pianoforte digitale CN24.

⑪ Prese PHONES

Queste prese vengono usate per collegare cuffie stereo al pianoforte digitale CN24. E' possibile collegare ed usare contemporaneamente due paia di cuffie.

■ Guida alle operazioni

La Guida alle Operazioni contempla un'utile panoramica sui vari pulsanti e controlli tastiera del pianoforte digitale CN24. Queste indicazioni sono anche riportate nell'Appendice di questo manuale utente.

Installazione del pianoforte

1. Connessione dell'alimentatore AC

Inserire il cavo di alimentazione nella relativa presa alla base del corpo principale dello strumento.

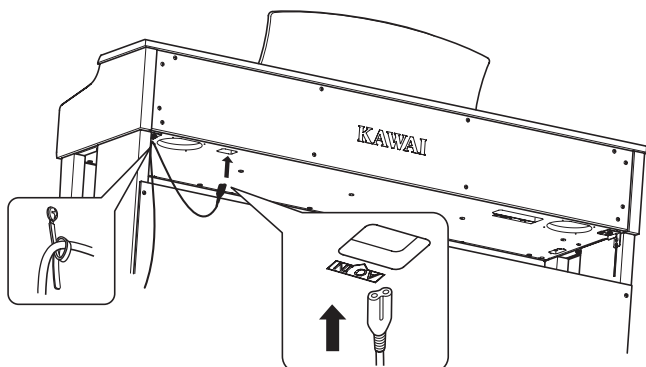

2. Collegare il cavo di alimentazione ad una presa esterna

Collegare il cavo elettrico ad una presa AC.

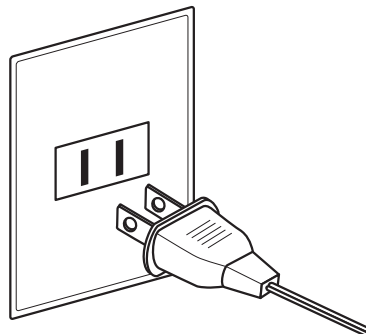

3. Accensione dello strumento

Premere l'interruttore POWER, collocato sul lato destro del pannello frontale dello strumento.

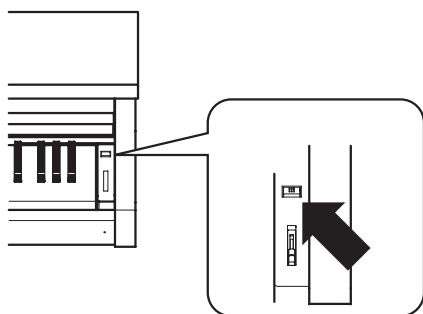

L'indicatore LED del pulsante SOUND SELECT si accenderà, e si selezionerà automaticamente il suono Concert Grand.

■ Usare le cuffie

Collegare le cuffie stereo utilizzando le prese collocate a sinistra sotto la tastiera.

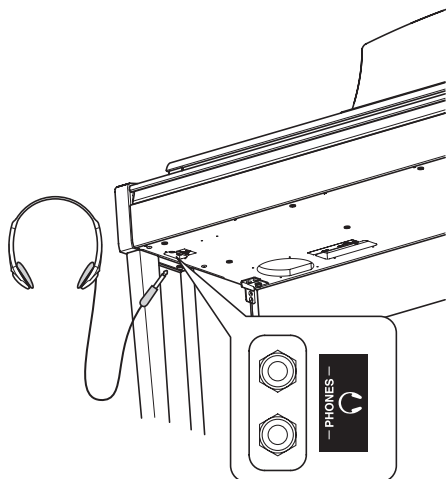

E' possibile collegare ed utilizzare contemporaneamente sino a due paia di cuffie. Quando le cuffie vengono collegate, il suono non verrà più emesso attraverso gli altoparlanti.

4. Regolazione del volume

Spostare in su o in giù il cursore MASTER VOLUME per aumentare o diminuire il livello del volume degli altoparlanti, o delle cuffie se connesse.

Regolare il volume ad un livello gradevole per l'ascolto: metà corsa è spesso il punto migliore.

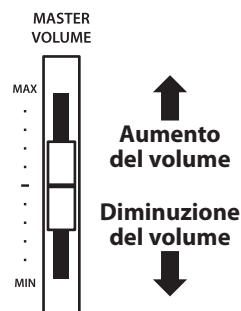

■ Regolazione della manopola della pedaliera

Alla base della pedaliera vi è una manopola che opportunamente regolata dà stabilità allo strumento quando vengono pigiati i pedali. Girare la manopola in senso anti-orario sino a quando non sia a perfetto contatto con il pavimento sostenendo in tal modo con fermezza i pedali.

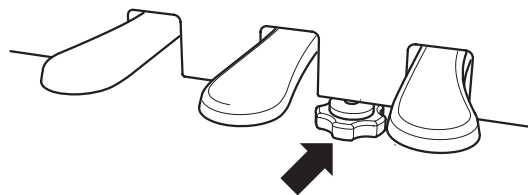

In caso di movimentazione dello strumento, regolare o rimuovere sempre la manopola, quindi regolarla nuovamente quando il pianoforte digitale è posizionato.

Selezione dei suoni

Il pianoforte digitale CN24 dispone di 15 diversi suoni strumentali che possono essere selezionati scegliendo tra due metodi.

Il suono "Concert Grand" viene automaticamente selezionato di default all'accensione dello strumento.

■ Suoni strumentali

Suoni	Descrizione
Concert Grand	Pianoforte a coda da concerto con tonalità ricca ed estesa.
Concert Grand 2	Pianoforte a coda da concerto con tonalità raffinata e limpida.
Studio Grand	Pianoforte a coda con tonalità brillante.
Modern Piano	Pianoforte a coda moderno con tonalità pulita e particolare.
Classic E.Piano	Pianoforte elettrico di stile vintage.
Modern E.Piano	Pianoforte elettrico moderno.
Jazz Organ	Organo tonewheel di stile vintage.
Church Organ	Tradizionale organo a canne.
Harpichord	Clavicembalo.
Vibraphone	Strumento a percussione accordato suonato usando le bacchette.
String Ensemble	Ensemble di violini.
Slow Strings	Ensemble di violini con attacco lento e graduale.
Choir	Ensemble vocale.
New Age Pad	Suono sintetizzato di tipo fantascientifico.
Atmosphere	Suono sintetizzato d'atmosfera.

■ Selezione di un suono: Metodo 1

Premere ripetutamente il pulsante SOUND SELECT per scorrere i 15 suoni strumentali disponibili.

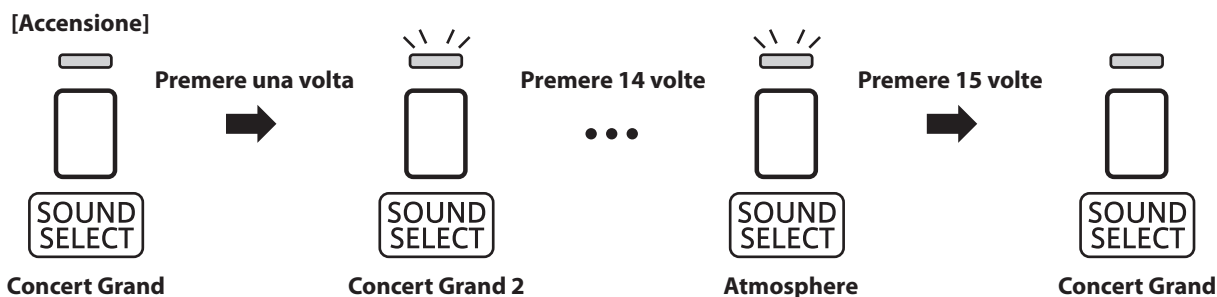

* Con la selezione del suono Concert Grand, l'indicatore LED del pulsante SOUND SELECT si accenderà.

* Quando si seleziona un suono diverso da Concert Grand l'indicatore LED del pulsante SOUND SELECT inizierà a lampeggiare.

■ Selezione di un suono: Metodo 2

Tenere premuto il pulsante SOUND SELECT, quindi premere uno dei 15 tasti bianchi più bassi per selezionare il suono strumentale desiderato.

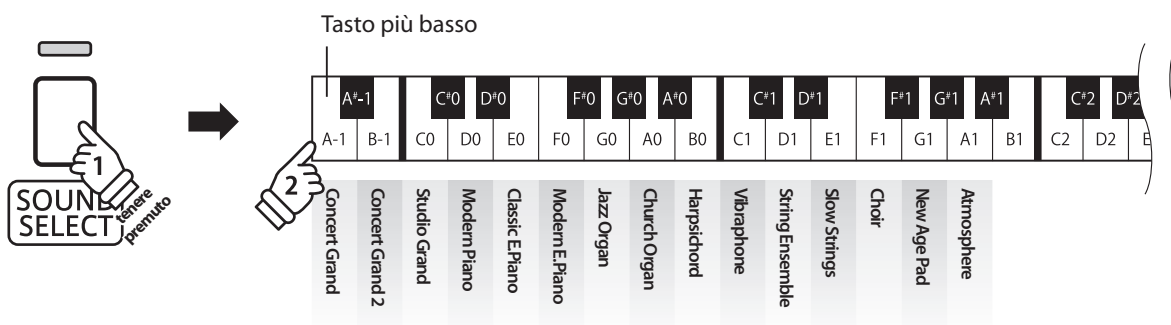

Utilizzo dei pedali

Proprio come un pianoforte acustico, il pianoforte digitale CN24 dispone di 3 pedali: forte, tonale e piano.

■ Pedale del forte (Pedale destro)

Sostiene il suono, arricchendolo, anche dopo aver tolto le mani della tastiera ed è d'aiuto anche durante i passaggi "legato".

Questo pedale possiede la capacità di risposta al mezzo pedale.

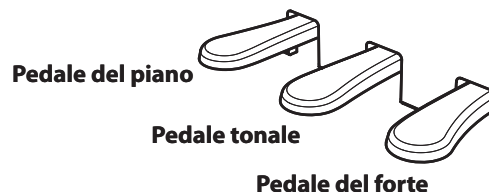

■ Pedale del piano (Pedale sinistro)

Premendo questo pedale il suono verrà smorzato.

Con il suono Jazz Organ selezionato, il pedale del piano è utilizzabile anche per alternare la velocità della simulazione altoparlante rotary tra "Lento" e "Veloce".

■ Pedale tonale (Pedale centrale)

Premendo questo pedale dopo aver suonato e prima di aver rilasciato la tastiera, viene sostenuto solo il suono delle note suonate. Le note suonate dopo aver premuto il pedale tonale non verranno sostenute dopo il rilascio della tastiera.

■ Manopola pedaliera

Per evitare danni alla pedaliera, la relativa manopola deve toccare perfettamente il pavimento. Assicurarsi che tale manopola sia completamente estesa per dare stabilità ai pedali.

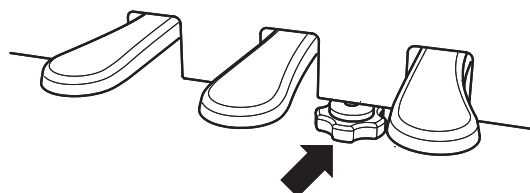

In caso di movimentazione dello strumento, regolare o rimuovere sempre la manopola della pedaliera, quindi regolarla nuovamente quando lo strumento è posto nella sua nuova collocazione.

■ Pulire i pedali

L'eventuale pulizia dei pedali deve avvenire con una spugnetta asciutta. Non usare solventi, abrasivi o lime per la pulizia dei pedali.

■ Sistema pedali Grand Feel

Il pianoforte digitale CN24 dispone del nuovo sistema pedali Grand Feel, che replica la pesatura dei pedali del forte, piano e tonale del pianoforte gran coda da concerto KAWAI EX.

Modalità Dual

La funzione Dual permette di sovrapporre due suoni per crearne uno più complesso.

Per esempio, il suono di pianoforte sovrapposto a quello dei violini, o quello di pianoforte elettrico con quello di un clavicembalo, ecc.

■ Abilitazione della funzione Dual

Tenere premuto il pulsante SOUND SELECT, quindi premere simultaneamente due dei 15 tasti bianchi più bassi.

I suoni corrispondenti ai due tasti verranno sovrapposti.

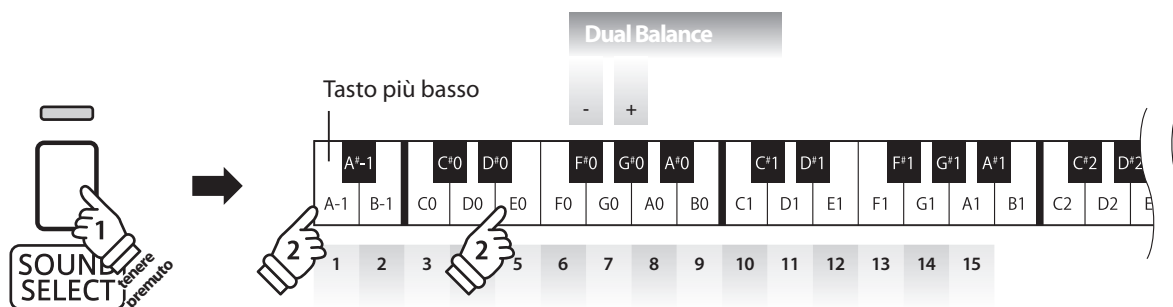

■ Regolazione bilanciamento volume

Tenere premuto il pulsante SOUND SELECT, quindi premere ripetutamente il tasto del FA#0 (F#0) o del SOL#0 (G#0) per diminuire o aumentare il volume dei due suoni.

■ Disattivazione modalità Dual

Premere il pulsante SOUND SELECT.

Il suono Concert Grand verrà selezionato automaticamente e lo strumento ritornerà alle impostazioni normali.

Modalità a Quattro Mani

La funzione A quattro mani divide la tastiera in due sezioni, e i pedali del forte (destra) e del piano (sinistra) agiranno come indipendenti pedali del forte per ogni sezione. E' inoltre possibile regolare l'ottava/tonalità di ogni sezione per permettere a due persone di suonare insieme.

■ Abilitazione della funzione A quattro mani

Tenere premuto il pulsante LESSON, quindi premere il tasto RE#2 (D#2) come indicato nell'illustrazione seguente.

L'indicatore LED del pulsante LESSON inizierà a lampeggiare a conferma che la funzione Quattro mani è attiva.

* Con la funzione Quattro mani attiva è ancora possibile variare il suono della tastiera selezionato.

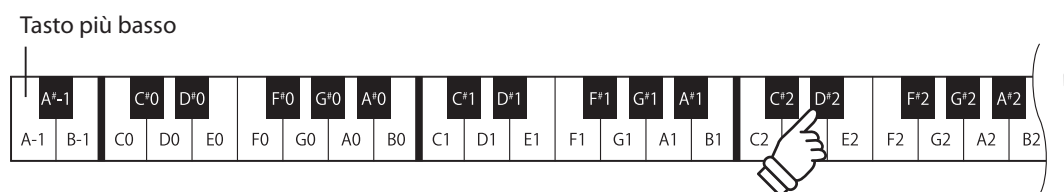
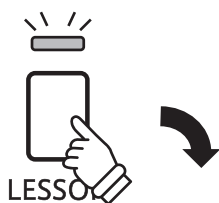

■ Disattivazione modalità a quattro mani

Premere il pulsante LESSON.

Lo strumento tornerà alle normali operazioni.

* Con la funzione quattro mani attivata, la selezione di un suono diverso influirà sulle sezioni sinistra e destra.

* Quando la funzione Quattro mani è attiva, non è possibile usare il registratore.

* Il punto di divisione della funzione Quattro mani è impostato su FA3 (F3), e non può essere regolato.

* Il pedale tonale influirà solo sul suono della sezione destra.

Metronomo

La funzione Metronomo è un valido aiuto per i principianti che possono esercitarsi a suonare con un tempo corretto ed un ritmo costante.

L'indicazione del tempo, il volume ed il battito possono essere liberamente regolati.

■ Attivare/Disattivare il metronomo

Premere il pulsante METRONOME.

Il metronomo inizierà a contare l'indicatore LED del relativo pulsante si accenderà ad indicare che il metronomo è in uso.

* All'accensione dello strumento l'impostazione del battito è 1/4 e quella del tempo a 120 bpm.

Premere nuovamente il pulsante METRONOME per disattivarne la funzione.



■ Variazione indicazione tempo

Tenere premuto il pulsante METRONOME, quindi premere uno dei sette tasti neri più bassi come illustrato di seguito.

* Il battito metronomo può essere impostato a:

1/4, 2/4, 3/4, 4/4, 5/4, 3/8, e 6/8.

■ Regolazione del volume del metronomo

Tenere premuto il pulsante METRONOME, quindi premere i tasti contrassegnati con -/+ nell'illustrazione seguente.



■ Regolazione del tempo del metronomo

Tenere premuto il pulsante METRONOME, inserire il tempo desiderato usando uno dei 12 tasti bianchi più bassi sotto indicati, quindi rilasciare il pulsante METRONOME.

* Il tempo del metronomo può essere regolato in una gamma da 10 a 300 bpm.

* E' possibile inserire il valore preciso del tempo del metronomo, o aumentarlo/diminuirlo gradatamente.

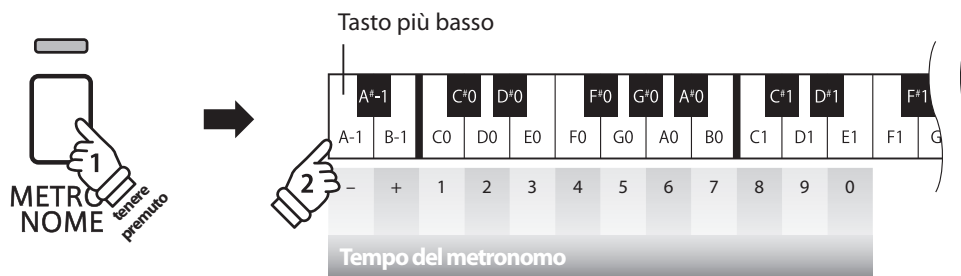

Metodo 1:

Mentre si preme il pulsante METRONOME, premere i tasti 1, 5, e 0 per impostare il tempo a 150 bpm, o i tasti 8 e 5 per impostare il tempo a 85 bpm.

Metodo 2:

Mentre si preme il pulsante METRONOME, premere ripetutamente i tasti - / + per aumentare o diminuire gradatamente il tempo di 2 bpm.

Brani Demo

Il pianoforte digitale CN24 include una selezione di brani dimostrativi. Ogni suono interno è introdotto da un diverso brano dimostrativo.

■ Brani demo

Suoni	Titolo dei brani	Compositore
Concert Grand	Hungarian Rhapsodies No.6	Liszt
Concert Grand 2	Petit Chien	Chopin
Studio Grand	Original	Kawai
Modern Piano	Original	Kawai
Classic E.Piano	Original	Kawai
Modern E.Piano	Original	Kawai
Jazz Organ	Original	Kawai
Church Organ	Chorale Prelude "Wachet auf, ruft uns die Stimme."	Bach
Harpsichord	French Suite No.6	Bach
Vibraphone	Original	Kawai
String Ensemble	Le quattro stagioni: La "Primavera"	Vivaldi
Slow Strings	Original	Kawai
Choir	Londonderry Air	Irish folk song
New Age Pad	Original	Kawai
Atmosphere	Original	Kawai

* Kawai è spiacente informare che gli spartiti dei brani demo originali Kawai non sono disponibili.

1. Riproduzione dei brani dimostrativi

Premere contemporaneamente i pulsanti CONCERT MAGIC e LESSON.

Gli indicatori LED dei pulsanti CONCERT MAGIC e LESSON inizieranno a lampeggiare, e il brano dimostrativo del suono Concert Grand inizierà a suonare.

* Al termine del brano dimostrativo Concert Grand, il brano successivo verrà selezionato in ordine casuale. Questa procedura continuerà sino al termine della riproduzione di tutti i brani dimostrativi.

Premere il pulsante CONCERT MAGIC oppure il pulsante LESSON per fermare il brano dimostrativo.

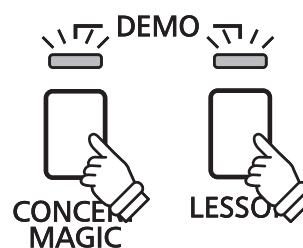

2. Selezione di un brano dimostrativo

Durante la riproduzione del brano dimostrativo:

Per ascoltare il brano dimostrativo di un particolare suono, tenere premuto il pulsante SOUND SELECT, quindi premere uno dei 15 tasti bianchi più bassi assegnati al suono prescelto.

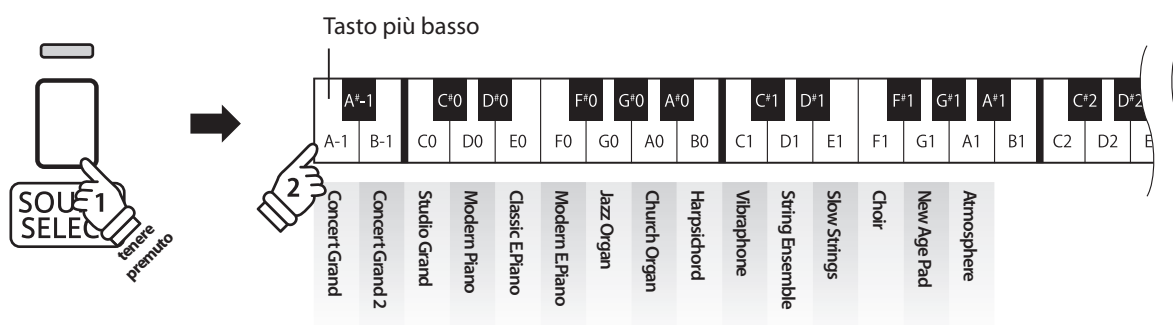

In alternativa, premere il pulsante SOUND SELECT per passare al brano dimostrativo successivo.

Concert Magic

La funzione Concert Magic è stata studiata per permettere anche a coloro che non si sono mai avvicinati ad un pianoforte, di divertirsi suonando. E' sufficiente selezionare uno dei 40 brani integrati, quindi picchiettare sulla tastiera con un tempo e un ritmo costanti.

I brani Concert Magic sono catalogati per gruppo e assegnati ai 40 tasti bianchi più bassi. L'elenco completo dei brani Concert Magic è consultabile a pag. 22 di questo manuale.

1. Selezionare un brano Concert Magic

Tenere premuto il pulsante CONCERT MAGIC, quindi premere il tasto bianco a cui è stato assegnato il brano Concert Magic desiderato.

L'indicatore LED del pulsante CONCERT MAGIC si accenderà a conferma che la funzione è attiva.

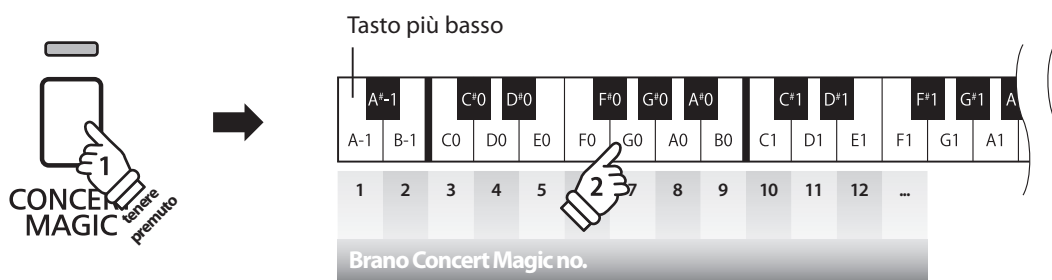

2. Ascoltare il brano Concert Magic selezionato

Premere il pulsante PLAY/STOP.

L'indicatore LED del pulsante PLAY/STOP si accenderà e avrà inizio la riproduzione del brano Concert Magic selezionato.

- * Il brano selezionato verrà riprodotto continuamente sino a che lo si fermerà.
- * Per ascoltare un brano Concert Magic diverso ripartire dal punto 1.

Premere nuovamente il pulsante CONCERT MAGIC o PLAY/STOP per fermare la riproduzione del brano.



■ Eseguire un brano Concert Magic selezionato

Premere i tasti sulla tastiera.

Il brano avanzerà in base alla pressione dei tasti.

Se il tasto viene premuto delicatamente il suono emesso risulterà più morbido, se invece viene premuto con forza il suono emesso sarà più squillante.

Allo stesso modo, se il tasto viene premuto velocemente il tempo del brano aumenterà, se invece viene premuto lentamente il tempo del brano diminuirà.

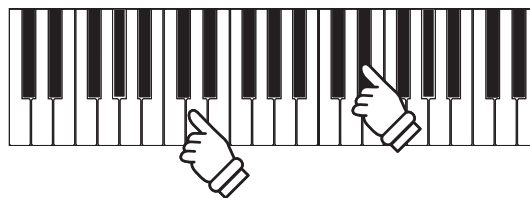

■ Uscire dalla funzione Concert Magic

Premere il pulsante CONCERT MAGIC.

L'indicatore LED del pulsante CONCERT MAGIC si spegnerà e lo strumento tornerà alle normali operazioni.



Demo Concert Magic

La funzione demo di Concert Magic consente di ascoltare i relativi brani in uno dei tre seguenti modi:
Riproduzione totale, Riproduzione per categoria, e Riproduzione casuale

■ Riproduzione totale

Premere il pulsante CONCERT MAGIC, successivamente premere il pulsante PLAY/STOP.

L'indicatore LED del pulsante PLAY/STOP si accenderà e i brani Concert Magic inizieranno la riproduzione in ordine numerico.

Premere nuovamente il pulsante CONCERT MAGIC o il pulsante PLAY/STOP per fermare la riproduzione del brano.

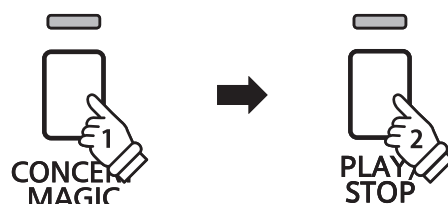

■ Riproduzione per categoria

Tenere premuto il pulsante CONCERT MAGIC, quindi premere il tasto bianco a cui è assegnato il brano desiderato. Con il tasto CONCERT MAGIC ancora premuto, premere il pulsante LESSON.

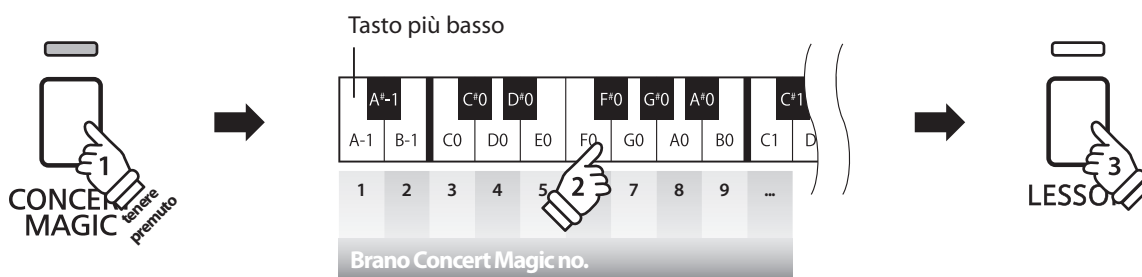

Il brano Concert Magic selezionato inizierà a suonare.

* Al termine del brano selezionato, verrà riprodotto automaticamente il brano successivo della stessa categoria.

■ Riproduzione casuale

Premere il pulsante CONCERT MAGIC, quindi premere il pulsante LESSON.

Il pianoforte digitale CN24 riprodurrà il primo brano Concert Magic, seguito dai restanti 39 brani che verranno suonati in ordine casuale.

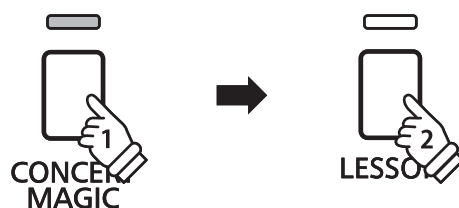

Modalità Concert Magic

L'impostazione Concert Magic Mode varia la modalità di riproduzione di Concert Magic, per permettere di eseguire tutti i brani Concert Magic picchiando con battito costante un qualsiasi tasto, indipendentemente dal tipo di arrangiamento del brano.

■ Modalità Concert Magic

Modalità Concert Magic	Descrizione	Tasto
Normal	I brani Concert Magic verranno eseguiti secondo il proprio tipo di arrangiamento.	DO#0 (C#0)
Steady Beat (Battito costante)	Tutti i brani Concert Magic verranno eseguiti picchiando il tasto con battito costante.	RE#0 (D#0)

■ Variare la modalità Concert Magic

Tenere premuto il pulsante CONCERT MAGIC, quindi premere il tasto assegnato alla modalità Concert Magic desiderata.

La modalità Concert Magic selezionata verrà applicata immediatamente.

* All'accensione dello strumento, l'impostazione Concert Magic Mode tornerà al valore di fabbrica 'Normal'.

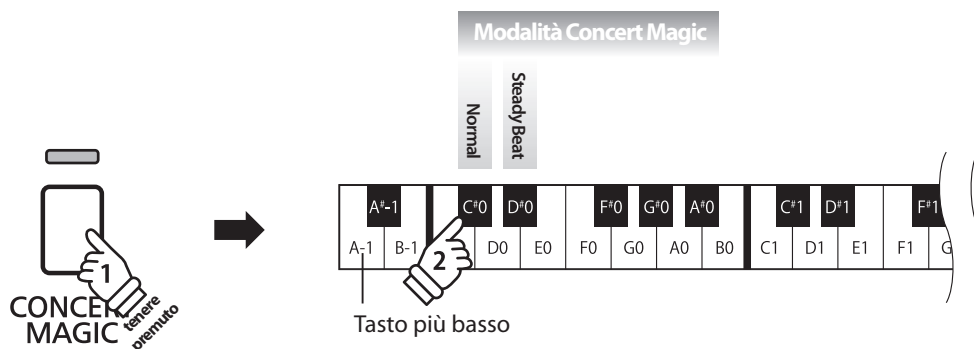

Arrangiamento brani Concert Magic

I brani Concert Magic sono divisi in tre diversi tipi di arrangiamento: Easy Beat (EB), Melody Play (MP), e Skillful (SK). Per la corretta esecuzione di ogni tipo di arrangiamento viene richiesto un diverso livello di abilità.

Easy Beat

EB

Questi sono i brani più facili da suonare. Per la loro esecuzione è sufficiente picchiare con battito costante un qualsiasi tasto della tastiera.

Per esempio, per suonare il pezzo "Per Elisa" deve essere mantenuto un ritmo costante durante tutto il brano.

Battere: X

Melody Play

MP

Questi brani sono relativamente facili da suonare, in particolar modo se conosciuti da chi li sta eseguendo. Per la loro esecuzione, picchiare il ritmo della melodia su un qualsiasi tasto della tastiera.

Per esempio, durante il brano 'Twinkle, Twinkle, Little Star', deve essere suonato il ritmo della melodia.

* Durante l'esecuzione di brani Concert Magic veloci, potrebbe risultare più facile acquisire maggiore velocità se si premono tasti diversi alternando due dita.

Battere: X X X X X X X X X X X X X X X

Skillful

SK

Questi brani possono essere catalogati da moderatamente difficili a difficili. Per la loro esecuzione è necessario picchiare sia il ritmo della melodia che quello dell'accompagnamento su un qualsiasi tasto della tastiera.

Per esempio, durante il brano 'Waltz of the Flowers', deve essere suonato sia il ritmo della melodia che quello dell'accompagnamento.

Battere: X X X X X X X X X X X X X X X

Elenco brani Concert Magic

No.	Titolo del brano	Tipo
Children's Songs		
1	Twinkle, Twinkle, Little Star	MP
2	I'm A Little Teapot	MP
3	Mary Had A Little Lamb	MP
4	London Bridge	MP
5	Row, Row, Row Your Boat	MP
6	Frère Jacques	MP
7	Old MacDonald Had A Farm	MP
Christmas Songs		
8	Hark The Herald Angels Sing	MP
9	Jingle Bells	MP
10	Deck The Halls	MP
11	O Come All Ye Faithful	MP
12	Joy To The World	MP
13	Silent Night	MP
14	We Wish You A Merry Christmas	MP
American Classics		
15	Battle Hymn Of The Republic	MP
16	Yankee Doodle	MP
17	Danny Boy	EB
18	Clementine	MP
19	Auld Lang Syne	MP
20	Oh Susanna	SK
21	The Camptown Races	MP
22	When The Saints Go Marching In	EB
23	The Entertainer	SK

No.	Titolo del brano	Tipo
Classical Selections		
24	William Tell Overture	SK
25	Andante from Symphony No.94 (Haydn)	MP
26	Für Elise	EB
27	Clair De Lune	SK
28	Skater's Waltz	SK
29	Blue Danube Waltz	SK
30	Gavotte (Gossec)	SK
31	Waltz Of The Flowers	SK
Special Occasions		
32	Bridal Chorus	MP
33	Wedding March	SK
34	Pomp And Circumstance	SK
International Songs		
35	When Irish Eyes Are Smiling	EB
36	Chiapanecas	SK
37	Santa Lucia	SK
38	Funiculi Funiculà	SK
39	Romance De L'amour	EB
40	My Wild Irish Rose	EB

Funzione Lesson

La funzione Lesson permette ai pianisti in erba di esercitarsi utilizzando una serie di brani presenti nei volumi già incorporati nello strumento.

E' possibile esercitarsi separatamente con la mano destra e sinistra, mentre la regolazione del tempo consente di perfezionare i passaggi più difficili.

L'elenco completo dei brani della funzione Lesson è disponibile a pag.49 del presente manuale.

■ Brani lesson incorporati

	US, Canada, Australasia	Resto del mondo
Volume 1	Alfred's Basic Piano Library Lesson Book Level 1A	Burgmüller 25 (25 Etudes Faciles, Opus 100)
Volume 2	Alfred's Basic Piano Library Lesson Book Level 1B	Czerny 30 (Etudes de Mécanisme, Opus 849)

* Volumi Lesson venduti separatamente – far riferimento alla pag.50 del presente manuale.

1 Selezione di un volume/brano

■ Attivazione funzione Lesson

Premere il pulsante LESSON.

Il LED del pulsante LESSON si accenderà per confermare che la funzione è attiva.



■ Selezione di un brano dal Volume 1

Con la funzione lesson selezionata:

Tenere premuto il pulsante LESSON, quindi premere il tasto bianco a cui è assegnato il brano lesson desiderato.

Volume 1:
Brano No. 5



Tasto più basso

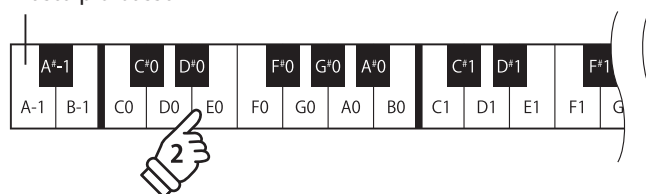

Volume 2:
Brano No. 10



Tasto più basso

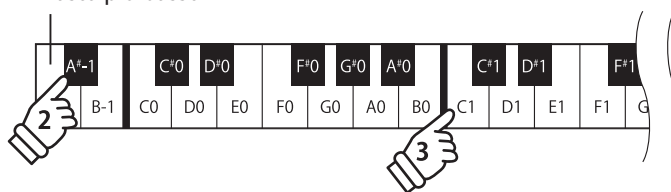

2 Ascolto del brano lesson selezionato

Questa pagina spiegherà come riprodurre e fermare il brano lesson selezionato e regolarne il tempo.

■ Riproduzione del brano lesson

Dopo la selezione di un volume e un brano lesson:

Premere il pulsante PLAY/STOP.

L'indicatore LED del pulsante PLAY/STOP si accenderà. La riproduzione del brano è preceduta da una battuta di introduzione.

Mentre il brano lesson sta suonando, premere il pulsante METRONOME per attivare/disattivare il metronomo.

* L'indicazione del tempo ed il battito del metronomo si imposteranno automaticamente in relazione al brano lesson selezionato.



■ Regolazione del tempo di un brano lesson

Durante la riproduzione del brano lesson:

Tenere premuto il pulsante METRONOME, inserire il tempo desiderato usando i 12 tasti bianchi più bassi di seguito indicati, quindi rilasciare il pulsante METRONOME.

* Il tempo del brano lesson può essere regolato entro una gamma da 10 a 300 bpm.

* E' possibile inserire con precisione il valore del tempo del brano lesson o diminuirlo/aumentarlo gradatamente.



Metodo 1:

Mentre si preme il pulsante METRONOME, premere i tasti 1, 5 e 0 per impostare il tempo a 150 bpm, o i tasti 8 e 5 per impostarlo a 85 bpm.

Metodo 2:

Mentre si preme il pulsante METRONOME, premere ripetutamente i tasti - / + per diminuire/aumentare gradatamente il tempo di 2 bpm.

■ Arresto del brano lesson

Durante la riproduzione del brano lesson:

Premere nuovamente il pulsante PLAY/STOP per arrestare la riproduzione del brano lesson.

Il LED del pulsante PLAY/STOP si spegnerà.



3 Esercizi per mano sinistra e destra

Questa pagina spiegherà come attivare/disattivare le parti per mano sinistra e destra di un brano lesson selezionato, per poter esercitare separatamente ognuna delle parti.

Gli indicatori LED dei pulsanti METRONOME e SOUND SELECT vengono usati per indicare quale parte (mano sinistra o destra) del brano lesson è attiva o no.

LED pulsante METRONOMO	LED pulsante SOUND SELECT	Rirpoduzione brani lesson
Attivo	Attivo	parti per mano sinistra-destra (impostazione di default)
Attivo	Disattivo	Solo parte per mano sinistra
Disattivo	Attivo	Solo parte per mano destra

■ Attivazione/disattivazione parti brano lesson

Dopo aver selezionato un volume e un brano lesson:

Premere il pulsante SOUND SELECT.

L'indicatore LED del pulsante SOUND SELECT si spegnerà (quello del pulsante METRONOME rimarrà acceso), ad indicare che è attiva solo la parte per mano sinistra (non quella per mano destra).

Premere nuovamente il pulsante SOUND SELECT.

L'indicatore LED del pulsante SOUND SELECT si accenderà e quello di METRONOME si spegnerà, ad indicare che è attiva solo la parte per mano destra (non quella per mano sinistra).

Premere ancora una volta il pulsante SOUND SELECT.

L'indicatore LED del pulsante SOUND SELECT resterà acceso e si accenderà anche quello del pulsante METRONOME, e indicare che sia la parte per mano sinistra che quella per mano destra sono attive.

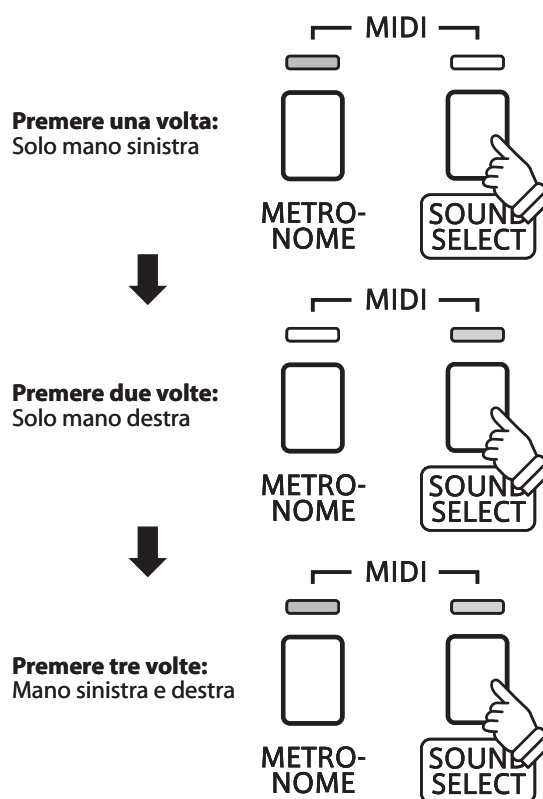

■ Disattivazione funzione Lesson

Premere il pulsante LESSON.

L'indicatore LED del pulsante LESSON si spegnerà e lo strumento tornerà alle normali impostazioni.



Registratore

Con il pianoforte digitale CN24 è possibile registrare sino a 3 diversi brani, archivarli in una memoria interna e riprodurli con il semplice tocco di un pulsante.

1 Registrazione di un brano

1. Entrare in funzione di registrazione

Premere il pulsante REC.

Il LED del pulsante REC inizierà a lampeggiare indicando che lo strumento è in modalita standby per la registrazione.



2. Selezione di una memoria

Tenere premuto il pulsante REC, quindi premere uno dei tre tasti bianchi più bassi per selezionare la memoria.

* Quando viene selezionata una memoria che contiene già un brano registrato, quest'ultimo verrà automaticamente cancellato.

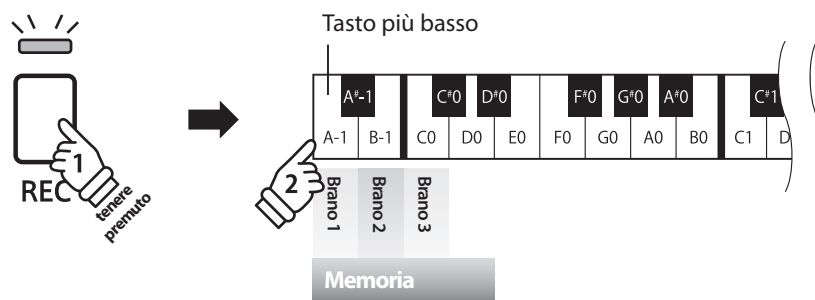

3. Registrazione di un brano

Premere un tasto sulla tastiera.

Gli indicatori LED dei pulsanti REC e PLAY/STOP si accenderanno e sarà possibile iniziare la registrazione.

* La registrazione può aver luogo anche premendo il pulsante PLAY/STOP con la possibilità di inserire una pausa di attesa o battuta vuota all'inizio del brano.

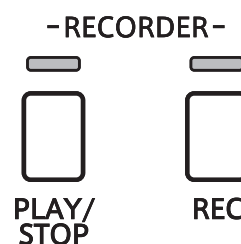

4. Arresto della registrazione

Premere il pulsante PLAY/STOP.

Gli indicatori LED dei pulsanti PLAY/STOP e REC lampeggeranno per un attimo, quindi il brano verrà archiviato nella memoria interna.

* Non spegnere lo strumento durante il salvataggio del brano nella memoria.

* La capacità massima di registrazione è di circa 15,000 note, pulsante e pedale premuti vengono considerati una nota. Se si raggiunge la massima capacità la registrazione si arresterà automaticamente.

* I brani registrati resteranno in memoria anche dopo aver spento lo strumento.

2 Riproduzione di un brano

1. Riproduzione del brano registrato

Premere il pulsante PLAY/STOP.

L'indicatore LED del pulsante PLAY/STOP si accenderà e il brano registrato verrà riprodotto.



2. Riproduzione di un brano archiviato in altra memoria

Tenere premuto il pulsante PLAY/STOP, quindi premere uno dei tre tasti bianchi più bassi per riprodurre la memoria del brano desiderato.

* La riproduzione del brano selezionato inizierà al rilascio del pulsante PLAY/STOP.

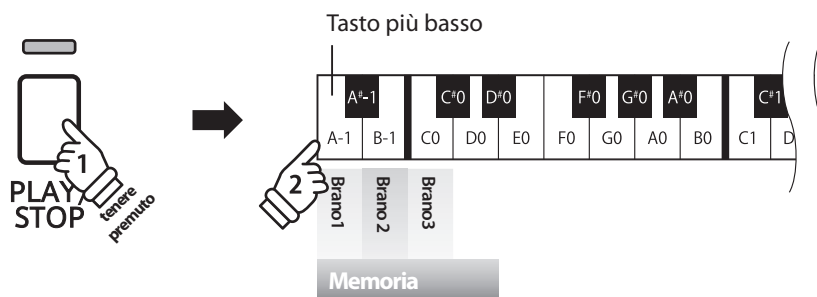

3 Cancellazione dei brani registrati



Attenzione: Questo processo cancellerà tutti e tre i brani archiviati nella memoria interna.

■ Cancellazione dei brani registrati

Tenere premuti contemporaneamente i pulsanti PLAY/STOP e REC, quindi spegnere e riaccendere lo strumento.

Tutti i brani registrati ed archiviati nella memoria saranno cancellati.

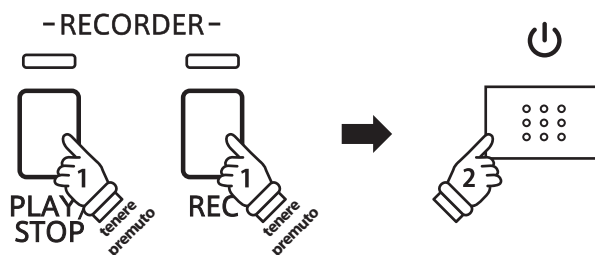

Impostazioni tastiera e suoni

Le impostazioni della tastiera e dei suoni del CN24 consentono di regolare i vari profili dello strumento.

■ Impostazioni tastiera e suoni

Impostazione	Spiegazione	Predefnizione
Touch	Varia la sensazione al tocco della tastiera.	Normal
Transpose	Aumenta o diminuisce la chiave del pianoforte di un semi-tono.	0
Tuning	Aumenta o diminuisce la chiave del pianoforte di 0,5 Hz.	A4 = 440,0 Hz
Reverb	Varia il tipo di riverbero che viene aggiunto al suono.	Small Hall
Damper Resonance	Regola la risonanza che viene udita quando si pigia il pedale del forte.	Medium
Brilliance	Regola la brillantezza del suono.	0
Key-off Release	Specifica se la velocità con cui vengono rilasciati i tasti e influirà sul suono in esecuzione.	On

■ Variazione delle impostazioni

Tenere premuto il pulsante SOUND SELECT, quindi premere il tasto (i) a cui è assegnata l'impostazione desiderata.

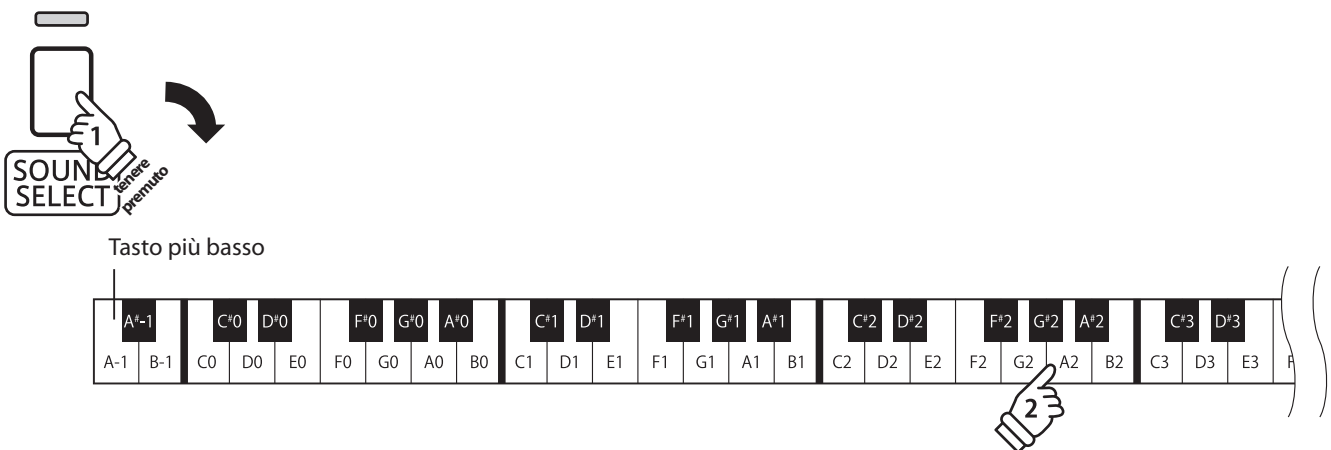

1 Touch (Tocco)

Proprio come in un pianoforte acustico, il digitale CN24 emette un suono più forte quando i tasti sono premuti con forza e un suono più lieve quando i tasti sono premuti con delicatezza. Il volume ed il carattere timbrico variano in relazione alla forza e velocità di come si suona – su un pianoforte digitale questo sistema viene indicato come “sensibilità al tocco”.

L'impostazione del Tocco permette di regolare opportunamente la sensibilità al tocco della tastiera. Sono disponibili tre impostazioni programmate.

■ Tipo di tocco

Tipo di tocco	Descrizione	Tasto
Off	Viene prodotto un volume costante indipendentemente dalla forza con cui si premono i tasti. * Questa impostazione è consigliata per quei suoni che hanno una gamma dinamica fissa quali organo e clavicembalo.	DO#3 (C#3)
Light	Viene prodotto un volume più forte anche suonando con delicatezza. * Questa impostazione è consigliata per i bambini e per coloro che suonano l'organo, o per coloro che devono ancora sviluppare forza nelle dita.	FA#3 (F#3)
Normal (default)	Riproduce la sensibilità di tocco standard di un pianoforte acustico.	SOL#3 (G#3)
Heavy	Viene richiesto un tocco più pesante per ottenere un volume alto. * Questa impostazione è consigliata a coloro che hanno sviluppato forza nelle dita.	LA#3 (A#3)

■ Variazione del tipo di tocco

Tenere premuto il pulsante SOUND SELECT, quindi premere il tasto a cui è assegnato il tipo di tocco desiderato.

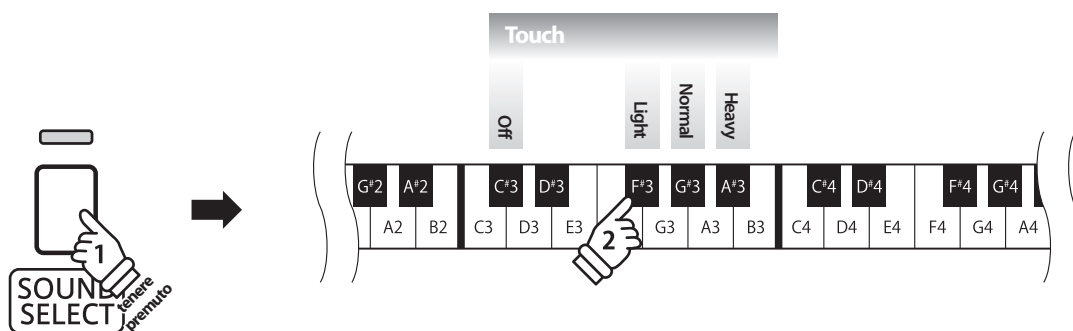

2 Transpose (Trasposizione)

Questa funzione permette di aumentare o diminuire la chiave del pianoforte digitale CN24 in semi-toni. Ciò è particolarmente utile in accompagnamento ad altri strumenti dalla tonalità diversa, o quando un brano deve essere suonato in una chiave diversa. Con la funzione attiva, il brano può essere suonato in chiave originale ma udito in chiave diversa.

■ Regolazione dell'impostazione di trasposizione

Tenere premuto il pulsante SOUND SELECT, quindi premere i tasti -/+ per abbassare o innalzare la chiave del pianoforte di un semi-tono.

* L'impostazione di trasposizione può essere regolata entro un range di -6 - +5 semitoni.

* Per attivare/disattivare l'impostazione di trasposizione, premere il tasto a cui è assegnata la funzione 'off/on'.

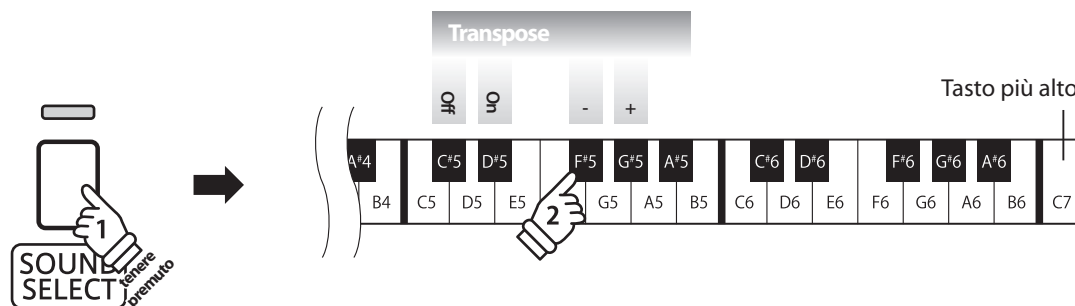

3 Tuning (Accordatura)

L'impostazione Accordatura permette di regolare, in aumento o diminuzione, l'intonazione del pianoforte digitale CN24 di 0,5 Hz rivelandosi molto utile quando si suona con altri strumenti.

■ Regolazione dell'impostazione Accordatura: Metodo 1

Tenere premuto il pulsante SOUND SELECT, quindi inserire il tipo di accordatura desiderata utilizzando il numero dei tasti come sotto indicato.

* L'accordatura può essere regolata in una gamma da 427 a 453 Hz.

* Per re-impostare l'accordatura a LA=440 premere il tasto Reset sotto indicato.

■ Regolazione dell'impostazione Accordatura: Metodo 2

Tenere premuto il pulsante SOUND SELECT, quindi premere il tasto +/- per aumentare o diminuire la chiave del pianoforte di 0,5 Hz.

Esempio LA=441,5 Hz
Inserire 4,4,1, quindi premere il tasto +.

Tuning

440Hz -0.5Hz +0.5Hz

Tasto più alto

F³ G³ A³ B³ C⁴ D⁴ E⁴ F⁴ G⁴ A⁴ B⁴ C⁵ D⁵ E⁵ F⁵ G⁵ A⁵ B⁵ C⁶ D⁶ E⁶ F⁶ G⁶ A⁶ B⁶ C⁷

1 2 3 4 5 6 7 8 9 0

Tuning

4 Reverb (Riverbero)

Questa funzione aggiunge riverbero al suono simulando l'ambientazione di un locale domestico, di un palcoscenico o di una sala da concerto. Il tipo di riverbero più adatto viene applicato automaticamente alla selezione di ogni suono, è comunque possibile selezionare manualmente un diverso tipo di riverbero.

■ Tipi di riverbero

Tipi di riverbero	Descrizione	Tasto
Off	Disattiva l'effetto riverbero.	DO#2 (C#2)
On	(Ri) Attiva l'effetto riverbero.	RE#2 (D#2)
Room	Simula l'ambiente di una piccolo sala prove.	DO2 (C2)
Lounge	Simula l'ambiente di una sala di musica.	RE2 (D2)
Small Hall	Simula l'ambiente di una piccolo sala.	MI2 (E2)
Concert Hall	Simula l'ambiente di una sala da concerto o teatro.	FA2 (F2)
Live Hall	Simula l'ambiente di un palcoscenico.	SOL2 (G2)
Cathedral	Simula l'ambiente di un'ampia cattedrale.	LA2 (A2)

■ Variazione del tipo di riverbero

Tenere premuto il pulsante SOUND SELECT, quindi premere il tasto a cui è assegnato il tipo di riverbero desiderato.

* Per disattivare/attivare l'effetto riverbero, premere il tasto a cui è assegnata la funzione "off/on".

* Se l'effetto riverbero è disattivato, alla selezione di un tipo di riverbero si attiverà automaticamente.

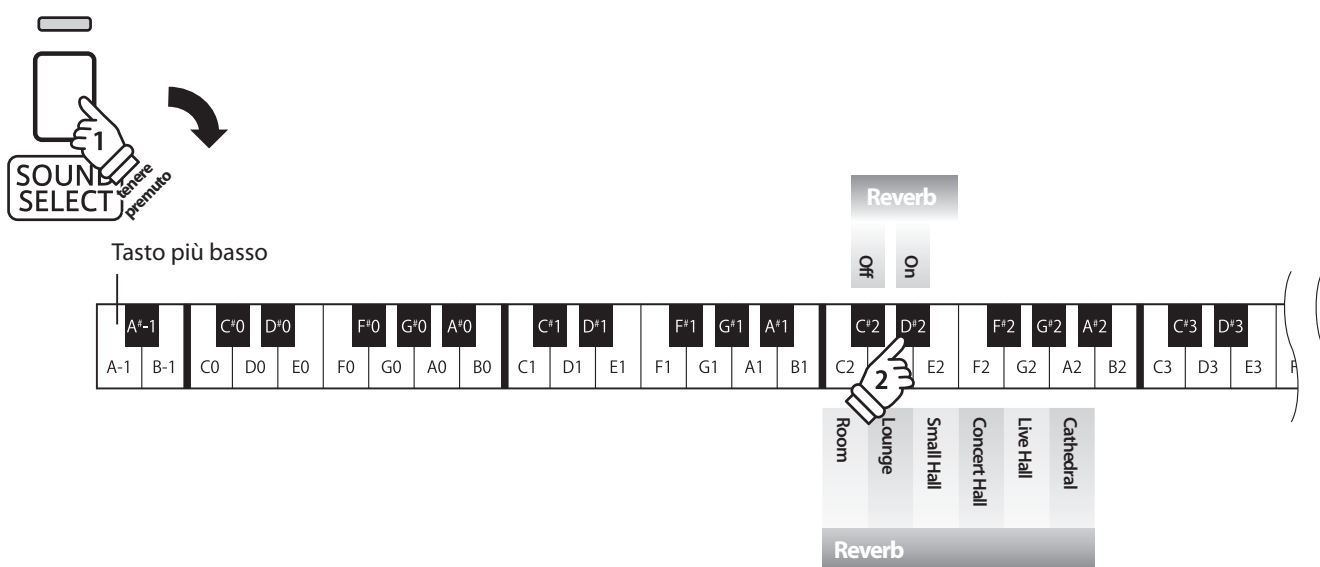

5 Damper Resonance (Risonanza smorzatori)

Quando in un pianoforte acustico viene premuto il pedale del forte, tutti gli smorzatori si alzano permettendo alle corde di vibrare liberamente. Quando su un pianoforte acustico, con il pedale del forte pigiato, viene suonata una nota o un accordo non vibrano solamente le corde delle note suonate ma anche quelle delle altre note vibrano in risonanza simpatica.

Utilizzando l'impostazione risonanza degli smorzatori, il pianoforte digitale CN24 ricrea questo fenomeno e permette di variare il volume dell'impostazione della risonanza.

■ Risonanza smorzatori

Suoni influenzati dalla risonanza degli smorzatori

Concert Grand

Concert Grand 2

Studio Grand

Modern Piano

■ Tipi di risonanza smorzatori

Tipi di risonanza smorzatori	Descrizione	Tasto
Off	Disattiva la risonanza degli smorzatori.	DO#1 (C#1)
On	(Ri) Attiva la risonanza degli smorzatori.	RE#1 (D#1)
Small	Il suono del pianoforte produce poca risonanza degli smorzatori.	FA#1 (F#1)
Medium (default)	Il suono del pianoforte produce una risonanza degli smorzatori media.	SOL#1 (G#1)
Large	Il suono del pianoforte produce un'ampia risonanza degli smorzatori.	LA#1 (A#1)

■ Variazione del tipo di risonanza degli smorzatori

Tenere premuto il pulsante SOUND SELECT, quindi premere il tasto a cui è assegnato il tipo di risonanza degli smorzatori desiderato.

* Per disattivare/attivare la risonanza degli smorzatori, premere il pulsante a cui è assegnata la funzione off/on.

* Se l'effetto risonanza degli smorzatori è disattivata, alla selezione del tipo di risonanza degli smorzatori verrà riattivata.

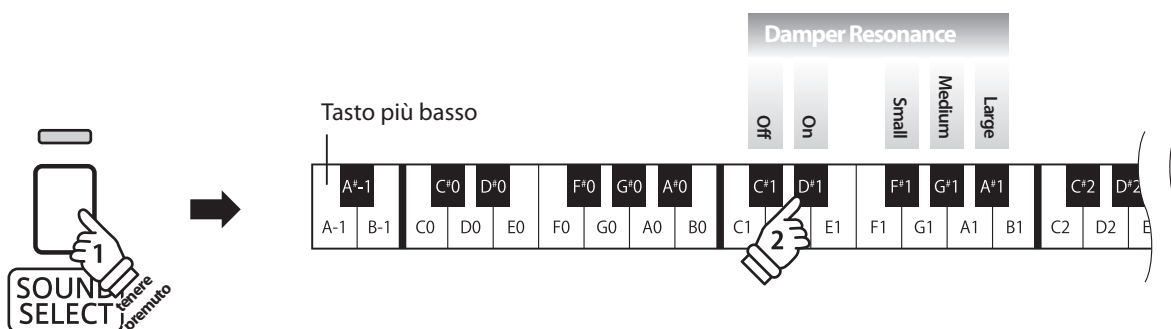

6 Brilliance (Brillantezza)

L'impostazione Brillantezza permette di regolare la brillantezza del suono del pianoforte digitale CN24.

Regolazione dell'impostazione Brillantezza

Tenere premuto il pulsante SOUND SELECT, quindi premere ripetutamente i tasti -/+ per regolare la brillantezza del suono.

* L'impostazione Brillantezza può essere regolata in una gamma da -10 a +10, il valore massimo è +10.

* Per disattivare l'effetto Brillantezza, premere il tasto assegnato alla funzione "off".

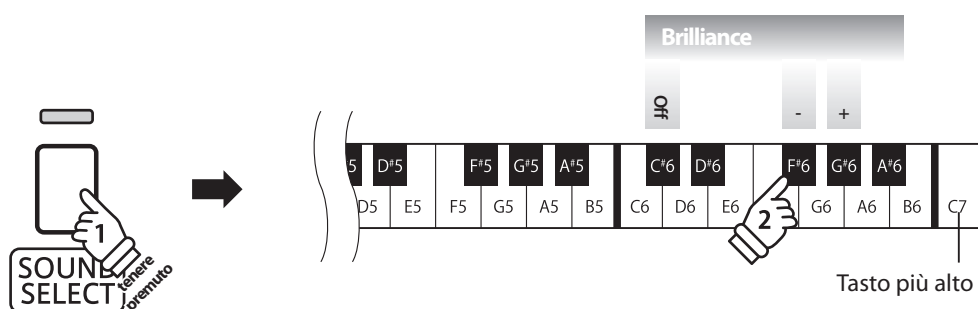

4 Key-Off Release (Effetto Key-Off velocità di rilascio)

L'impostazione Key-Off Release determina se la velocità con cui si rilasciano i tasti influirà sul suono in esecuzione. Quando un tasto viene rilasciato molto velocemente (es. staccato) il suono in esecuzione sarà più breve di quando il tasto viene rilasciato lentamente.

Impostazioni Key-Off Release

Key-Off Release	Descrizione	Tasto
Off	Il suono non sarà influenzato dalla velocità di rilascio del tasto.	DO#0 (C#0)
On (default)	Il suono sarà influenzato dalla velocità di rilascio del tasto.	RE#0 (D#0)

Variare l'impostazione di Key-Off Release

Tenere premuto il pulsante SOUND SELECT, quindi premere il tasto a cui è assegnata l'impostazione Key-Off Release desiderata.

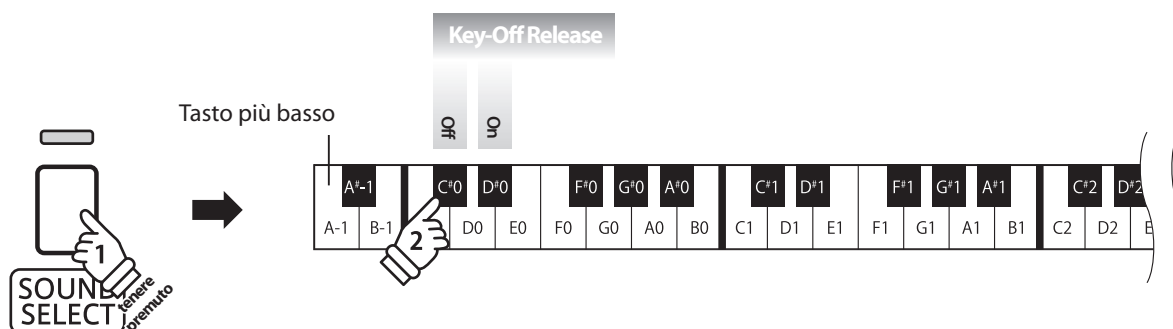

Impostazioni MIDI

Il termine MIDI è un acronimo di Musical Instrument Digital Interface, uno standard internazionale per la connessione con strumenti musicali, computers ed altre apparecchiature per lo scambio dei dati.

Terminali MIDI

Terminali MIDI	Funzioni
MIDI IN	Ricezione di note, variazione programma e altri dati.
MIDI OUT	Invio note, variazioni programma e altri dati.

Canali MIDI

MIDI utilizza dei canali per lo scambio dei dati tra due apparecchiature MIDI. Vi sono canali riceventi (MIDI IN) e trasmettenti (MIDI OUT). La maggioranza degli strumenti musicali o apparecchiature con funzioni MIDI sono dotate di entrambe le prese MIDI IN e OUT e sono in grado di trasmettere e ricevere dati via MIDI. I canali di ricezione sono usati per ricevere dati da altre apparecchiature MIDI e i canali di trasmissione per trasmettere dati ad altre apparecchiature MIDI.

L'illustrazione sotto riportata mostra tre strumenti musicali connessi tra di loro mediante l'utilizzo del MIDI.

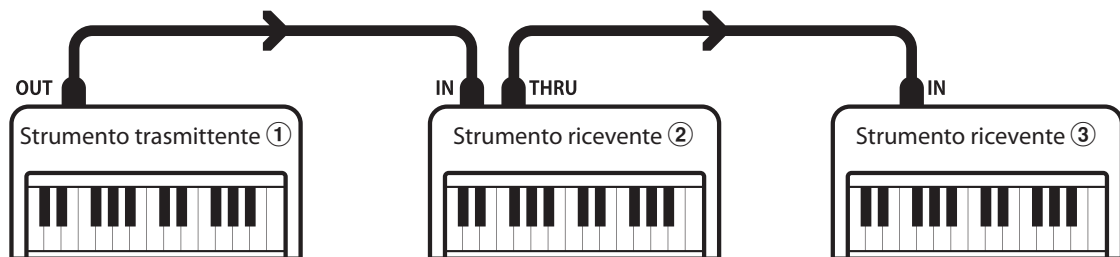

L'apparecchiatura trasmittente ① invia il canale di trasmissione e le informazioni della tastiera agli strumenti riceventi ②/③.

Le informazioni arrivano agli strumenti riceventi ②/③.

Gli strumenti riceventi ②/③ risponderanno se il canale ricevente è lo stesso di quello di trasmissione ①.

Se i canali non combaciano, gli strumenti riceventi ②/③ non invieranno nessuna risposta.

Si potranno usare i canali da 1 a 16 sia per la ricezione che per la trasmissione.

Registrazione/Riproduzione con un sequencer

In connessione con un sequencer, il CN24 può essere usato per registrare e riprodurre brani multi-traccia, riproducendo su ogni canale con suoni separati.

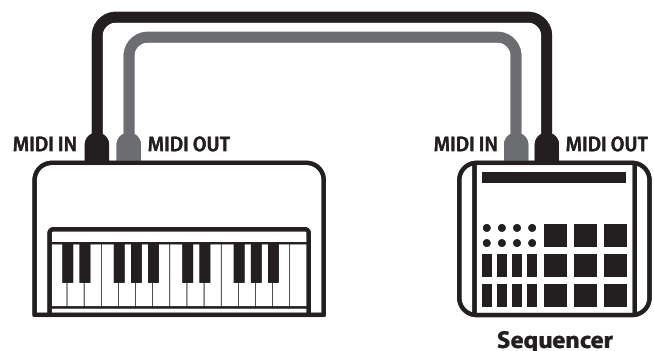

Impostazioni MIDI

■ Funzioni MIDI

Il pianoforte digitale CN24 supporta le seguenti funzioni MIDI:

Trasmissione/ricezione informazioni sulle note

Trasmette/riceve informazioni sulle note a/da uno strumento musicale o apparecchio MIDI collegato.

Trasmissione/ricezione impostazioni canali

Indica i canali di trasmissione/ricezione entro una scelta da 1 a 16.

Trasmissione/ricezione dati esclusivi

Trasmette/riceve impostazioni di pannello frontale o menu come dati esclusivi.

Impostazione Multi-timbro

Riceve dati MIDI da più di un canale da uno strumento musicale o apparecchiatura connessa via MIDI.

* L'impostazione Multi-timbro deve essere attiva.

Trasmissione/ricezione numero variazione programma

Trasmette/ricevedati variazione programma a/da uno strumento musicale o apparecchio MIDI collegato.

Trasmissione/ricezione dati pedali

Trasmette/riceve i dati dei tre pedali a/da uno strumento musicale o apparecchio MIDI collegato.

Ricezione dati volume

Riceve dati del volume MIDI trasmessi da uno strumento musicale o apparecchio MIDI collegato.

* Per informazioni relative alle capacità MIDI del pianoforte digitale CN24 fare riferimento alla 'MIDI Implementation Chart' a pag. 52.

■ Impostazioni MIDI

Funzione	Spiegazione	Predefinitzione
MIDI Channel	Specifica il canale usato per trasmettere/ricevere le informazioni MIDI.	1ch
Local Control	Specifica se un suono interno viene sentito oppure no quando la tastiera è premuta.	On
Multi-timbral mode	Specifica se un'informazione MIDI può essere ricevuta oppure no su più di un canale.	Off
Transmit Program	Specifica se lo scambio di informazioni viene inviato oppure no quando vengono variati i suoni.	Off
Change Number	Invia un programma di variazioni numeri MIDI da 1 a 128.	

■ Variazioni impostazioni MIDI

Tenere premuti i pulsanti METRONOME e SOUND SELECT, quindi premere il tasto(i) a cui è assegnata la funzione desiderata.

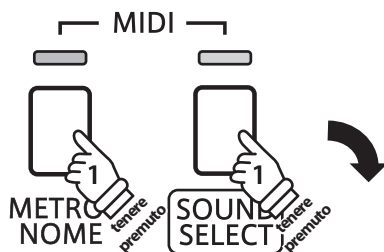

Tasto più basso

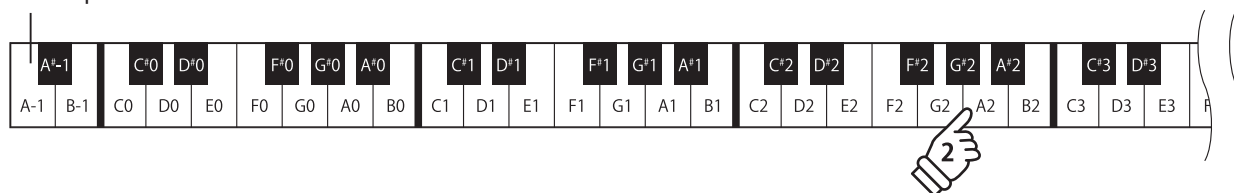

1 MIDI Channel Transmit/Receive (Canali MIDI Trasmissione/Ricezione)

L'impostazione MIDI Channel permette di specificare il canale di trasmissione/ricezione. Il canale selezionato funzionerà sia come trasmittente che ricevente. (Non è possibile specificare canali trasmittenti/riceventi separati).

■ Variazione impostazioni canali MIDI

Tenere premuti i pulsanti METRONOME e SOUND SELECT, quindi premere il tasto a cui è assegnato il canale MIDI desiderato.

* I canali MIDI possono essere specificati entro una gamma da 1 a 16.

* All'accensione dello strumento il canale MIDI viene automaticamente impostato su '1' (impostazione di default.).

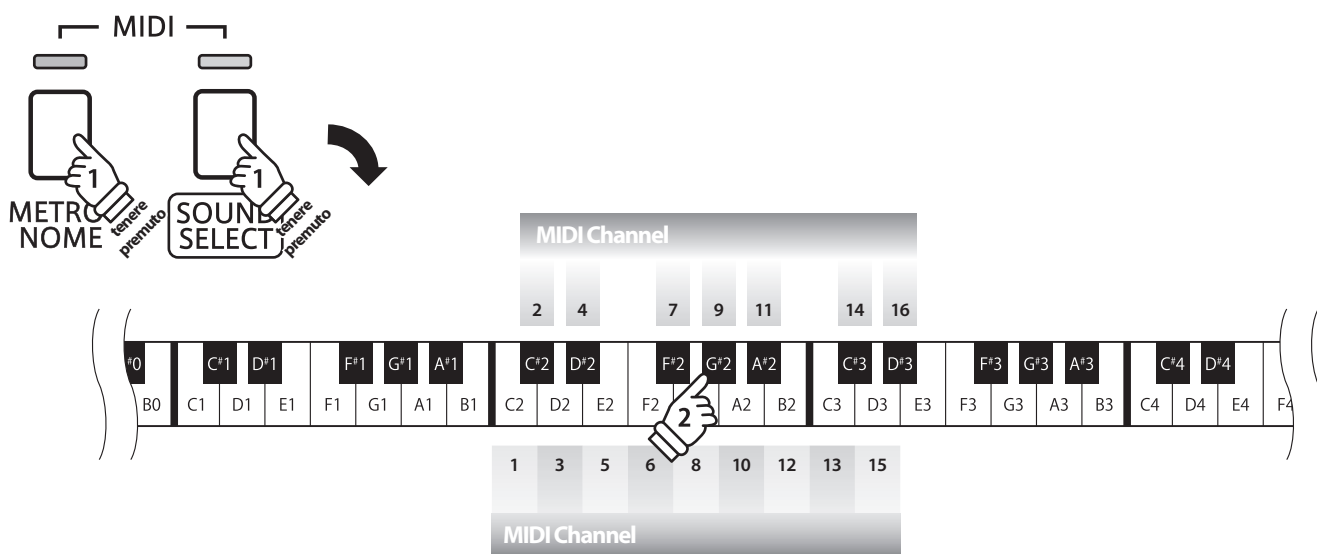

2 Local Control (Controllo Locale)

L'impostazione Controllo Locale determina se lo strumento suonerà un suono interno quando vengono premuti i tasti. Questa impostazione è utile quando il pianoforte digitale CN24 è usato per controllare un'apparecchiatura MIDI esterna.

■ Impostazioni controllo locale

Controllo Locale	Spiegazione	Tasto
Off	Lo strumento trasmetterà solamente l'informazione all'apparecchiatura MIDI esterna.	DO#4 (C#4)
On (default)	Lo strumento suonerà un suono interno e trasmetterà l'informazione ad un'apparecchiatura MIDI esterna.	RE#4 (D#4)

■ Variazione impostazioni controllo locale

Tenere premuti pulsanti METRONOME e SOUND SELECT, quindi premere il tasto a cui è assegnata l'impostazione di Controllo Locale desiderata.

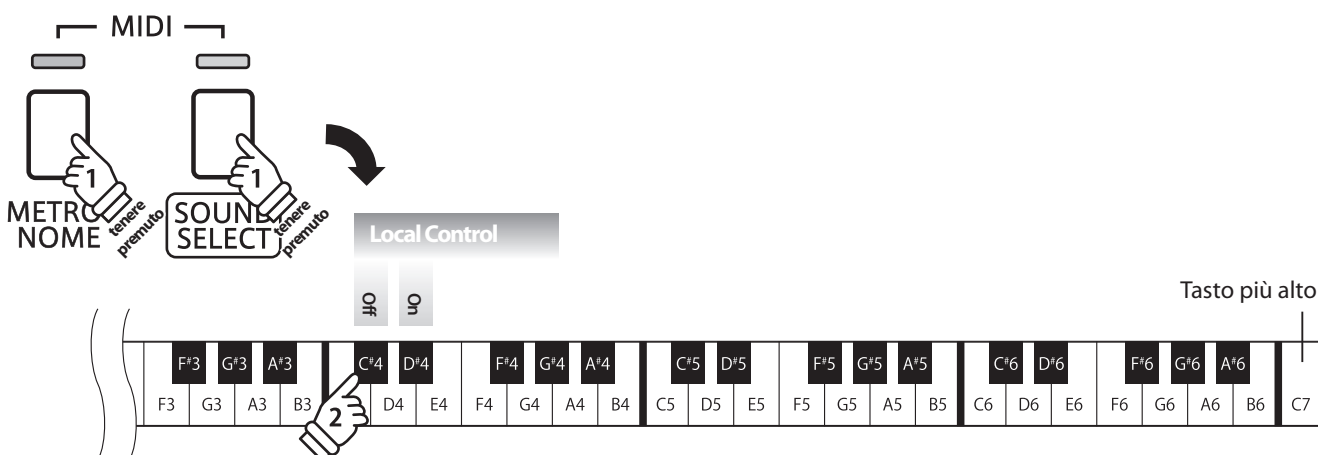

3 Multi-timbral Mode (Modalità Multi-timbro)

L'impostazione Multi-timbro determina se il pianoforte digitale CN24 è in grado oppure no di ricevere simultaneamente informazioni MIDI su più di un canale. Ciò permette allo strumento di riprodurre i dati ricevuti da un'apparecchiatura MIDI esterna.

■ Impostazioni Multi-timbro

Multi-timbro	Spiegazione	Tasto
Off (default)	Funzione Multi-timbro disattivata.	DO#5 (C#5)
On	Funzione Multi-timbro attivata*.	RE#5 (D#5)

* Far riferimento all'elenco di variazioni numeri programma sotto riportato.

■ Variazioni impostazioni Multi-timbro

Tenere premuti i pulsanti METRONOME e SOUND SELECT, quindi premere il tasto a cui è assegnata l'impostazione Multi-timbro desiderata.

* Quando Multi-timbro è attivo, i dati MIDI ricevuti attraverso il canale 10 non possono essere eseguiti.

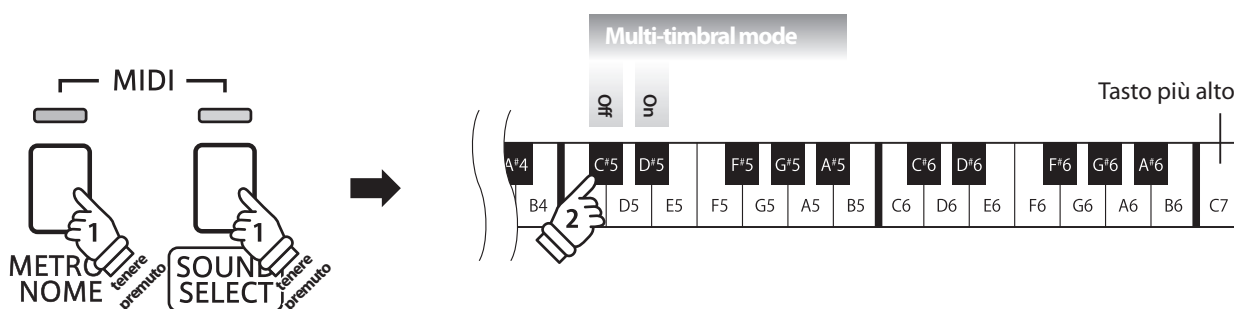

■ Lista Numero di Program Change

Suoni	Modalità Multi-timbro OFF		Modalità Multi-timbro ON	
	Numero programma	Numero programma	Banca MSB	Banca LSB
Concert Grand	1	1	121	0
Concert Grand 2	2	1	95	16
Studio Grand	3	1	121	1
Modern Piano	4	2	121	0
Classic E.Piano	5	5	121	0
Modern E.Piano	6	6	121	0
Jazz Organ	7	18	121	0
Church Organ	8	20	121	0
Harpichord	9	7	121	0
Vibraphone	10	12	121	0
String Ensemble	11	49	121	0
Slow Strings	12	45	95	1
Choir	13	53	121	0
New Age Pad	14	89	121	0
Atmosphere	15	100	121	0

4 Transmit MIDI Program Change (Trasmissione Variazione programma MIDI)

L'impostazione Invio variazione numero di programma determina se il pianoforte digitale CN24 trasmette oppure no le informazioni di variazione programma quando si cambiano i suoni. E' inoltre possibile trasmettere una variazione di numero di programma (entro una gamma da 1 a 128) per cambiare il suono di un'apparecchiatura MIDI esterna.

■ Impostazione trasmissione variazione programma MIDI

Transmissione PGM#	Spiegazione	Tasto
Off (default)	Lo strumento NON invia il programma di variazione numeri quando cambiano i suoni.	DO#0 (C#0)
On	Lo strumento invia il programma di variazione numeri quando cambiano i suoni.	RE#0 (D#0)

■ Variazione impostazione trasmissione variazione programma MIDI

Tenere premuti i pulsanti METRONOME e SOUND SELECT, quindi premere il tasto a cui è assegnata l'impostazione trasmissione variazione programma MIDI desiderata.

■ Invio di un numero di variazione programma

Tenere premuti i pulsanti METRONOME e SOUND SELECT, quindi inserire il numero di variazione programma utilizzando i tasti numerici sotto indicati.

* I numeri di variazione programma sono di tre cifre in una gamma da 001 a 128.

* Il numero variazione programma verra trasmesso automaticamente subito dopo la digitazione della terza cifra.

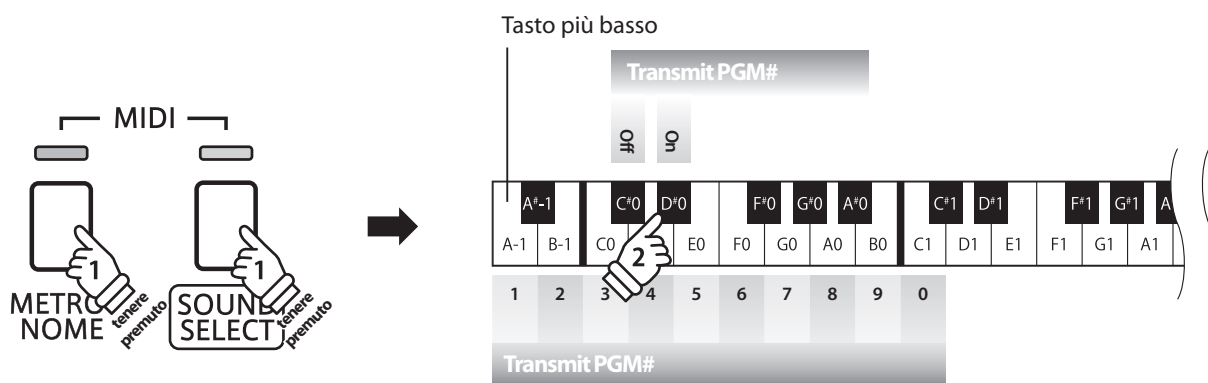

Esempio: Trasmissione PGM#064

Inserire 0, 6, e 4

Power Settings (Impostazioni Power)

1 Auto Power Off (Auto-spegnimento)

Il pianoforte digitale CN24 dispone della funzione risparmio energetico che può essere usata per far spegnere automaticamente lo strumento dopo un certo periodo di inattività.

* Questa impostazione verrà archiviata automaticamente e richiamata ad ogni riaccensione dello strumento.

■ Impostazioni Auto Power Off

Auto Power Off	Descrizione	Tasto
Off	La funzione Auto Power Off è disabilitata.	SOL6 (G6)
30 min.	Lo strumento si spegnerà automaticamente dopo 30 minuti di inattività.	LA6 (A6)
60 min.	Lo strumento si spegnerà automaticamente dopo 60 minuti di inattività.	SI6 (B6)
120 min.	Lo strumento si spegnerà automaticamente dopo 120 minuti di inattività.	DO7 (C7)

■ Selezionare l'impostazione di autospegnimento

Tenere premuti contemporaneamente i pulsanti METRONOME e SOUND SELECT, quindi premere il tasto assegnato all'impostazione di autospegnimento desiderata.

* L'impostazione di autospegnimento verrà archiviata automaticamente e richiamata ad ogni accensione dello strumento.

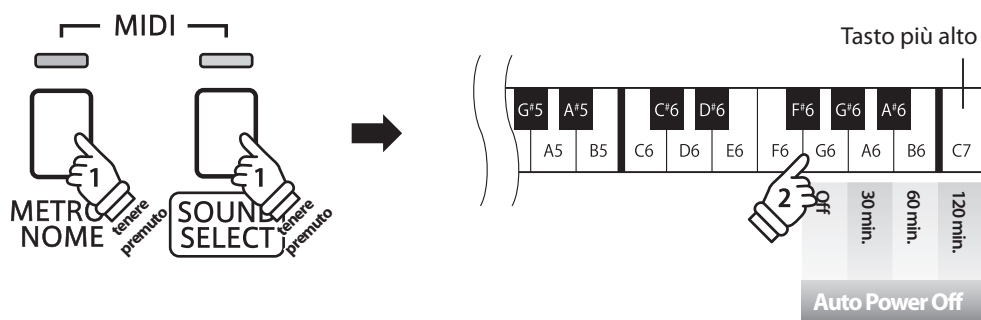

Connessione ad altre apparecchiature

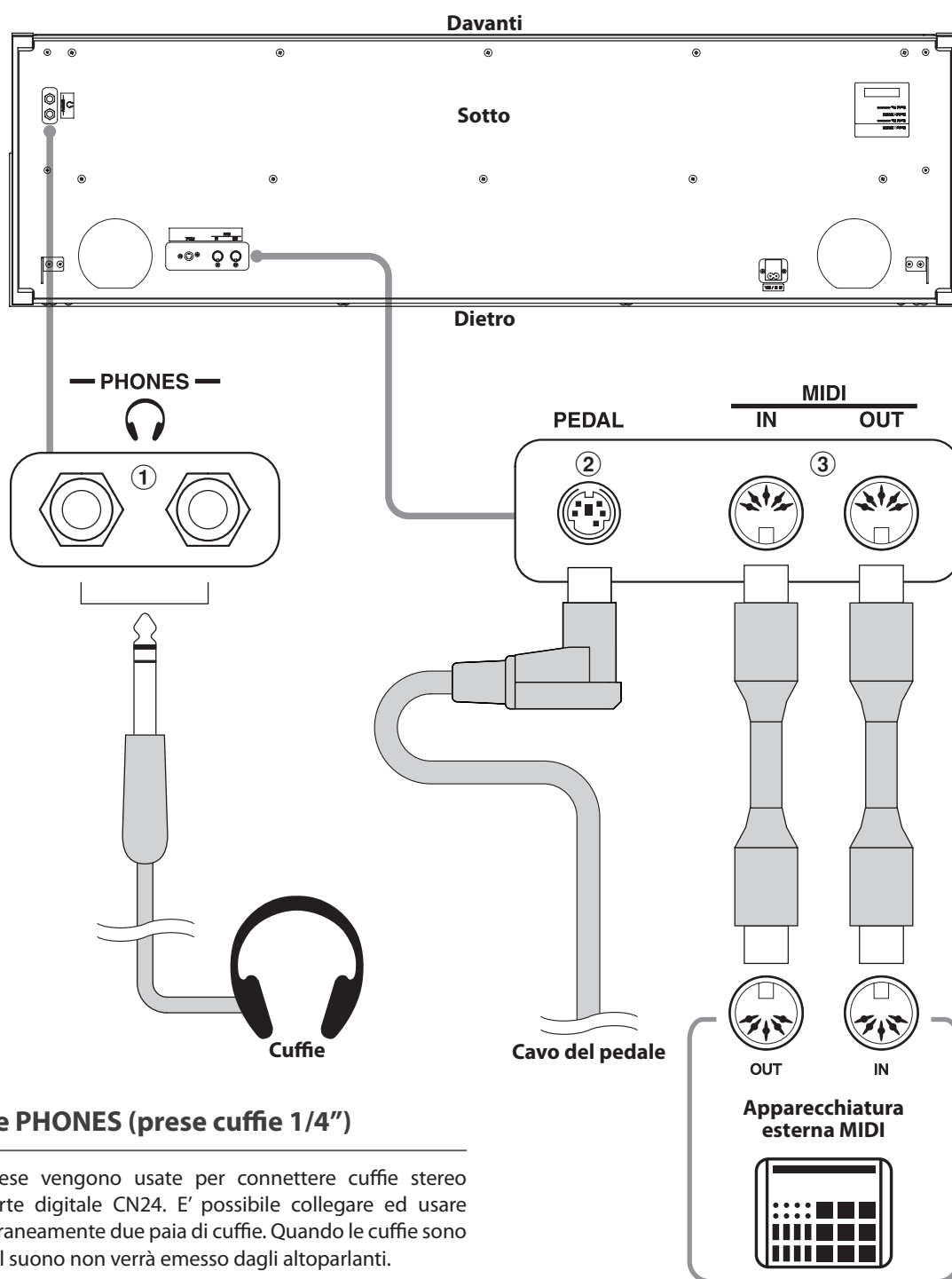

① Prese PHONES (prese cuffie 1/4")

Queste prese vengono usate per connettere cuffie stereo al pianoforte digitale CN24. E' possibile collegare ed usare contemporaneamente due paia di cuffie. Quando le cuffie sono collegate, il suono non verrà emesso dagli altoparlanti.

② Connettore PEDAL

Questo connettore viene usato per collegare la pedaliera al pianoforte digitale CN24 (vedere pag. 47).

③ Prese MIDI IN/OUT

Queste prese sono usate per collegare il pianoforte digitale CN24 ad un'apparecchiatura MIDI esterna quali un modulo sonoro o un computer con interfaccia MIDI.

Risoluzione problemi

	Problem	Possibile causa e soluzione	Pag. no.
Power	Lo strumento non si accende.	Controllare che il cavo elettrico sia attaccato saldamente allo strumento e collegato con una presa AC esterna.	pp. 11
	Lo strumento si spegne da solo dopo un periodo di mancato utilizzo.	Verificare se la funzione 'Auto Power Off' è attiva.	pp.41
Timbri	Lo strumento è acceso, ma non produce suoni quando si premono i tasti.	Controllare che il cursore MASTER VOLUME non sia impostato al livello più basso.	pp. 11
		Controllare che le cuffie (o il relativo adattatore) non siano collegate alla presa PHONES.	pp. 11
		Controllare che il Controllo Locale sia attivo nel menu impostazioni MIDI.	pp. 38
	Suono distorto quando si suona a volume molto alto.	Controllare che il cursore del MASTER VOLUME sia impostato al giusto livello, riducendo il volume se il suono è troppo distorto.	pp. 11
	Suonando si sentono strani suoni o rumori.	Il pianoforte digitale CN24 cerca di riprodurre il più accuratamente possibile la ricca varietà timbrica di un pianoforte acustico compresi la risonanza degli smorzatori e altri effetti che contribuiscono ad arricchire le esecuzioni. Anche se questi effetti hanno lo scopo di aumentare il realismo dello strumento, è possibile ridurre il loro risalto o disattivarli completamente utilizzando le impostazioni dei suoni.	pp.32 pp.33
Pedali	I pedali sono instabili o non funzionano totalmente.	Controllare che il cavo dei pedali sia collegato saldamente allo strumento.	pp. 47
	Alla pressione di un pedale la pedaliera non è salda e flette.	Controllare che la manopola della pedaliera sia completamente estesa.	pp. 47
	Le 18 note più alte della tastiera sostengono più a lungo di quelle vicine, anche quando il pedale del forte non è premuto.	Questo comportamento è corretto e destinato a riprodurre le note "undamped" (in genere le prime due ottave) di un pianoforte acustico.	—

Istruzioni di assemblaggio



Leggere attentamente queste istruzioni di assemblaggio prima di montare il pianoforte digitale CN24.

Assicurarsi che il lavoro di assemblaggio del pianoforte digitale CN24 sia svolto da due o più persone, in particolare modo quando il corpo principale viene posizionato sul supporto (punto 3).

Parti incluse

Prima di procedere al montaggio del pianoforte digitale CN24 assicurarsi che tutte le parti indicate siano presenti. Per l'assemblaggio dello strumento utilizzare un avvitatore Philips (non in dotazione).

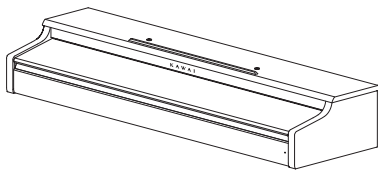

① Corpo principale

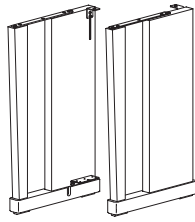

② Pannelli laterali (sinistro, destro)

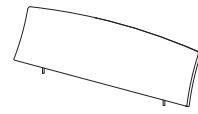

③ Leggio

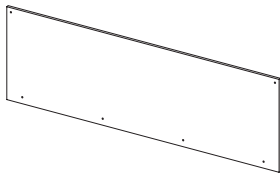

④ Pannello posteriore

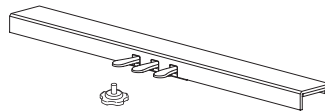

⑤ Pedaliera
Manopola di fissaggio della pedaliera

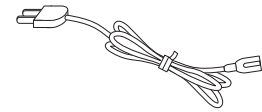

⑥ Cavo elettrico

Set di viti

⑦ Vite (con rondella piana e rondella di montaggio) x 4



⑧ Vite filettata (lunga, nera) x 2



⑨ Vite filettata (media, nera) x 4



⑩ Vite filettata (corta, silver) x 4



⑪ Set per gancio per cuffia x 1

Gancio cuffia x 1



Vite per fissaggio x 2



1. Montaggio pannelli laterali ② e pedaliera ⑤

Svolgere ed estendere il cavo di connessione dei pedali fissato alla base della pedaliera ⑤.

Unire la pedaliera ⑤ ai pannelli laterali ② utilizzando la vite di allineamento posta all'fine della pedaliera. Assicurarsi di utilizzare correttamente i pannelli laterali per il lato sinistro e per quello destro.

Assicurarsi che la pedaliera e i pannelli laterali siano in perfetto contatto, e che non ci siano ampie distanze tra le parti assemblate.

Inserire le quattro viti silver filettate corte ⑩ nei fori corrispondenti così come illustrato e fissare con fermezza la pedaliera ai pannelli sinistro e destro.

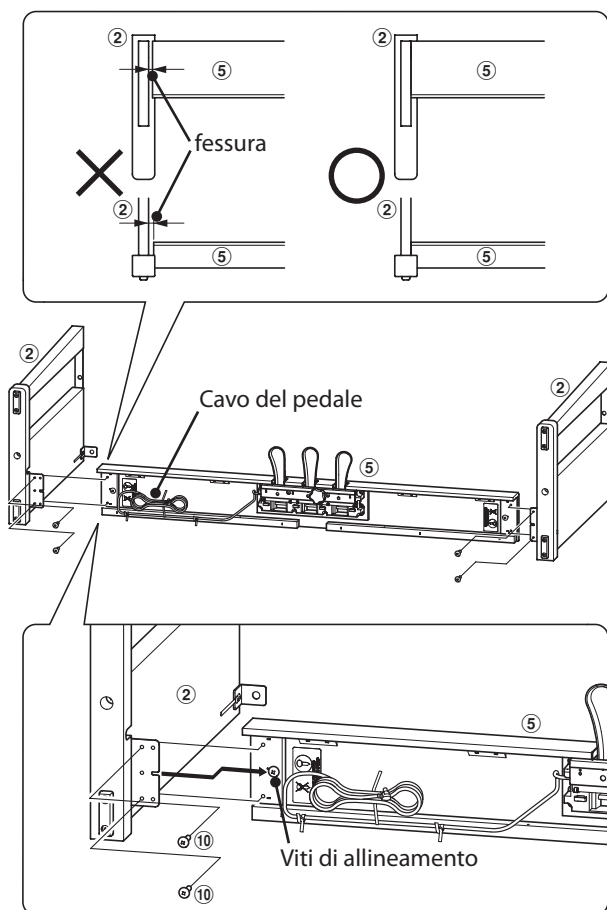

2. Fissaggio del pannello posteriore ④

Consente di posizionare verticalmente la pedaliera e i pannelli laterali.

* Assicurarsi che la manopola regolatrice sia fissata alla pedaliera.

Fissare temporaneamente il pannello posteriore ④ ai pannelli laterali destro e sinistro mediante le due viti filettate ⑧, lasciando una tolleranza di serraggio di circa 1-2 mm.

Fissare quindi la base del pannello posteriore alla pedaliera utilizzando le quattro viti medie di colore nero ⑨.

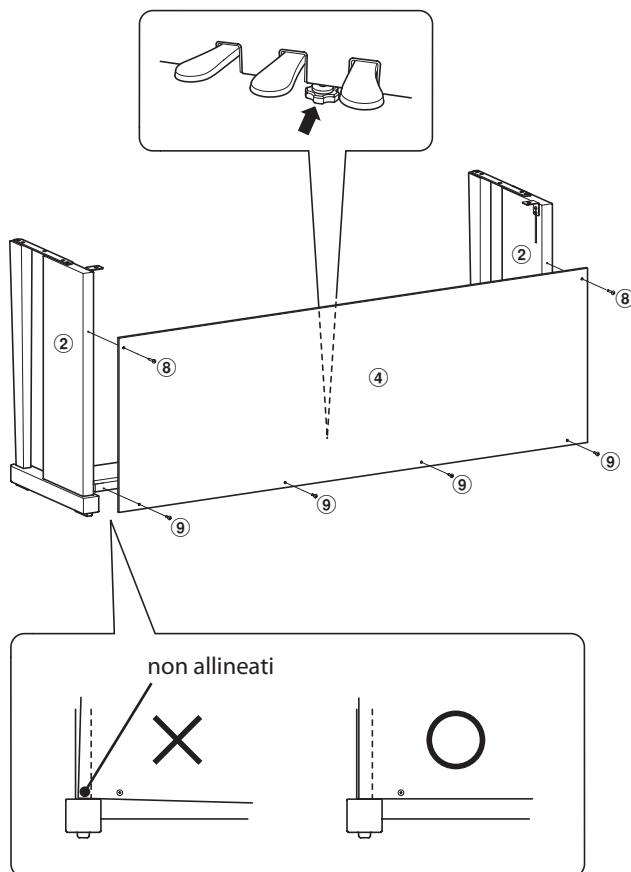

3. Montaggio del corpo principale ①



I passaggi di seguito indicati devono essere effettuati da due o più persone.

Sollevarlo il corpo principale ① e posarlo con attenzione sul supporto.

Posizionare il corpo principale verso la parte frontale del supporto, in modo che i fori metallici di raccordo siano visibili dall'alto.

Far scivolare lentamente il corpo principale verso il retro sino a che la base si agganci con i fissaggi posti all'interno dei pannelli bloccandosi.



Quando il corpo principale viene appoggiato sul supporto prestare attenzione a non imprigionare mani o dita.

Fissare da sotto il corpo principale al supporto mediante le quattro viti (con rondella piana e rondella di montaggio) ⑦.



Avvitare con fermezza tutte le viti per assicurare saldamente il corpo principale al supporto. Un'errata procedura può causare ferite e danni.

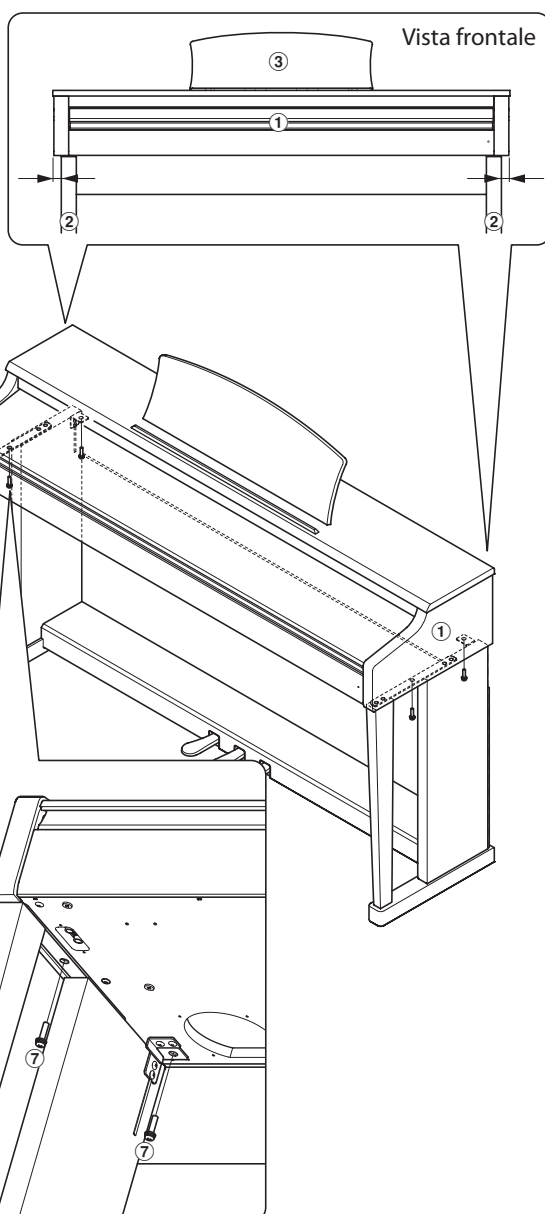
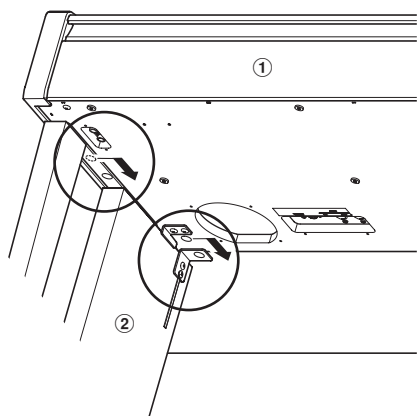
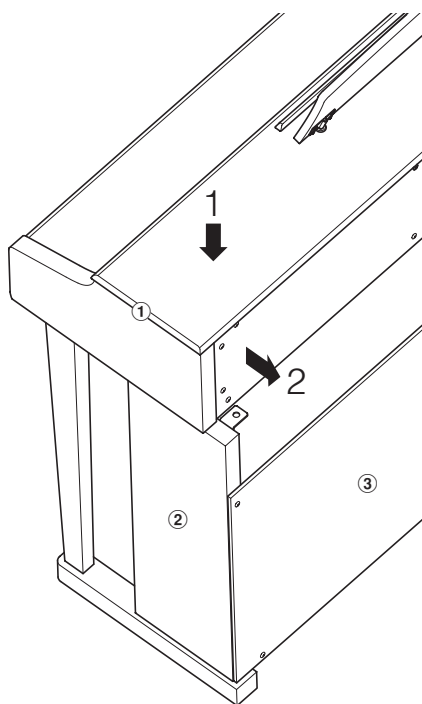

4. Connessione del cavo dei pedali e dell'adattatore AC

Collegare il cavo del pedale al terminale PEDAL collocato sotto l'unità principale.

Collegare l'adattatore AC ⑥ al terminale AC IN.

Per fissare i cavi utilizzare le relative fascette.

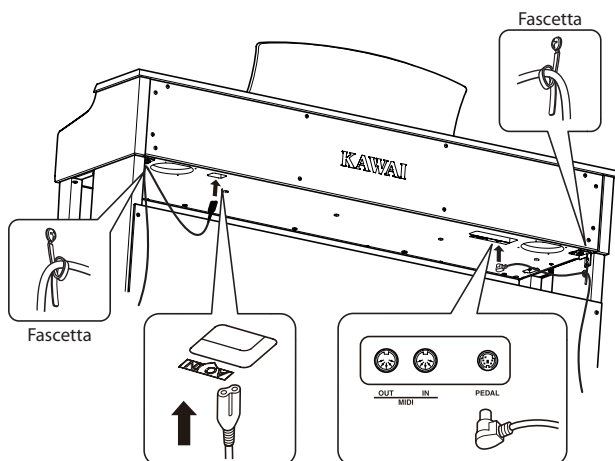

5. Montaggio del leggio

Inserire il leggio ③ nel pannello superiore del corpo principale.

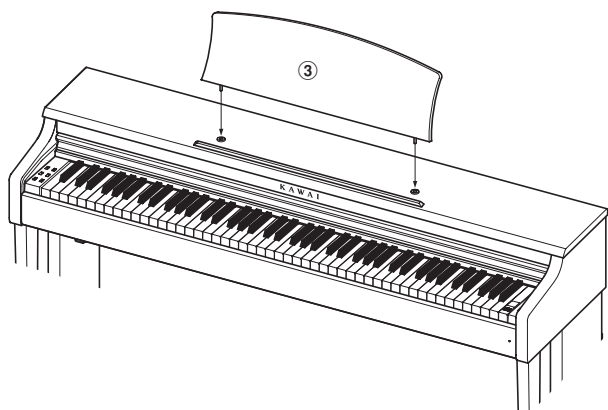

6. Fissaggio del gancio cuffia (opzionale)

Se lo si desidera, è possibile fissare il gancio per la cuffia sotto il corpo principale mediante le relative viti filettate.

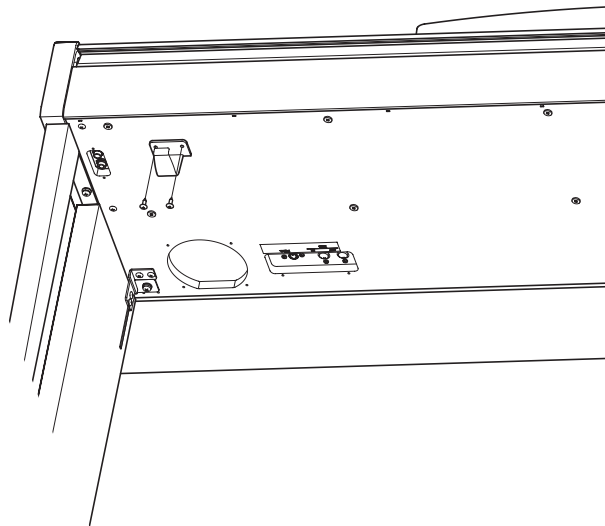

7. Regolazione della manopola pedaliera

Girare la manopola in senso anti-orario sino a quando entra in contatto con il pavimento mantenendo saldi i pedali.

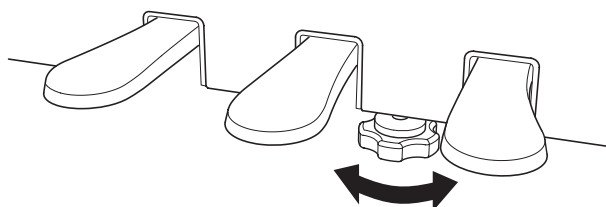

In caso di movimentazione dello strumento, regolare o rimuovere sempre la manopola della pedaliera, quindi regolarla nuovamente quando lo strumento è posto nella sua nuova collocazione.

Elenco brani demo

Tasto	No.	Suoni (Titolo dei brani)	Compositore
A#-1	1	Concert Grand (Hungarian Rhapsodies No.6)	Liszt
C#0	2	Concert Grand 2 (Petit Chien)	Chopin
D#0	3	Studio Grand	Kawai
F#0	4	Modern Piano	Kawai
G#0	5	Classic E.Piano	Kawai
A#0	6	Modern E.Piano	Kawai
C#1	7	Jazz Organ	Kawai
D#1	8	Church Organ (Chorale Prelude "Wachet auf, ruft uns die Stimme.")	Bach
F#1	9	Harpsichord (French Suite No.6)	Bach
G#1	10	Vibraphone	Kawai
A#1	11	String Ensemble (Le quattro stagioni: la "Primavera")	Vivaldi
C#2	12	Slow Strings	Kawai
D#2	13	Choir (Londonderry Air)	Irish folk song
F#2	14	New Age Pad	Kawai
G#2	15	Atmosphere	Kawai

Elenco brani Concert Magic

Tasto	No.	Titolo dei brani	Compositore
A-1	1	Twinkle, Twinkle, Little Star	French folk song
B-1	2	I'm A Little Teapot	Traditional
C0	3	Mary Had A Little Lamb	American folk song
D0	4	London Bridge	Traditional
E0	5	Row, Row, Row Your Boat	American folk song
F0	6	Frère Jacques	French folk song
G0	7	Old MacDonald Had A Farm	American folk song
A0	8	Hark The Herald Angels Sing	Mendelssohn
B0	9	Jingle Bells	Traditional
C1	10	Deck The Halls	Welsh Air
D1	11	O Come All Ye Faithful	J.Reading
E1	12	Joy To The World	Traditional
F1	13	Silent Night	Traditional
G1	14	We Wish You A Merry Christmas	British folk song
A1	15	Battle Hymn Of The Republic	Traditional
B1	16	Yankee Doodle	American folk song
C2	17	Danny Boy	Irish folk song
D2	18	Clementine	American folk song
E2	19	Auld Lang Syne	Scottish folk song
F2	20	Oh Susanna	S.C.Foster
G2	21	The Camptown Races	S.C.Foster
A2	22	When The Saints Go Marching In	American folk song
B2	23	The Entertainer	S.Joplin
C3	24	William Tell Overture	Rossini
D3	25	Andante from Symphony No.94 (Haydn)	Haydn
E3	26	Für Elise	Beethoven
F3	27	Clair De Lune	Debussy
G3	28	Skater's Waltz	E.Waldteufel
A3	29	Blue Danube Waltz	Strauss
B3	30	Gavotte (Gossec)	Gossec
C4	31	Waltz Of The Flowers	Tchaikovsky
D4	32	Bridal Chorus	Wagner
E4	33	Wedding March	Mendelssohn
F4	34	Pomp And Circumstance	Elgar
G4	35	When Irish Eyes Are Smiling	E.R.Ball
A4	36	Chiapanecas	Mexican folk song
B4	37	Santa Lucia	Naplish folk song
C5	38	Funiculi Funiculà	L.Denza
D5	39	Romance De L'amour	Spanish folk song
E5	40	My Wild Irish Rose	Chauncy Alcote

Elenco brani funzione Lesson

■ US, Canada, Australasia

Alfred's Basic Piano Library Lesson Book Level 1A

A-1	Right & Left
B-1	Left & Right
C0	Merrily We Roll Along/O'er the Deep Blue Sea
D0	Hand-Bells
E0	Jolly Old Saint Nicholas
F0	Old MacDonald
G0	Batter Up!
A0	My Clever Pup
B0	The Zoo
C1	Playing in a New Position
D1	Sailing
E1	Skating
F1	Wishing Well
G1	Rain, Rain!
A1	A Happy Song
B1	Position C
C2	A Happy Song
D2	See-Saws
E2	Just a Second!
F2	Balloons
G2	Who's on Third?
A2	Mexican Hat Dance
B2	Rock Song
C3	Rockets
D3	Sea Divers
E3	Play a Fourth
F3	July the Fourth!
G3	Old Uncle Bill
A3	Love Somebody
B3	My Fifth
C4	The Donkey
D4	Position G
E4	Jingle Bells!
F4	Willie & Tillie
G4	A Friend Like You
A4	My Robot
B4	Rockin' Tune
C5	Indian Song
D5	Raindrops
E5	It's Halloween!
F5	Horse Sense

Alfred's Basic Piano Library Lesson Book Level 1B

A-1	Step Right Up!
B-1	The Carousel
C0	Hail to Thee, America!
D0	Brother John
E0	Good Sounds
F0	The Cuckoo
G0	Money Can't Buy Ev'rything!
A0	Ping-Pong
B0	Grandpa's Clock
C1	When the Saints Go Marching In
D1	G's in the "BAG"
E1	Join the Fun
F1	Oom-Pa-pa!
G1	The Clown
A1	Thumbs on C!
B1	Waltz Time
C2	Good King Wenceslas
D2	The Rainbow
E2	Good Morning to You!
F2	Happy Birthday to You!
G2	Yankee Doodle
A2	The Windmill
B2	Indians
C3	New Position G
D3	Pedal Play
E3	Harp Song
F3	Concert Time
G3	Music Box Rock
A3	A Cowboy's Song
B3	The Magic Man
C4	The Greatest Show on Earth!
D4	The Whirlwind
E4	The Planets
F4	C Major Scale Piece
G4	G Major Scale Piece
A4	Carol in G Major
B4	The Same Carol in C Major
C5	French Lullaby
D5	Sonatina
E5	When Our Band Goes Marching By!

Elenco brani funzione Lesson

■ Resto del mondo

Burgmüller 25 (25 Etudes Faciles, Opus 100)

A-1	La candeur
B-1	Arabesque
C0	Pastorale
D0	Petite réunion
E0	Innocence
F0	Progrès
G0	Courant Limpide
A0	La gracieuse
B0	La chasse
C1	Tendre fleur
D1	La bergeronnette
E1	Adieu
F1	Consolation
G1	La styrienne
A1	Ballade
B1	Douce plainte
C2	Babillarde
D2	Inquiétude
E2	Ave Maria
F2	Tarentelle
G2	Harmonie des anges
A2	Barcarolle
B2	Retour
C3	L'hirondelle
D3	La chevaleresque

Czerny 30 (Etudes de Mécanisme, Opus 849)

A-1	No. 1
B-1	No. 2
C0	No. 3
D0	No. 4
E0	No. 5
F0	No. 6
G0	No. 7
A0	No. 8
B0	No. 9
C1	No. 10
D1	No. 11
E1	No. 12
F1	No. 13
G1	No. 14
A1	No. 15
B1	No. 16
C2	No. 17
D2	No. 18
E2	No. 19
F2	No. 20
G2	No. 21
A2	No. 22
B2	No. 23
C3	No. 24
D3	No. 25
E3	No. 26
F3	No. 27
G3	No. 28
A3	No. 29
B3	No. 30

■ Disponibilità dei volumi di brani per la funzione Lesson

I volumi *Alfred's Basic Piano Library*, *Burgmüller: Etudes Faciles*, e *Czerny: Etudes de Mécanisme* vengono venduti separatamente. Contattate il vostro rivenditore locale per avere maggiori informazioni. Le sedi di Alfred possono essere contattate direttamente:

USA / Canada

Alfred Music Publishing
PO Box 10003
Van Nuys, CA 91410
Tel: +1 (800) 292-6122
Email: sales@alfred.com
Website: <http://www.alfred.com>

Australia

Alfred Publishing Australia
PO Box 2355
Taren Point NSW 2229
Tel: +61 (02) 9524 0033
Email: sales@alfredpub.com.au

Caratteristiche tecniche

■ Pianoforte digitale Kawai CN24

Tastiera	88 tasti pesati con superficie Ivory Touch Meccanica Responsive Hammer II (RH II) con effetto scappamento (Let-Off)
Sorgente suono	Progressive Harmonic Imaging™ (PHI)
Suoni interni	Concert Grand, Concert Grand 2, Studio Grand, Modern Piano, Classic E.Piano, Modern E.Piano, Jazz Organ, Church Organ, Harpsichord, Vibraphone, String Ensemble, Slow Strings, Choir, New Age Pad, Atmosphere
Polifonia	max. 192 note
Riverbero	Room, Lounge, Small Hall, Concert Hall, Live Hall, Cathedral
Registratore interno	3 brani – capacità di memoria circa 15.000 note
Funzione Lesson	Brani dai volumi Alfred o Burgmüller e Czerny, a seconda dell'area di mercato
Metronomo	Battiti: 1/4, 2/4, 3/4, 4/4, 5/4, 3/8, 6/8 Tempo: 10-300 bpm
Brani dimostrativi	15 brani
Modalità tastiera	Dual (con regolazione del bilanciamento volume) A Quattro mani
Altre Funzioni	Touch, Transpose, Tuning, Reverb, Damper Resonance, Brilliance, Key-Off Release, MIDI Channel, Local Control, Multi-timbral mode, Transmit Program Change Number
Pedali	Forte (con funzione di mezzo pedale), Piano, Tonale
Prese	MIDI (IN/OUT), Cuffie x 2
Altoparlanti	12 cm x 2 (altoparlanti ad estensione totale)
Amplificazione	20 W x 2
Consumo elettrico	20 W
Coperchio Tastiera	Scorrevole
Dimensioni (Escluso leggio)	1370 (L) x 396 (P) x 848 (H) mm
Peso	45 kg

MIDI Implementation Chart

■ Pianoforte digitale Kawai CN24

Date : June 2012 Version : 1.0

Funzioni		Trasmissione	Ricezione	Note
Canale base	All'accensione	1	1	
	Impostabile	1 - 16	1 - 16	
Modalità	All'accensione	Mode 3	Mode 1	** All'accensione viene attivato Omni mode. Omni mode può essere disattivato attraverso le operazioni di impostazione canale MIDI.
	Messaggio	×	Mode 1, 3**	
	Alternativa	*****	×	
Numero nota		15 - 113*	15 - 113	* 15-113, inclusa transposizione
	Gamma	*****	0 - 120	
Velocità	Attivazione Note	○	○	
	Disattivazione Note	○	○	
Dopo il tocco	Chiave specifica	×	×	
	Canale specifico	×	×	
Curva d'intonazione		×	×	
Variazione controllo	7	×	○	Volume
	64	○ (pedale destro)	○	Pedale del forte
	66	○ (pedale centrale)	○	Pedale tonale
	67	○ (pedale sinistro)	○	Pedale del piano
Gamma di impostazione variazione programma		○ (0 - 127) *****	○ (0 - 127)	
Esclusivo		○	○	la trasmissione può essere selezionata
Comune	Posizione brano	×	×	
	Selezione brano	×	×	
	Accordatura	×	×	
Tempo reale	Orologio	×	×	
	Comandi	×	×	
Altre Funzioni	Locale attivo/disattivo	×	○	
	Tutte le note disattivo	×	○	
	Rilevamento attivo	×	○	
	Re-impostazione	×	×	
Note				

Mode 1: omni mode On, Poly
Mode 3: omni mode Off, Poly

Mode 2: omni mode On, Mono
Mode 4: omni mode Off, Mono

○ : Yes
× : No

SOUND

Key-Off Release

On

Off

Dual Balance

+

-

Damper Resonance
(For Concert Grand 1/2, Studio Grand, Modern Piano only)

Large

Medium

Small

Reverb

On

Off

Touch

Heavy

Normal

Light

Off

Tuning
(427Hz ~ 453Hz)

440 Hz

0.5 Hz

+0.5 Hz

+

-

Transpose
(-6 ~ +5)

Off

On

+

-

Brilliance
(-10 ~ +10)

Off

+

-

A-1	B-1	C0	D0	E0	F0	G0	A0	B0	C1	D1	E1	F1	G1	A1	B1	C2	D2	E2	F2	G2	A2	B2	C3	D3	E3	F3	G3	A3	B3	C4	D4	E4	F4	G4	A4	B4	C5	D5	E5	F5	G5	A5	B5	C6	D6	E6	F6	G6	A6	B6	C7
																	1	2	3	4	5	6	7	8	9	0																									

Sound Select
(Dual Mode = Two keys)

Cathedral	Live Hall	Concert Hall	Small Hall	Lounge	Room	Atmosphere	New Age Pad	Choir	Slow Strings	String Ensemble	Vibraphone	Harpichord	Church Organ	Jazz Organ	Modern E.Piano	Classic E.Piano	Modern Piano	Studio Grand	Concert Grand 2	Concert Grand
-----------	-----------	--------------	------------	--------	------	------------	-------------	-------	--------------	-----------------	------------	------------	--------------	------------	----------------	-----------------	--------------	--------------	-----------------	---------------

Tuning Value (3 digits)

METRONOME

Time Signature

1/4

2/4

3/4

4/4

5/4

3/8

6/8

+

Metronome Volume

+

-

Metronome Tempo (2 or 3 digits)

Tempo +

Tempo - (-2)

A-1	B-1	C0	D0	E0	F0	G0	A0	B0	C1	D1	E1	F1	G1	A1	B1	C2	D2	E2	F2	G2	A2	B2	C3	D3	E3	F3	G3	A3	B3	C4	D4	E4	F4	G4	A4	B4	C5	D5	E5	F5	G5	A5	B5	C6	D6	E6	F6	G6	A6	B6	C7
																	1	2	3	4	5	6	7	8	9	0																									

Metronome Tempo (2 or 3 digits)

Concert Magic

Concert Magic Mode

1

2

A-1	B-1	C0	D0	E0	F0	G0	A0	B0	C1	D1	E1	F1	G1	A1	B1	C2	D2	E2	F2	G2	A2	B2	C3	D3	E3	F3	G3	A3	B3	C4	D4	E4	F4	G4	A4	B4	C5	D5	E5	F5	G5	A5	B5	C6	D6	E6	F6	G6	A6	B6	C7
																	1	2	3	4	5	6	7	8	9	0																									

40	My Wild Irish Rose
39	Romance De L' amour
38	Funiculi Funicula
37	Santa Lucia
36	Chiapanecas
35	When Irish Eyes Are Smiling
34	Pomp And Circumstance
33	Wedding March
32	Bridal Chorus
31	Waltz Of The Flowers
30	Gavotte (Gossec)
29	Blue Danube Waltz
28	Skater's Waltz
27	Clair De Lune
26	Für Elise
25	Andante from Symphony No.94 (Haydn)
24	William Tell Overture
23	The Entertainer
22	When The Saints Go Marching In
21	The Camptown Races
20	Oh Susanna
19	Auld Lang Syne
18	Clementine
17	Danny Boy
16	Yankee Doodle
15	Battle Hymn Of The Republic
14	We Wish You A Merry Christmas
13	Silent Night
12	Joy To The World
11	O Come All Ye Faithful
10	Deck The Halls
9	Jingle Bells
8	Hark The Herald Angels Sing
7	Old MacDonald Had A Farm
6	Frère Jacques
5	Row, Row, Row Your Boat
4	London Bridge
3	Mary Had A Little Lamb
2	I'm A Little Teapot
1	Twinkle, Twinkle, Little Star

Song Select

LESSON

Selecting a Lesson book and song

Book 2 **

A-1	C0	D0	F0	G0	A0	C1	D1
B-1	C0	D0	E0	G0	A0	B0	C1
1	2	3	4	5	6	7	8
9	10	11	...				

Song Number

*Press this key before selecting the song to select Book 2

Listening to the song

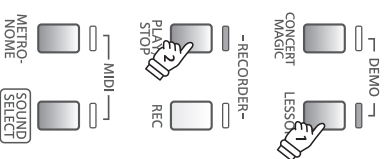

Selecting the part to practice

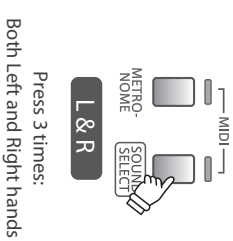
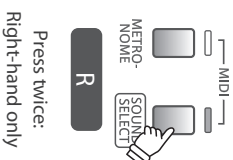
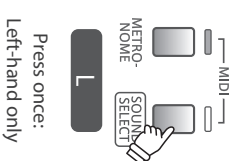

RECORDER

Record song

REC

Song Selection

① Enter recording mode.

② Select a song memory

Play song

PLAY/STOP

Song Selection

③ Start recording

Erase all songs

-RECORDER-

PLAY/STOP

REC

Power button

① Hold both buttons

② Turn the power on

MIDI

Transmit MIDI Program Change

MIDI

OR

9

A-1	C0	D0	F0	G0	A0	C1	D1
B-1	C0	D0	E0	G0	A0	B0	C1
1	2	3	4	5	6	7	8
9	10	11	...				

Program Number (3 digits)

MIDI Channel

2

4

7

9

11

14

16

C2	D2	F2	G2	A2	C3	D3
D2	E2	F2	G2	A2	B2	C3
1	3	5	6	8	10	12
13	15					

MIDI Channel

MIDI Local Control

OR

9

C4	D4	F4	G4	A4	C5	D5
D4	E4	F4	G4	A4	B4	C5
1	2	3	4	5	6	7
8	9	10	11	12	13	14

Multi-timbral Mode

OR

9

C5	D5	F5	G5	A5	C6	D6
D5	E5	F5	G5	A5	B5	C6
1	2	3	4	5	6	7
8	9	10	11	12	13	14

Off

30 min.

60 min.

120 min.

Auto Power Off

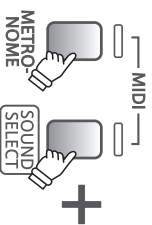

KAWAI

THE FUTURE OF THE PIANO

CN24 Manuale Utente
KPSZ-0542
OW10631-S1205

